

Орган по сертификации Некоммерческого партнерства
ЦС «МОТОДВС»
№ РОСС RU.0001.11MT26 от 05.11.2001 г.
142207, г. Серпухов, Московская обл., Борисовское шоссе, 17, тел.(0967) 72 79 61

РОСС RU.MT26.E00112

28 апреля 2006 г.-----

Марка транспортного средства	ИЖ
Тип транспортного средства	2.673 (2.673-010, 2.673-015, 2.673-016, 2.673-020, 2.673-025, 2.6737-010, 2.6737-015, 2.6737-016, 2.6737-020, 2.6737-025)
Категория транспортного средства	L ₁
Код ОКП	45 2930
Код VIN	ХТКМ26730?...
Заявитель, изготовитель и его адрес	ОАО «Ижевские мотоциклы» 426006, г. Ижевск, ул. Телегина, 30, Российская Федерация

ОБЩИЕ ХАРАКТЕРИСТИКИ ТРАНСПОРТНОГО СРЕДСТВА

Количество и расположение колес	2, в продольной плоскости
Колесная формула/ведущие колеса	2×1 / заднее
Схема компоновки транспортного средства	двигатель расположен в пределах базы с поперечным расположением коленчатого вала
Рама	трубчатая, сварная

Количество мест	1
Габаритные размеры, мм	
- длина	1940
- ширина	865
- высота	1100
База, мм	1400
Масса снаряженного транспортного средства, кг	105
Полная масса транспортного средства, кг	200
- на переднюю ось	82
- на заднюю ось	118
Двигатель (марка, тип)	ВП-50, бензиновый, двухтактный, карбюраторный, воздушного охлаждения
- количество и расположение цилиндров	1, вертикальное
- рабочий объем, см ³	49,9
- степень сжатия	9,5
Максимальная мощность, кВт (1/мин)	2,45 (5500)
Максимальный крутящий момент, Нм (1/мин)	4,41 (4800)
Топливо	бензин с октановым числом не менее 76 в смеси с моторным маслом 25:1
Система питания	1 карбюратор, подача топлива самотеком
Карбюратор (марка, тип)	К60В, управление дроссельной заслонкой ручное
Воздушный фильтр (марка, тип)	2.673-1109010, пенополиуретан открыто-пористый с пропиткой маслом
Система зажигания	электронная бесконтактная
Катушка зажигания (марка, тип)	7.109-3705010, Б50М
Коммутатор (марка, тип)	БКС-1МК211, БКС-1МК211 или блок 94.3734, ТУ РБ05798043.013-95

Свечи зажигания (марка, тип)	А 23	
Система выпуска и нейтрализации отработавших газов	один глушитель, система нейтрализации газов отсутствует	
Глушитель (марка, тип)	2.673-1200003	
Трансмиссия	механическая	
Сцепление (марка, тип)	многодисковое в масляной ванне	
Коробка передач (марка, тип)	механическая в блоке с двигателем	
- число передач	4	
- передаточные числа		
I	4,30	
II	2,50	
III	1,89	
IV	1,55	
Главная передача (марка, тип)	цепная	
- передаточное число главной передачи	2,31	
Подвеска		
- передняя	телескопическая с встроенными пружинно-гидравлическими амортизаторами	
- задняя	рычажная, маятникового типа с пружинно-гидравлическими амортизаторами	
Рулевое управление (марка, тип)	мотоциклетного типа	
Тормозные системы:	механическая с отдельным приводом на переднее и заднее колеса	
– рабочая	передний тормозной механизм однодисковый с ручным гидравлическим приводом задний тормозной механизм однодисковый с ножным гидравлическим приводом	
– стояночная (марка, тип)	отсутствует	
Шины	передняя	задняя
– размер,	2,50/85-16	3,25-16
– марка,	Л-264	Л-133
– индекс несущей способности,	39	52
– категория скорости	I	K

Дополнительное оборудование
транспортного средства

зеркала заднего вида

SERTAUTO.RU

ИЖ 2.673 (2.673-010, 2.673-015, 2.673-016, 2.673-020, 2.673-025, 2.6737-010,
2.6737-015, 2.6737-016, 2.6737-020, 2.6737-025)

Описание маркировки транспортного средства приведено в приложении № 2
Общий вид транспортного средства представлен в приложении № 3 на 1 л.

Руководитель органа по
сертификации «МОТОДВС»

..... Б.И. Решетов

С. В. Пугачев

Действует с 28 апреля 2005 г.

РОСС RU.MT26.E00112

Приложение № 2 к «одобрению
типа транспортного средства»**ОПИСАНИЕ МАРКИРОВКИ ТРАНСПОРТНОГО СРЕДСТВА**

1. Место расположения и форма знака соответствия:
На табличке изготовителя.
Знак соответствия выполнен по ГОСТ Р 50460-92 с указанием номера данного «одобрения типа транспортного средства».
2. Место расположения таблички изготовителя:
На передней части рулевой колонки.
3. Место расположения идентификационного номера (код VIN):
 - 3.1 На табличке изготовителя.
 - 3.2 На раме под седлом справа.
4. Структура и содержание идентификационного номера транспортного средства

1	2	3	4	5	6	7	8	9	10	11	12	13	14	15	16	17
X	T	K	M	2	6	7	3	0	?	?	?	?	?	?	?	?

поз. 1÷3: ХТК – международный идентификационный код изготовителя (WMI) –
ОАО «Ижевские мотоциклы», г. Ижевск, Российская Федерация

поз. 4: М – отличительный признак транспортного средства (мотоцикл)

поз. 5÷9: описательная часть идентификационного номера, где

поз. 5÷8: 2673 – обозначение модели мокика

поз. 9: 0 – базовая модель

поз. 10: ? – год выпуска: 5 – 2005 г., 6 – 2006 г.

поз. 11÷17: ??? – производственный номер транспортного средства

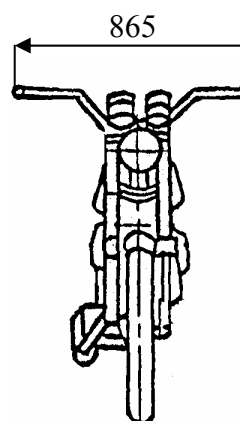
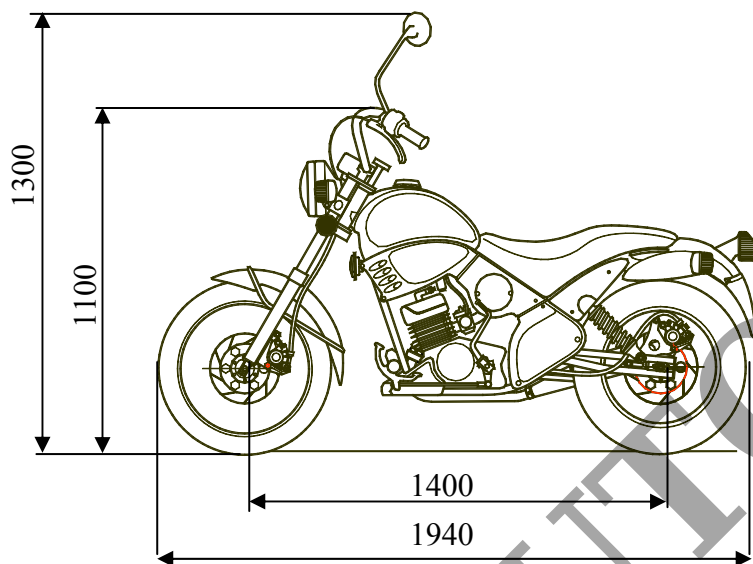

Общий вид мокика ИЖ 2.673