

ОРГАН ПО СЕРТИФИКАЦИИ АВТОМОТОТЕХНИКИ - МЕХАНИЧЕСКИХ
 ТРАНСПОРТНЫХ СРЕДСТВ, ЗАПАСНЫХ ЧАСТЕЙ И ПРИНАДЛЕЖНОСТЕЙ
 Автономная некоммерческая организация "Центр содействия сертификации автотехники" (ЦСС АМТ)
 № РОСС RU.0001.11MT25 от 07.07.2003 г.
 141800, г. Дмитров-7, Московская обл., тел. 587-29-14

РОСС IT.MT25.E01295

23 октября 2004

Марка транспортного средства	ALFA ROMEO GTV		ALFA ROMEO SPIDER	
Тип транспортного средства	916C2C00	916CXB00	916S2C00	916SXB00
Категория транспортного средства	M ₁			
Код ТН ВЭД	8703 23 192 0	8703 24 109 0	8703 23 192 0	8703 24 109 0
Код VIN	ZAR916000????????			
Изготовитель и его адрес	Fiat Auto S.p.A., Corso Giovanni Agnelli, 200, 10135, Torino, Italy			
Сборочный завод и его адрес	PININFARINA S.p.A., S. Giorgio, Torino, Italy			

ОБЩИЕ ХАРАКТЕРИСТИКИ ТРАНСПОРТНОГО СРЕДСТВА

Колесная формула / ведущие колеса	4 × 2 / передние	
Схема компоновки транспортного средства	расположение двигателя – переднее поперечное	
Тип кузова / количество дверей	купе / 2	кабриолет / 2
Количество мест спереди / сзади	2 / 2	2 / -

POCC IT.MT25.E01295

	ALFA ROMEO GTV		ALFA ROMEO SPIDER	
	916C2C00	916CXB00	916S2C00	916SXB00
Габаритные размеры, мм				
- длина	4299			
- ширина	1780			
- высота	1318		1315	
База, мм	2540			
Колея передних / задних колес, мм	1499-1516 / 1506-1538			
Масса снаряженного транспортного средства, кг	1370-1427	1445-1502	1405-1460	1470-1525
Полная масса транспортного средства, кг	1780-1830	1855-1905	1665-1715	1730-1780
- на переднюю ось	935-908	1010-983	928-898	993-963
- на заднюю ось	845-922	845-922	737-817	737-817
Допустимая полная масса прицепа, кг				
- прицеп без тормозов	500			
- прицеп с тормозами	1000			
	916C2C00, 916S2C00		916CXB00, 916SXB00	
Двигатель (марка, тип)	Alfa Romeo, AR32310		Alfa Romeo, 936A000	
	бензиновый, четырехтактный			
- количество и расположение цилиндров	4, рядное		6, V-образное	
- рабочий объем, см ³	1970		3179	
- степень сжатия	10.0			
Максимальная мощность, кВт (мин ⁻¹)	110,0 (6300)		176,6 (6200)	
Максимальный крутящий момент, Нм (мин ⁻¹)	181 (3800)		289 (4800)	
Топливо	неэтилированный бензин с октановым числом не менее 95			
Система питания	электронный многоточечный впрыск			
Система впрыска (марка, тип)	Bosch Motronic ME731HA009		Bosch Motronic ME731A033	
Воздушный фильтр (марка, тип)	FIAT/LANCIA/ALFA ROMEO			
	60583518-60617412 (по заказу)		60623351-60623351/1, 60623351/2, 60623351/3, 60623351/4 (по заказу)	
	с сухим бумажным элементом			
Система зажигания	электронная, интегральная			
Катушка зажигания (марка, тип)	Bosch 0.221.506.007			
Модуль зажигания (марка, тип)	Bosch Motronic ME731HA009		Bosch Motronic ME731A033	
Свечи зажигания (марка, тип)	NGK: R PFR6B, R PMR7A, BKR 6ECPA			

РОСС IT.MT25.E01295

	916C2C00, 916S2C00	916CXB00, 916SXB00
Система выпуска и нейтрализации отработавших газов	четыре глушителя и два нейтрализатора	три глушителя и четыре нейтрализатора
Первый глушитель (марка, тип)	FIAT/LANCIA/ALFA ROMEO	
	7772471/1	60613778
Второй глушитель (марка, тип)	FIAT/LANCIA/ALFA ROMEO	
	60665406	60618594/2
Третий глушитель (марка, тип)	FIAT/LANCIA/ALFA ROMEO	
	60618594/2	60618594/3
Четвертый глушитель (марка, тип)	FIAT/LANCIA/ALFA ROMEO 60618594/3	-
Нейтрализатор (марка, тип)	FIAT/LANCIA/ALFA ROMEO	
	46739668/1 + 46739666	60669657 (x 2) + 60666853 (x 2)
Трансмиссия	механическая	
Сцепление (тип)	сухое, однодисковое, с гидроприводом	
Коробка передач (тип)	механическая	
- число передач	5	6
- передаточные числа коробки передач		
I -	3,545	3,500
II -	2,238	2,235
III -	1,520	1,520
IV -	1,156	1,161
V -	0,946	0,971
VI -	-	0,811
3X -	3,909	3,909
Главная передача (тип)	цилиндрическая, косозубая	
- передаточное число главной передачи	3,562	
Подвеска		
- передняя	независимая, пружинная, рычажная, с амортизаторами и стабилизатором поперечной устойчивости	
- задняя	независимая, пружинная, многорычажная, с амортизаторами и стабилизатором поперечной устойчивости	
Рулевое управление (марка, тип)	Fiat, рулевой механизм - "шестерня-рейка", с гидроусилителем	
Тормозные системы:		
- рабочая	гидравлическая, двухконтурная, диагональная, с вакуумным усилителем; тормозные механизмы всех колес - дисковые, антиблокировочная система (ABS), электронный регулятор тормозных сил (EBD)	

РОСС IT.MT25.E01295

- запасная	один из контуров рабочей тормозной системы		
- стояночная	тормозные механизмы задних колес с ручным механическим приводом		
Шины (размерность, минимально допустимый индекс нагрузки, скоростная категория)	225/45 ZR17	91	Y
	205/50 R16	87	Y
Дополнительное оборудование транспортного средства	бортовой компьютер, подушки безопасности, электрические стеклоподъемники, кондиционер (хладагент R134A), иммобилайзер, автомагнитола с CD-проигрывателем		

Действие данного «Одобрения типа транспортного средства» распространяется на партию указанных транспортных средств в количестве 150 (ста пятидесяти) единиц.

Декларации о ввозимых на территорию Российской Федерации транспортных средствах данного типа (размер и отличительные признаки отдельных партий) передаются производителем или его официальным дилером ежемесячно (вне зависимости от факта поставки) в Орган по сертификации, на основании чего выдаются заверенные копии «Одобрений типа транспортного средства».

**автомобили легковые ALFA ROMEO GTV (916C2C00, 916CXB00);
ALFA ROMEO SPIDER (916S2C00, 916SXB00)**

Описание маркировки транспортного средства приведено в приложении 2 (1 стр.).

Общий вид транспортного средства приведен в приложении 3 (2 стр.).

Руководитель Органа по сертификации

Зам.

А.П. Гусаров
подпись инициалы, фамилия

А.Г. Пасько

РОСС IT.MT25.E01295

Приложение 2 к “Одобрению типа транспортного средства”

ОПИСАНИЕ МАРКИРОВКИ ТРАНСПОРТНОГО СРЕДСТВА

1. Место расположения и форма знака соответствия

В моторном отсеке.

Знак соответствия выполнен по ГОСТ Р 50460 с указанием номера данного “Одобрения типа транспортного средства”.

2. Место расположения таблички изготовителя

В моторном отсеке, на чашке левого переднего амортизатора.

3. Место расположения идентификационного номера (код VIN)

3.1. На табличке изготовителя.

3.2. В моторном отсеке, на чашке правого переднего амортизатора.

4. Структура и содержание идентификационного номера (номеров) транспортных средств

1	2	3	4	5	6	7	8	9	10	11	12	13	14	15	16	17
Z	A	R	9	1	6	0	0	0	?	?	?	?	?	?	?	?

поз. 1 - 3: международный идентификационный код изготовителя (WMI):
ZAR - Fiat Auto S.p.A., Italy

поз. 4 - 6: тип транспортного средства: 916 – Alfa Romeo GTV / Alfa Romeo Spider

поз. 7 - 9: 000 – постоянная составляющая

поз. 10: 0 или другое буквенно-цифровое обозначение по усмотрению производителя

поз. 11 - 17: производственный номер транспортного средства

FIAT AUTO S.p.A.

ALFA ROMEO GTV

Omologazioni

Outline drawing of vehicle

30.07.2003

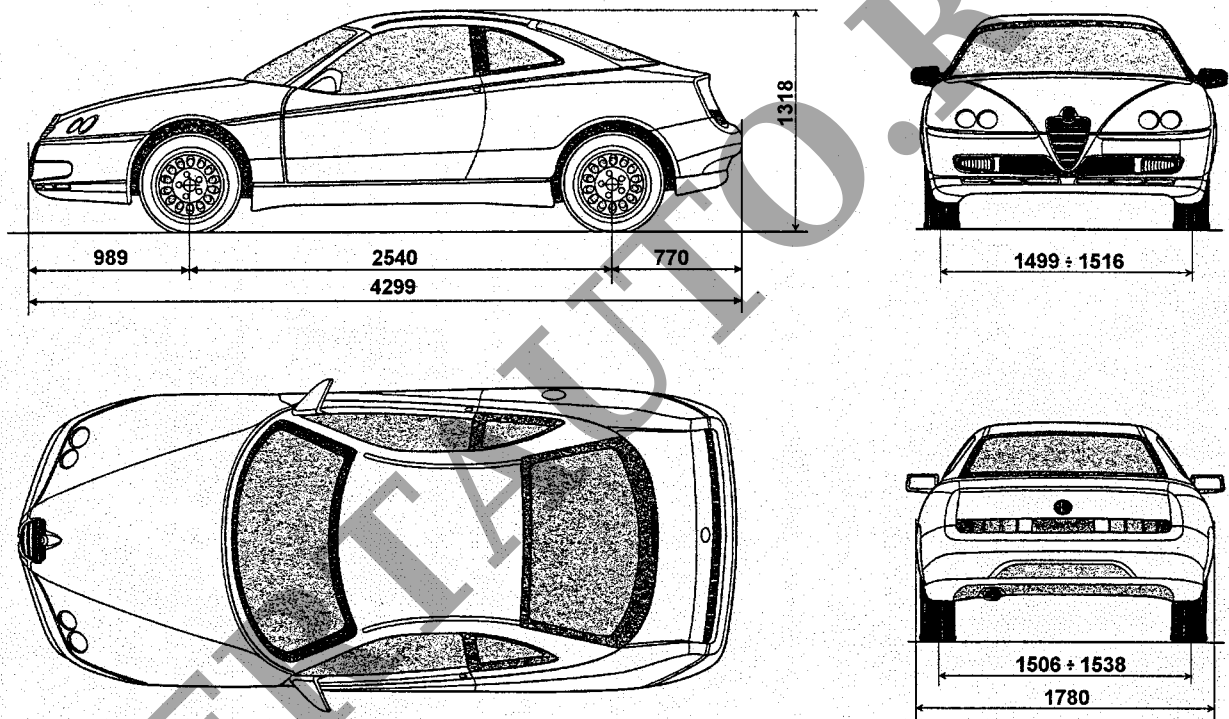

FIAT AUTO S.p.A.

ALFA ROMEO SPIDER

Omologazioni

Outline drawing of vehicle

30.07.2003

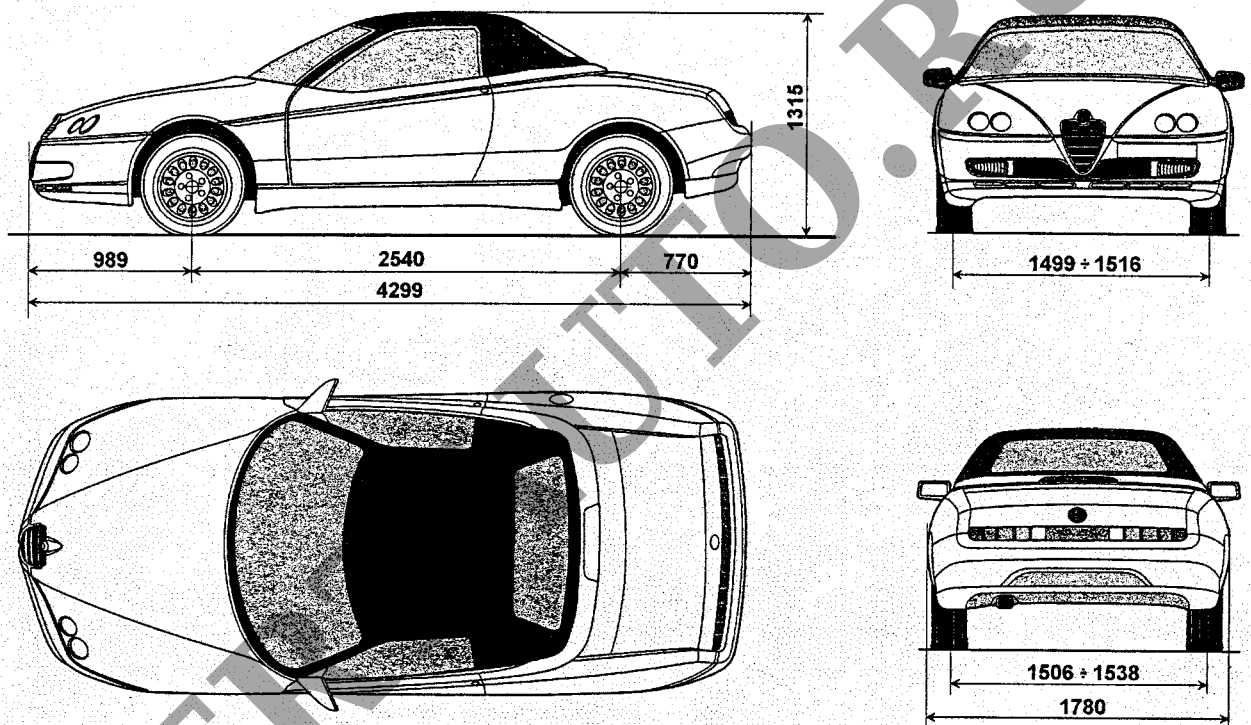

Приложение 3 к "Одобрению типа транспортного средства" № РОСС ИТ.МТ25.Е01295