

ОРГАН ПО СЕРТИФИКАЦИИ АВТОМОТОТЕХНИКИ - МЕХАНИЧЕСКИХ
 ТРАНСПОРТНЫХ СРЕДСТВ, ЗАПАСНЫХ ЧАСТЕЙ И ПРИНАДЛЕЖНОСТЕЙ
 Автономная некоммерческая организация "Центр содействия сертификации автотехники" (ЦСС АМТ)
 № РОСС RU.0001.11MT25 от 07.07.2003 г.
 141800, г. Дмитров-7, Московская обл., тел. 587-29-14

РОСС SE.MT25.E01261

17 сентября 2004

Марка транспортного средства	SAAB 9-3
Тип транспортного средства	Sedan (YS3F?45F, YS3F?49F, YS3F?45S, YS3F?49S, YS3F?45Y, YS3F?46Y, YS3F?49Y); Convertible (YS3F?75F, YS3F?79F, YS3F?75S, YS3F?79S, YS3F?75Y, YS3F?76Y, YS3F?79Y)
Категория транспортного средства	M ₁
Код ТН ВЭД	8703 23 192 0
Код VIN	YS3F????????????
Заявитель и его адрес	ООО "Дженерал Моторз СНГ", 119019, г. Москва, Гоголевский бульвар, д. 11, РФ
Изготовитель и его адрес	SAAB Automobile AB, S-461 80, Trollhättan, Sweden
Сборочный завод и его адрес	SAAB Automobile AB, S-461 80, Trollhättan, Sweden; MAGNA STEYR Fahrzeugtechnik AG & Co KG, Liebenauer Hauptstraße 317, A-8041, Graz-Thondorf, Austria

ОБЩИЕ ХАРАКТЕРИСТИКИ ТРАНСПОРТНОГО СРЕДСТВА

Колесная формула / ведущие колеса	4 × 2 / передние
Схема компоновки транспортного средства	расположение двигателя – переднее поперечное
Тип кузова / количество дверей	цельнометаллический, несущего типа, седан / 4 (9-3 Sedan YS3F?4??), кабриолет / 2 (9-3 Convertible YS3F?7??)
Количество мест спереди / сзади	2 / 3 (9-3 Sedan YS3F?4??), 2 / 2 (9-3 Convertible YS3F?7??)

POCC SE.MT25.E01261

	9-3 Sedan YS3F?4??		9-3 Convertible YS3F?7??	
Габаритные размеры, мм				
- длина	4635			
- ширина	1762			
- высота	1458-1467		1424-1434	
База, мм	2675			
Колея передних / задних колес, мм	1524 / 1506			
	YS3F?45F, YS3F?45S	YS3F?75F, YS3F?75S	YS3F?49F, YS3F?49S	YS3F?79F, YS3F?79S
Масса снаряженного транспортного средства, кг	1510-1590	1655-1715	1540-1620	1685-1745
Полная масса транспортного средства, кг	1970	2040	2000	2070
- на переднюю ось	1009	1038	1041	1070
- на заднюю ось	961	1002	959	1000
	YS3F?45Y	YS3F?46Y	YS3F?49Y	YS3F?75Y
Масса снаряженного транспортного средства, кг	1545-1605	1555-1615	1570-1630	1690-1730
Полная масса транспортного средства, кг	1980	1990	2010	2060
- на переднюю ось	1019	1029	1048	1050
- на заднюю ось	961	961	962	1010
	YS3F?76Y		YS3F?79Y	
Масса снаряженного транспортного средства, кг	1700-1740		1720-1760	
Полная масса транспортного средства, кг	2070		2090	
- на переднюю ось	1060		1083	
- на заднюю ось	1010		1007	
Допустимая полная масса прицепа, кг				
- прицеп без тормозов	750			
- прицеп с тормозами	1600			
Двигатель (марка, тип)	YS3F???F	YS3F???S	YS3F???Y	
	GM / SAAB			
	B207E	B207L	B207R	
	четырёхтактный, бензиновый, с турбонаддувом и промежуточным охладителем			
- количество и расположение цилиндров	4, рядное			
- рабочий объем, см ³	1998			
- степень сжатия	8,8			
Максимальная мощность, кВт (мин ⁻¹)	110 (5500)	129 (5500)	154 (5300)	
Максимальный крутящий момент, Нм (мин ⁻¹)	240 (1800)	280 (2500)	300 (2500)	
Топливо	неэтилированный бензин с октановым числом не менее 95			

POCC SE.MT25.E01261

	YS3F??F	YS3F??S	YS3F??Y
	B207E	B207L	B207R
Система питания	электронная система управления впрыском топлива (интегрированная система управления впрыском и зажиганием)		
Система впрыска (марка, тип)	SAAB Trionic T8		
Управляющий электронный модуль (тип)	12 798 946 или 55 352 571 или 55 352 668 или 55 353 231		
Турбокомпрессор (марка, тип)	Garrett, GT 18V (24 445 062)	Mitsubishi, (12 788 719)	
Инжекторы (марка, тип)	Siemens, Deka 1 12 790 825	Siemens, Deka 1 12 790 827	
Воздушный фильтр (марка, тип)	Mecaplast, 12 786 800 или 12 840 313 или 12 840 314, с сухим бумажным элементом		
Система зажигания (марка, тип)	SAAB Trionic T8, электронная, бесконтактная		
Управляющий электронный модуль (марка, тип)	Melco, 12 798 708 или 55 352 173		
Катушка зажигания (марка, тип)	Melco, 12 787 707, установлена на каждой свече		
Свечи зажигания (марка, тип)	NGK, PFR 6T-10G		
Система выпуска и нейтрализации отработавших газов	каталитический нейтрализатор, средний и задний глушители		
Средний глушитель (марка, тип)	Eberspacher / SAAB, 12 789 689 (Sedan); Eberspacher / SAAB, 12 794 248 (Convertible)	Eberspacher / SAAB, 12 801 770 (Sedan); Eberspacher / SAAB, 12 801 771 (Convertible)	
Задний глушитель (марка, тип)	Eberspacher / SAAB, 12 789 690	Eberspacher / SAAB, 12 796 197	
Каталитический нейтрализатор (марка, тип)	Eberspacher / SAAB, 12 802 228		
	YS3F??5?, YS3F??6?	YS3F??9?	
Трансмиссия	механическая	гидромеханическая	
Сцепление (марка, тип)	M & S, фрикционное, одно- дисковое, сухое, с централь- ной диафрагменной пружи- ной, с гидроприводом	-	
	B207E	B207L, B207R	B207R
	B207E, B207L, B207R		
Коробка передач (марка, тип)	SAAB, FM57	SAAB, FM55	SAAB, FM68
	механическая, полностью синхронизированная (включая задний ход)		AISIN, FA57, автоматичес- кая, гидrome- ханическая

POCC SE.MT25.E01261

	B207E	B207L, B207R	B207R	B207E, B207L, B207R
	FM57	FM55	FM68	FA57
- число передач	5	5	6	5
- передаточные числа коробки передач				
I -	3,5833	3,3846	3,7692	4,6852
II -	1,8750	1,7600	2,0400	2,9419
III -	1,1795	1,1795	1,3208	1,9227
IV -	0,8936	0,8936	0,9538	1,3012
V -	0,6604	0,6604	0,7547	1,0000
VI -	-	-	0,6230	-
3X -	3,4300	3,1662	3,5358	3,1775
Главная передача (тип)	цилиндрическая, косозубая			
- передаточное число главной передачи	3,8182	4,0476	3,9091	2,4400
Подвеска				
- передняя	независимая, типа McPherson, с цилиндрическими пружинами, газонаполненными амортизаторами и стабилизатором поперечной устойчивости			
- задняя	независимая, рычажная, с цилиндрическими пружинами, газонаполненными амортизаторами и стабилизатором поперечной устойчивости			
Рулевое управление (марка, тип)	Mercedes-Benz Lenkungen, рулевой механизм - "шестерня-рейка", с гидроусилителем			
Тормозные системы:				
- рабочая	гидравлическая, двухконтурная, с диагональным разделением на контуры, с вакуумным усилителем; тормозные механизмы всех колес – дисковые; АБС			
- запасная	один из контуров рабочей тормозной системы			
- стояночная	механический привод на тормозные механизмы задних колес			
Шины (размерность, минимально допустимый индекс нагрузки, скоростная категория)	195/65 R15		91	H
	215/55 R16		93	V
	215/60 R15		94	V
	215/50 R17		91	W
	225/45 R17		94	W
	225/45 R18		91	W
Дополнительное оборудование транспортного средства	отопитель салона, кондиционер воздуха (хладагент R-134a), фронтальные подушки безопасности для водителя и переднего пассажира, возможна установка боковых подушек безопасности для водителя и переднего пассажира			

РОСС SE.MT25.E01261

Действие данного “Одобрения типа транспортного средства” распространяется на партию указанных транспортных средств в количестве 150 (ста пятидесяти) единиц.

Декларации о ввозимых на территорию Российской Федерации транспортных средствах данного типа (размер и отличительные признаки отдельных партий) передаются производителем или его официальным дилером ежемесячно (вне зависимости от факта поставки) в Орган по сертификации, на основании чего выдаются заверенные копии «Одобрений типа транспортного средства».

автомобили легковые SAAB 9-3 Sedan (YS3F?45F, YS3F?49F, YS3F?45S, YS3F?49S, YS3F?45Y, YS3F?46Y, YS3F?49Y); Convertible (YS3F?75F, YS3F?79F, YS3F?75S, YS3F?79S, YS3F?75Y, YS3F?76Y, YS3F?79Y)

Описание маркировки транспортного средства приведено в приложении 2 (1 стр.).

Общий вид транспортного средства приведен в приложении 3 (2 стр.).

Руководитель Органа по сертификации

Зам.

подпись

А.П. Гусаров
инициалы, фамилия

А.Г. Пасько

POCC SE.MT25.E01261

Приложение 2 к “Одобрению типа транспортного средства”

ОПИСАНИЕ МАРКИРОВКИ ТРАНСПОРТНОГО СРЕДСТВА

1. Место расположения и форма знака соответствия

В моторном отсеке, на кронштейне крепления радиатора.
Знак соответствия выполнен по ГОСТ Р 50460 с указанием номера данного “Одобрения типа транспортного средства”.

2. Место расположения таблички изготовителя

На нижней части средней стойки кузова со стороны водителя.

3. Место расположения идентификационного номера (код VIN)

В моторном отсеке на щите передка.

4. Структура и содержание идентификационного номера (номеров) транспортных средств

1	2	3	4	5	6	7	8	9	10	11	12	13	14	15	16	17
Y	S	3	F	?	?	?	?	?	?	?	?	?	?	?	?	?

поз. 1 - 3: международный идентификационный код изготовителя(WMI):
YS3 - SAAB Automobile AB, Trollhättan, Sweden

поз. 4: тип транспортного средства: F – SAAB 9-3

поз. 5: комплектация оборудования: A, B, C, D, E, F, G, H, K, M, N, P

поз. 6: тип кузова: 4 – седан четырехдверный;
7 – кабриолет двухдверный

поз. 7: коробка передач: 5 – механическая, пятиступенчатая (FM55, FM57);
6 – механическая, шестиступенчатая (FM68);
9 – автоматическая, пятиступенчатая (FA57)

поз. 8: тип двигателя: F – B207E; S – B207L; Y – B207R

поз. 9: контрольный символ (цифра от 0 до 9 или буква X)

поз. 10: код модельного года

поз. 11: место расположения сборочного завода: 1 - Trollhättan, Sweden;
9 - Trollhättan, Sweden (Pre-serie workshop)
6 - Graz, Austria

поз. 12 - 17: производственный номер транспортного средства



Общее техническое описание
транспортного средства SAAB 9-3
(SAAB 9-3 Sedan YS3F74?, SAAB 9-3 Convertible
-- YS3F77?)

 **SAAB**
Стр. 8 из 8 12/08/03

Общий вид транспортного средства SAAB YS3F77?? (9-3 Convertible)

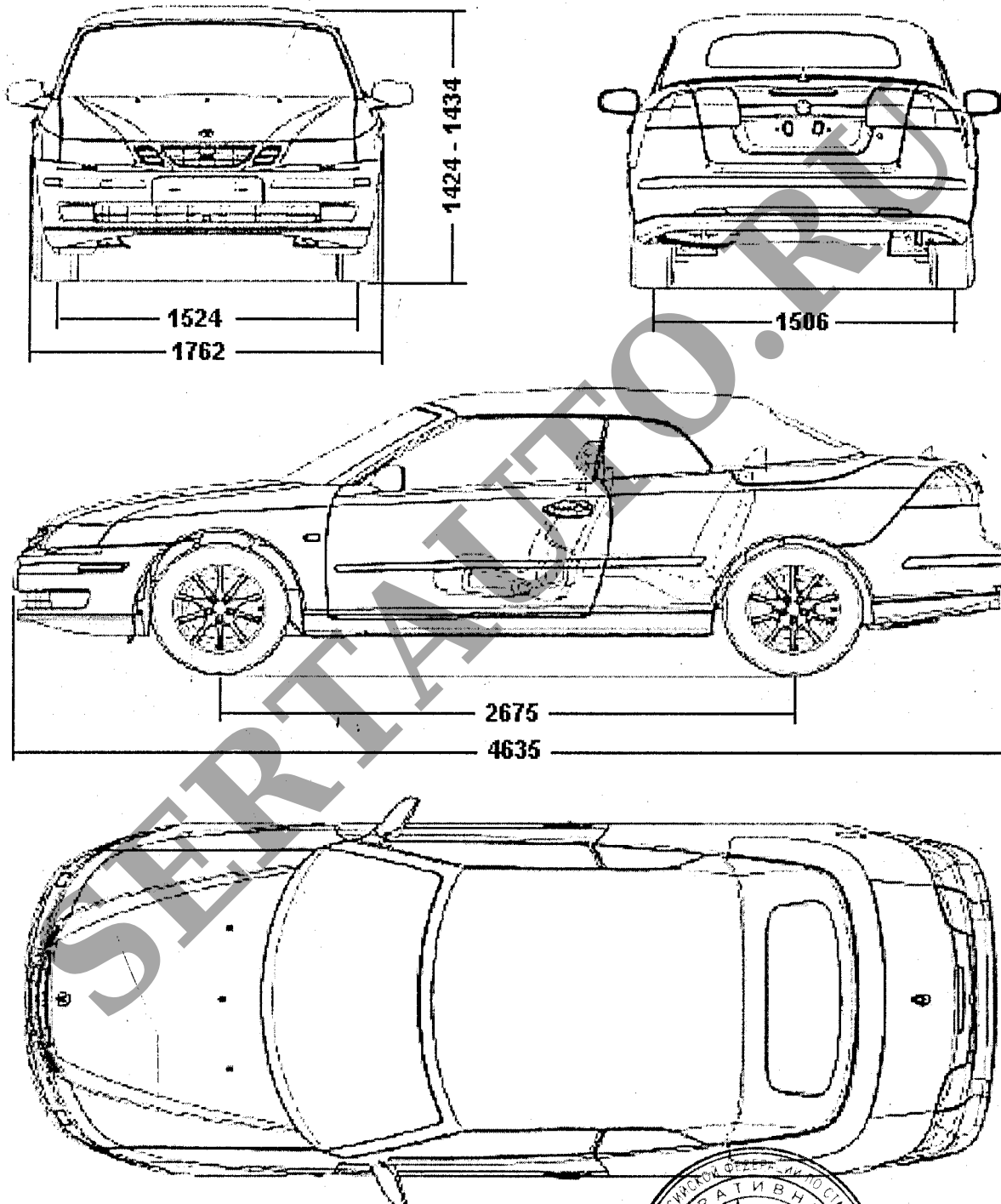

Приложение 3 к "Одобрению типа транспортного средства" № РОСС SE.MT25.E01261





Общее техническое описание
транспортного средства SAAB 9-3
(SAAB 9-3 Sedan YS3F???, SAAB 9-3 Convertible
-- YS3F???)



SAAB

Стр. 7 из 8 12/ 08/ 03

Общий вид транспортного средства SAAB YS3F?? (9-3 Sedan)

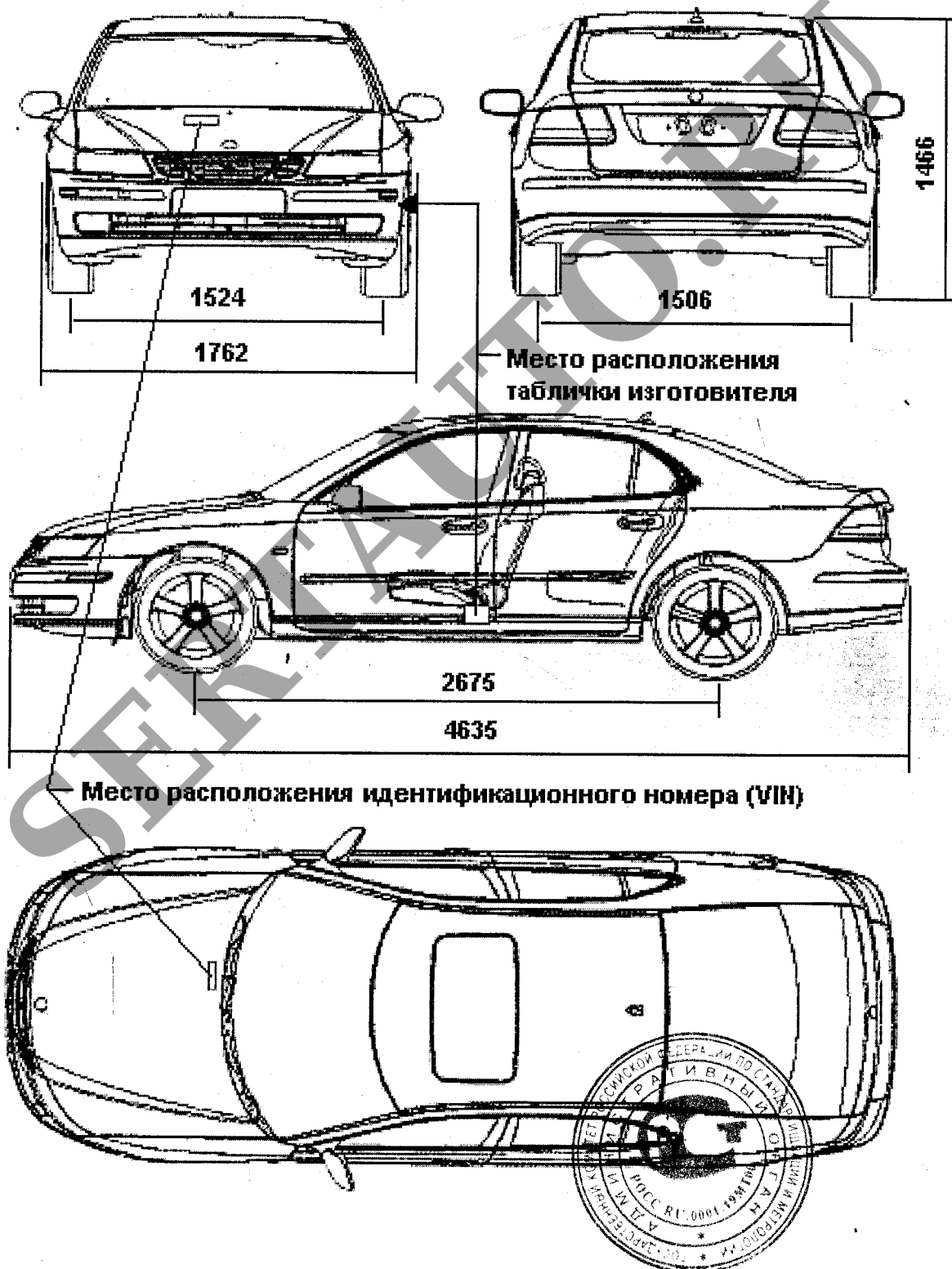

Приложение 3 к "Одобрению типа транспортного средства" № РОСС SE.MT25.E01261