

ОРГАН ПО СЕРТИФИКАЦИИ АВТОМОТОТЕХНИКИ - МЕХАНИЧЕСКИХ
 ТРАНСПОРТНЫХ СРЕДСТВ, ЗАПАСНЫХ ЧАСТЕЙ И ПРИНАДЛЕЖНОСТЕЙ
 Автономная некоммерческая организация "Центр содействия сертификации автотехники" (ЦСС АМТ)
 № РОСС RU.0001.11MT25 от 07.07.2003 г.
 141800, г. Дмитров-7, Московская обл., тел. 587-29-05

РОСС FR.MT25.E01250

05 сентября 2004

Марка транспортного средства	CITROËN XSARA
Тип транспортного средства	N (N0NFUB, N1NFUB, N1NFUN, N2NFUB, N1RFN1/IF)
Категория транспортного средства	M1
Код ТН ВЭД	8703 23 191 0 (N0NFUB, N1NFUB, N1NFUN, N2NFUB) 8703 23 192 0 (N1RFN1/IF)
Код VIN	VF7N0NFUB????????, VF7N1NFUB????????, VF7N2NFUB????????, VF7N1NFUN????????, VF7N1RFN1????????
Изготовитель и его адрес	AUTOMOBILES CITROËN, Immeuble Colisée III, 12, rue Fructidor, 75835, Paris, Cedex 17, France
Сборочный завод и его адрес	AUTOMOBILES CITROËN, 62, Boulevard Victor Hugo, 92200, Neuilly Sur Seine, France
Заявитель и его адрес	АО "Автомобили Ситроен", г. Москва, Олимпийский проспект, 16, Российская Федерация

ОБЩИЕ ХАРАКТЕРИСТИКИ ТРАНСПОРТНОГО СРЕДСТВА

Колесная формула / ведущие колеса	4 × 2 / передние
Схема компоновки транспортного средства	расположение двигателя - переднее поперечное
Тип кузова / количество дверей	N0... - хэтчбек / 3 N1... - хэтчбек / 5 N2... - универсал / 5
Количество мест спереди / сзади	2 / 3

POCC FR.MT25.E01250

Габаритные размеры, мм - длина - ширина - высота	4188 (N0..., N1...), 4369 (N2...) 1705 1405 (N0..., N1...), 1420 (N2...)
База, мм	2540
Колея передних / задних колес, мм	1420-1433 / 1430-1442

	N1RFN1/IF	N0NFUB	N1NFUB	N1NFUN	N2NFUB
Масса снаряженного транспортного средства, кг	1248	1209	1216	1247	1241
Полная масса транспортного средства, кг	1688	1656	1663	1698	1694
- на переднюю ось	884	858	865	898	838
- на заднюю ось	804	798	798	800	856
Допустимая полная масса прицепа, кг					
- прицеп без тормозов	615	570	575	595	595
- прицеп с тормозами	1100	1100	1100	1100	1100

	N1RFN1/IF PSA, RFN	N?NFU? PSA, NFU
Двигатель (марка, тип)	бензиновый, четырехтактный	
- количество и расположение цилиндров	4, рядное	
- рабочий объем цилиндров, см ³	1997	1587
- степень сжатия	10,8	11
- максимальная мощность, кВт (мин ⁻¹)	100 (6000)	80 (5800)
- максимальный крутящий момент, Нм (мин ⁻¹)	190 (4100)	147 (4000)
Топливо	неэтилированный бензин с октановым числом не менее 95	
Система питания	многоточечный впрыск топлива с электронным управлением	
Блок управления (марка, тип)	MMDCM 48P	BOSCH M7.4
Воздушный фильтр (марка, тип)	PSA 7891	PSA 7890
Система зажигания	бесконтактная, электронная	
Катушка зажигания (марка, тип)	BBC 2.2	BBC 2.2
Свечи зажигания (марка, тип)	BOSCH FR8ME	EYQUEM FR7ME
Система выпуска и нейтрализации отработавших газов	два глушителя и нейтрализатор	
Основной глушитель (марка, тип)	PSA 4162	PSA 3365
Дополнительный глушитель (марка, тип)	PSA 4078	PSA 4169
Нейтрализатор (марка, тип)	TR PSA K171 / K227	TR PSA K181 / K235
Трансмиссия	механическая (N1RFN1/IF, N?NFUB), гидромеханическая (N1NFUN)	
Сцепление (марка, тип)	CITROEN, однодисковое, сухое (N1RFN1/IF, N?NFUB), гидротрансформатор (N1NFUN)	

POCC FR.MT25.E01250

	N1RFN1/IF	N?NFUB	N1NFUN
Коробка передач (марка, тип)	CITROEN BE4/5J механическая	CITROEN MA/5N механическая	CITROEN AL4 автоматическая
- число передач	5	5	4
- передаточные числа коробки передач			
I -	3,454	3,416	2,724
II -	1,869	1,809	1,499
III -	1,280	1,281	1,000
IV -	0,951	0,975	0,710
V -	0,795	0,767	-
3X -	3,333	3,583	2,457
Главная передача (марка, тип)	CITROEN, цилиндрическая, косозубая		
- передаточное число главной передачи	3,789	4,062	3,476

Подвеска (марка тип)

- передняя независимая, пружинная, типа MacPherson, со стабилизатором поперечной устойчивости
- задняя независимая, торсионная, рычажная, с гидравлическими телескопическими амортизаторами и стабилизатором поперечной устойчивости

Рулевое управление (марка, тип)

PSA, рулевой механизм типа “шестерня-рейка”, с гидроусилителем или без него

Тормозные системы

- рабочая (марка, тип) гидравлическая, двухконтурная, с диагональным разделением контуров; передние и задние тормозные механизмы - дисковые, с АБС или без нее
- запасная (марка, тип) один из контуров рабочей тормозной системы
- стояночная (марка, тип) механический привод к тормозным механизмам задних колес

Шины

- марка Michelin
- (размерность, индекс нагрузки, скоростная категория) 195/55 R15; 84; V
195/55 R15; 85; H

Дополнительное оборудование транспортного средства

климат-контроль (хладагент R-134A), противоугонная система, CD-магнитола, круиз-контроль

РОСС FR.MT25.E01250

Приложение 2 к “одобрению типа
транспортного средства”

ОПИСАНИЕ МАРКИРОВКИ ТРАНСПОРТНОГО СРЕДСТВА

1. Место расположения и форма знака соответствия:

На наклейке в моторном отсеке.

Знак соответствия выполнен по ГОСТ Р 50460 с указанием номера данного “Одобрения типа транспортного средства”.

2. Место расположения таблички изготовителя:

В багажном отделении или в моторном отсеке.

3. Место расположения идентификационного номера (код VIN):

На табличке изготовителя.

В моторном отсеке, на брызговике правого переднего колеса.

4. Структура и содержание идентификационного номера (номеров) транспортных средств:

1	2	3	4	5	6	7	8	9	10	11	12	13	14	15	16	17
V	F	7	N	0	N	F	U	B	?	?	?	?	?	?	?	?
V	F	7	N	1	N	F	U	B	?	?	?	?	?	?	?	?
V	F	7	N	2	N	F	U	B	?	?	?	?	?	?	?	?
V	F	7	N	1	N	F	U	N	?	?	?	?	?	?	?	?
V	F	7	N	1	R	F	N	1	?	?	?	?	?	?	?	?

поз. 1 - 3: международный идентификационный код изготовителя (WMI) -
VF7 - AUTOMOBILES CITROËN, France

поз. 4: тип транспортного средства: N - XSARA

поз. 5: тип кузова: 0 - хэтчбек 3-х дверный
1 - хэтчбек 5-ти дверный
2 - универсал 5-ти дверный

поз. 6 - 8: тип двигателя: KFN - бензиновый, рабочий объем 1997 см³
NFU - бензиновый, рабочий объем 1587 см³

поз. 9: тип трансмиссии: B - механическая пятиступенчатая
N - автоматическая четырехступенчатая
1 - механическая пятиступенчатая

поз. 10 - 17: производственный номер транспортного средства

ANNEXE 1

Рис. 1

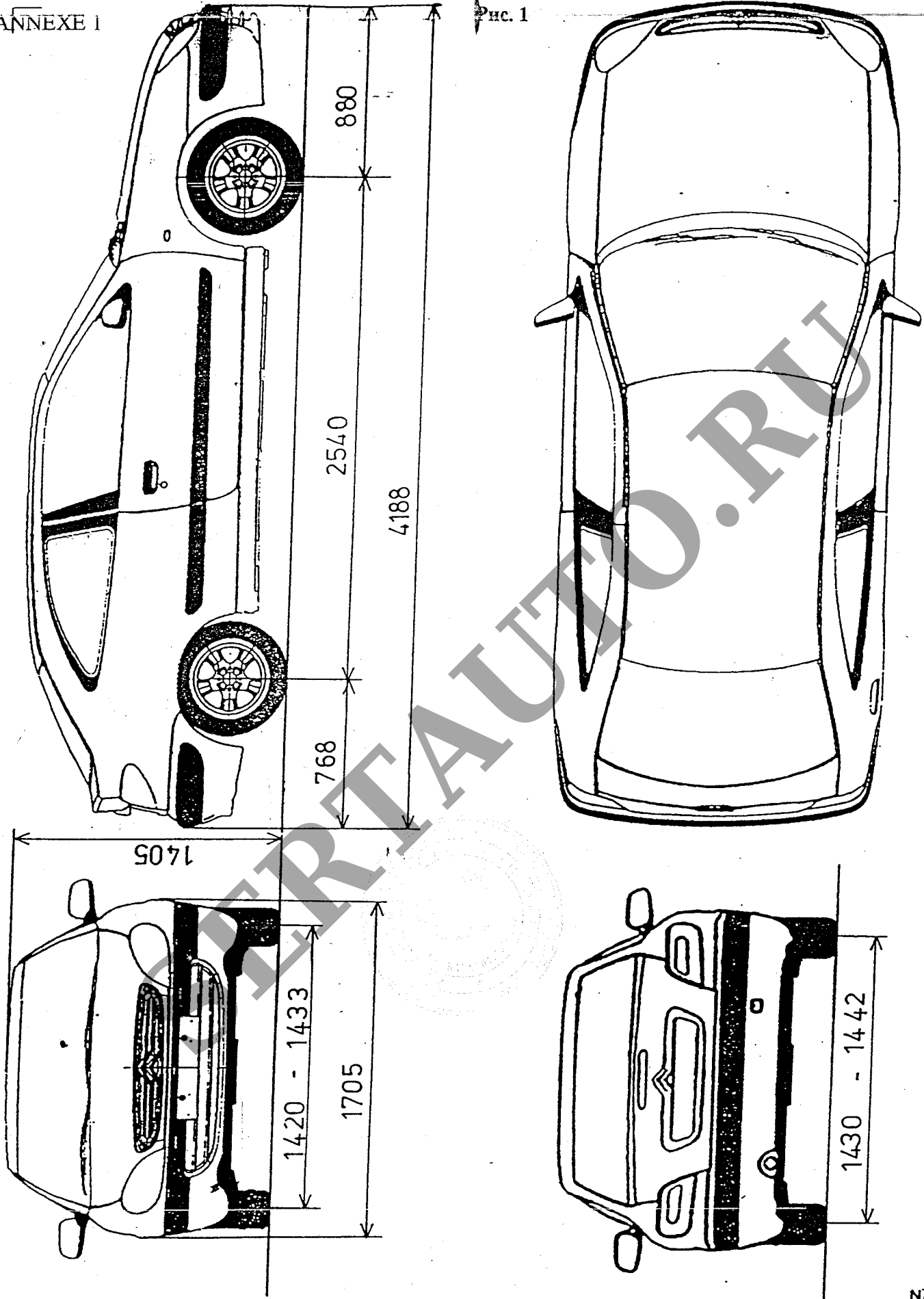

N7

REF. IERE OFFICIELIS. DU 28-03-2000	Découpage PSA : OPTIM'HOM NOM : BATHREAU GUILLAUME		Sté. Sce : DTAT/MPG/REH		DATE 17.05.2000 A4	
	AUTOMOBILES PEUGEOT		ENSEMBLE VEHICULE			
			COTES D'EMCOMBREMENT			
	AUTOMOBILES CITROEN		N° PLAN	V01-0411	PLANCHE	1/1
Ce plan est la propriété des sociétés indiquées ci-dessus et ne peut être reproduit ou communiqué sans l'autorisation de la CIE PSA PEUGEOT CITROEN ou de la SOCIETE GENERALE D'ACHATS (SOGEDAC) agissant comme leur mandataire.						

ANNEXE 1

Рис. 2

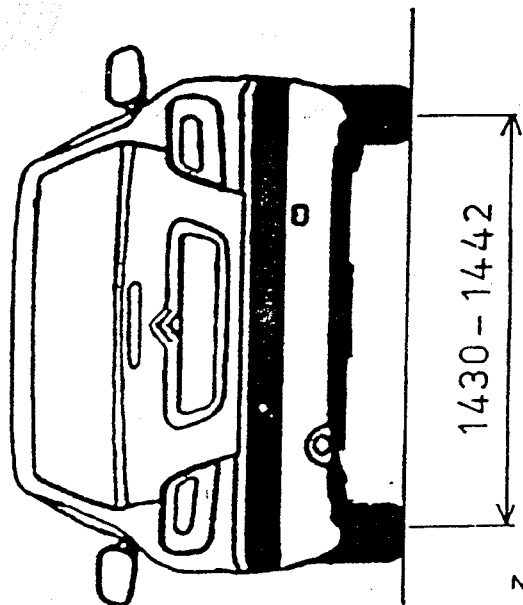
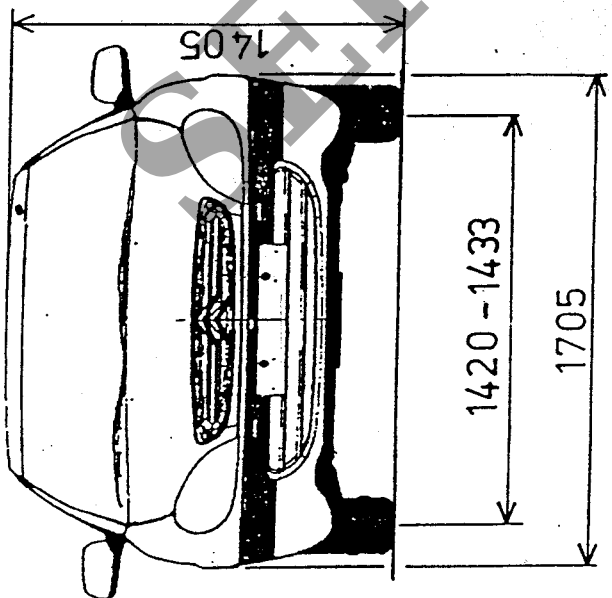
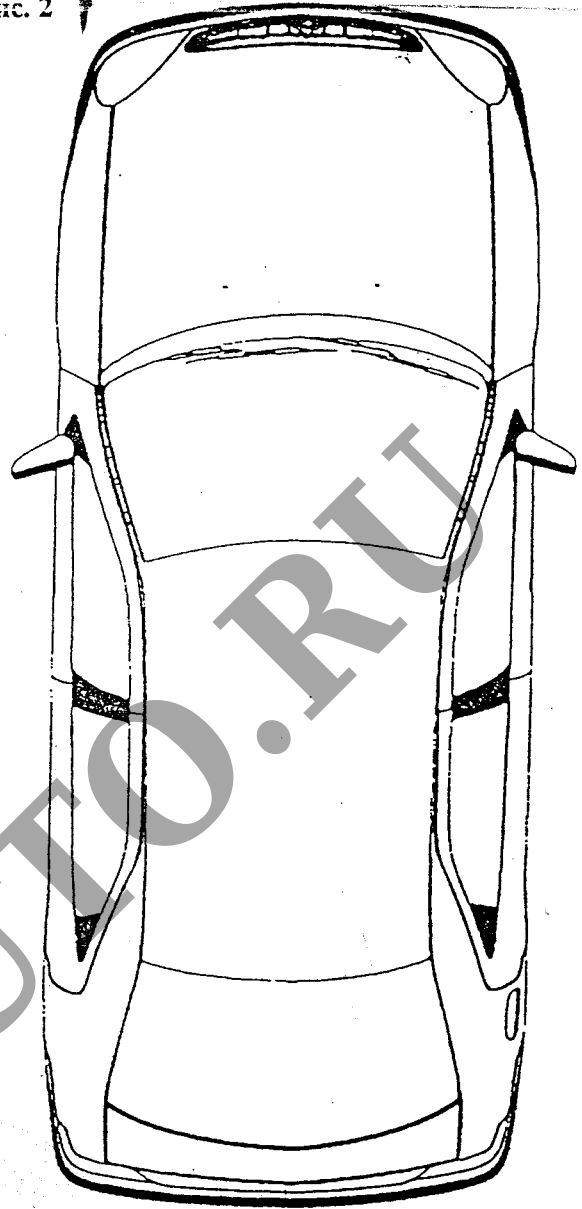
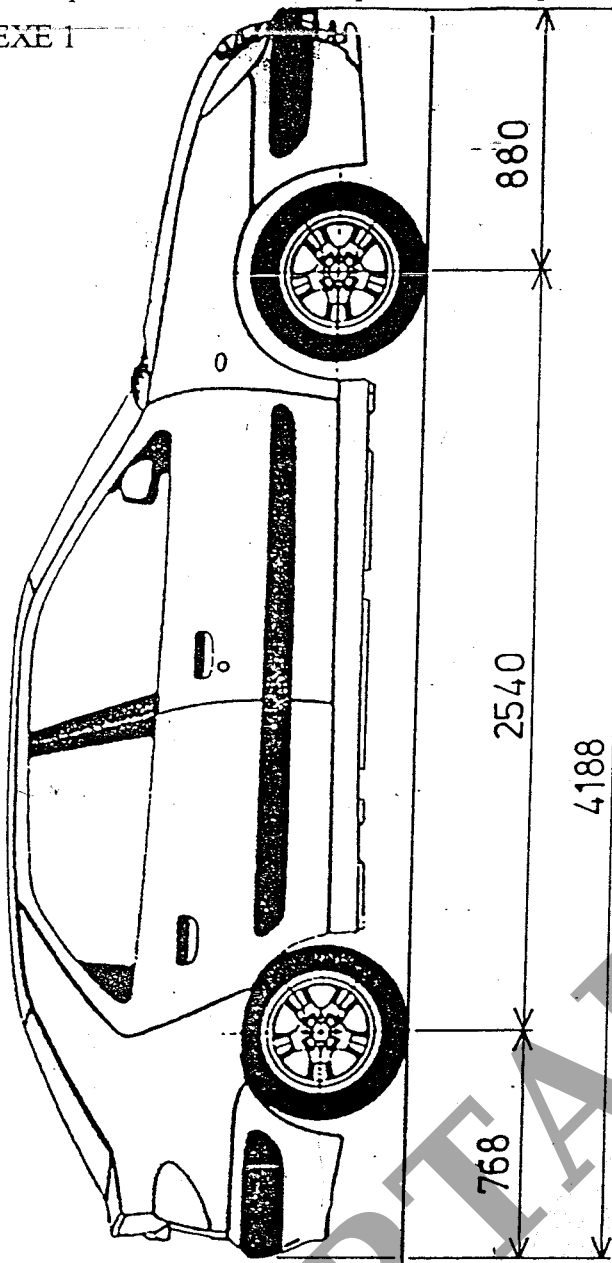

N71

REF. IERE OFFICIAL IS

JU 28-03-2000

Découpage PSA : OPTIM'HOM NOM : BATHREAU GUILLAUME Sté. Sce : OTAT/MPG/REH DATE 17-05.2000 A4

AUTOMOBILES PEUGEOT **AUTOMOBILES CITROËN**

ENSEMBLE VEHICULE

COTES D'EMCROBEMENT

N° PLAN

V01-0412

PLANCHE 1/1

EHELLE

Ce plan est la propriété des sociétés indiquées ci-dessus et ne peut être reproduit ou communiqué sans l'autorisation écrite des sociétés CITROËN ou de LA SOCIÉTÉ GÉNÉRALE D'ACHATS (SOGEDAC) agissant comme leur mandataire.

ANNEXE 1

Рис. 3

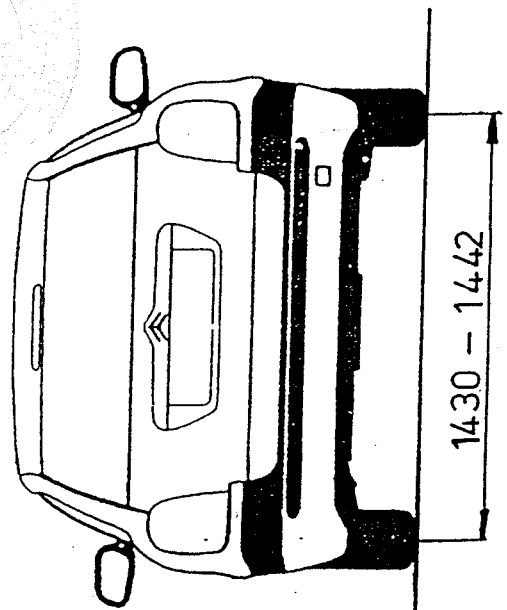
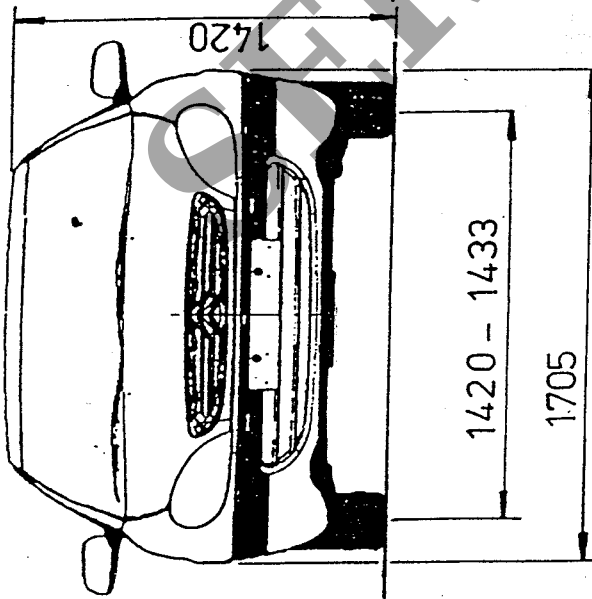
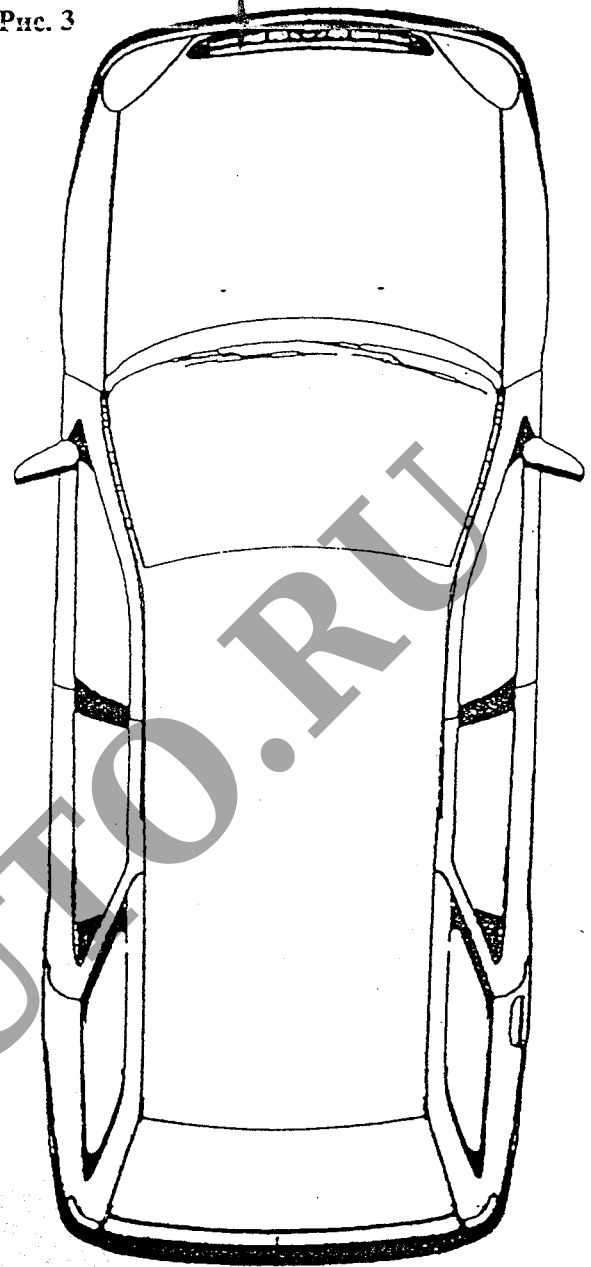
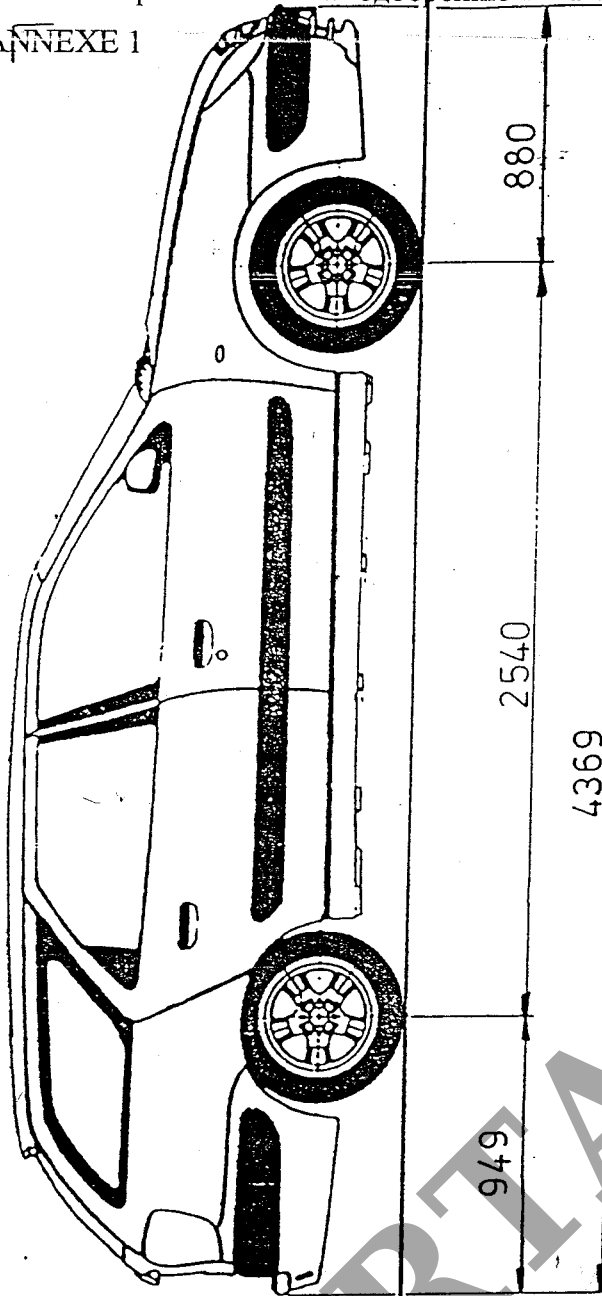

N72

REF. IERE OFFICIALIS.

DU 28-03-2000

Découpage PSA : OPTIM'HOM | NOM : BATHREAU GUILLAUME | Sté. Sce : OTAT/MPG/REH - | DATE 17.05.2000 A4

AUTOMOBILES PEUGEOT **AUTOMOBILES CITROEN**

ENSEMBLE VEHICULE

COTES D'EMCOMBREMENT

N° PLAN **V01-0413**

PLANCHE **1/1**

ECHELLE

Ce plan est la propriété des sociétés indiquées ci-dessus et ne peut être reproduit ou communiqué sans l'autorisation de la SOCIÉTÉ GÉNÉRALE D'ACHATS (SOGEDAC) agissant comme leur mandataire.