

ОРГАН ПО СЕРТИФИКАЦИИ АВТОМОТОТЕХНИКИ – МЕХАНИЧЕСКИХ
 ТРАНСПОРТНЫХ СРЕДСТВ, ЗАПАСНЫХ ЧАСТЕЙ И ПРИНАДЛЕЖНОСТЕЙ
 Автономная некоммерческая организация “Центр содействия сертификации автотехники” (ЦСС АМТ)
 № РОСС RU.0001.11MT25 от 26.06.1998 г.
 141800, г. Дмитров-7, Московская обл., тел. 587-29-14

РОСС FR.MT25.E01229

11 июля 2004

Марка транспортного средства	Renault
Тип транспортного средства	J (BJOK, BJOP, BJOU, BJOV) VEL SATIS
Категория транспортного средства	M₁
Код ТН ВЭД	8703 23, 8703 24
Код VIN	VF1BJOK..., VF1BJOP....., VF1BJOU..., VF1BJOV....
Представитель изготовителя и его адрес	ОАО “Автофрамос”, 109147, г. Москва, ул. Воронцовская, д. 35, РФ
Изготовитель и его адрес	Renault , 13/15, Quai le Gallo, 92100, Boulogne- Billancourt, France

ОБЩИЕ ХАРАКТЕРИСТИКИ ТРАНСПОРТНОГО СРЕДСТВА

Колесная формула / ведущие колеса	4 × 2 / передние
Схема компоновки транспортного средства	расположение двигателя – переднее поперечное
Тип кузова / количество дверей	цельнометаллический, несущего типа, хэтчбек / 5
Количество мест спереди/сзади	2/3

POCC FR.MT25.E01229

Габаритные размеры, мм		
- длина	4860	
- ширина	1860	
- высота	1577	
База, мм	2840	
Колея передних / задних колес, мм	1575 / 1550	
	BJOK, BJOP	BJOU, BJOV
Масса снаряженного транспортного средства, кг	1715-1880	1795-1940
Полная масса транспортного средства, кг	2190-2210	2270
-на переднюю ось	1182-1208	1268
-на заднюю ось	1002-1008	1002
Допустимая полная масса прицепа, кг		
- прицеп без тормозов	750	
- прицеп с тормозами	1600	

Двигатель (марка, тип)	Renault, F4R	Renault, V4Y
	бензиновый, четырехтактный	
- количество и расположение цилиндров	4, рядное	6, V-образное
- рабочий объем, см ³	1998	3498
- степень сжатия	9,5	10,3
Максимальная мощность, кВт (мин ⁻¹)	120 / 5000	176 или 177 / 6000
Максимальный крутящий момент, Нм (мин ⁻¹)	250 / 2000	330 / 3600
Топливо	неэтилированный бензин с октановым числом не менее 95	

Система питания	многоточечный впрыск топлива с электронным управлением	
Блок управления системой впрыска (марка, тип)	Renault /Sagem, 82 00 119 909, 82 00 119 911 82 00 194 585	Renault / Hitachi, 82 00 147 507, 82 00 147 508
Форсунки (марка, тип)	Renault, 82 064 228	Unisia Jecs FBJC 101

POCC FR.MT25.E01229

	BJOK, BJOP	BJOU, BJOV
Турбокомпрессор (марка, тип)	Renault, 82 00 054 417	-
Воздушный фильтр (марка, тип)	Renault, с фильтрующим элементом, сухого типа	
	82 00 022 518	8200163 738696, 82 00 224 293
Система зажигания (марка, тип)	электронная, бесконтактная	
Свечи зажигания (марка, тип)	Euyquem: C52LS, C52LS3, RFC50LZ2E, RFN58LZ, RC52LS, RFC52LS, RFC52LSZ2, RFC57LSZ3, RFC58LS3, FC52LS, FC58LS3. Champion: C9YCX, RC10DMC, RC10YCC, RC10YC, C10YC, RC10YCX, RC89YCL, RC87YCL, N7YCX, N281YC, REC14PYC, RC7BMC, C7BMC. NGK: BCP5ES, BKR5ESZA, PRF6E10. Bosch: FR7LDC, FR7KDC, W7DCO, W8DCO, W8DCO4, WR8DCO4, WR7LDC	
Система выпуска и нейтрализации отработавших газов	два глушителя, с системой нейтрализации отработавших газов	
Основной глушитель (марка, тип)	Renault	
	297,345	345
Дополнительный глушитель (марка, тип)	Renault, 254	
Каталитический нейтрализатор (марка, тип)	Renault	
	82 00 050 386, 82 00 115 217	C202, C203, (C204+C204)
Трансмиссия	механическая	автоматическая
Сцепление (марка, тип)	Renault, фрикционное, однодисковое, сухое, с центральной диафрагменной пружиной, с гидравлическим приводом	-
Коробка передач (марка, тип)	Renault, PK6	Renault, SU1
	механическая, шестиступенчатая, с синхронизаторами на всех передачах переднего хода, с ручным переключением передач	гидромеханическая, пятиступенчатая, с автоматическим переключением передач

POCC FR.MT25.E01229

	BJOK, BJOP	BJOU, BJOV
- передаточные числа коробки передач		
I -	3,909	4,685
II -	2,105	2,942
III -	1,483	1,923
IV -	1,103	1,301
V -	0,897	1,000
VI -	0,756	
3X -	3,545	3,775
Главная передача (марка, тип)	Renault, цилиндрическая, косозубая	
- передаточное число главной передачи	4,188	2,484 /2,813
Подвеска		
- передняя	Renault, независимая, псевдо-MacPharson, рычажная (с нижними поперечными рычагами), со спиральными пружинами и гидравлическими телескопическими амортизаторами, со стабилизатором поперечной устойчивости или без него	
- задняя	Renault, зависимая, задняя балка, спиральные пружины, с гидравлическими телескопическими амортизаторами, со стабилизатором поперечной устойчивости или без него	
Рулевое управление (марка, тип)	Renault, рулевой механизм - "шестерня-рейка", рулевой привод с гидроусилителем	
Тормозные системы		
- рабочая	Renault, гидравлическая, двухконтурная, с диагональноразделенными контурами, тормозные механизмы передних и задних колес-дисковые, ABS категории 1	
- запасная	Renault, один из контуров рабочей тормозной системы	
- стояночная	Renault, электромеханический сервопривод на задние тормозные механизмы, с комбинированным управлением: механическим (педальным) и электронным	
Шины (размерность, минимально допустимый индекс нагрузки, скоростная категория)	225/55 R17 (97 или 101/V или W) 245/45 R18 (100/W)	

РОСС FR.MT25.E01229

Дополнительное оборудование транспортного средства	кондиционер (хладагент R-134a) или система климат-контроля, стереомагнитола (CD-ресивер, CD-ченджер) с дистанционным управлением, электростеклоподъемники, омыватели фар, электропривод и обогрев наружных зеркал заднего вида, люк в крыше, иммобилайзер, электропривод замков дверей с дистанционным управлением, преднатяжители ремней безопасности, подогрев сидений, система “парктроник”, навигационная система, бортовой компьютер.
-----------------------------------------------------------	--------------------------------------------------------------------------------------------------------------------------------------------------------------------------------------------------------------------------------------------------------------------------------------------------------------------------------------------------------------------------------------------------------------------------------------------

Действие данного “Одобрения типа транспортного средства” распространяется на партию указанных транспортных средств в количестве 150 (ста пятидесяти) единиц.

Декларации о ввозимых на территорию Российской Федерации транспортных средствах данного типа (размер и отличительные признаки отдельных партий) передаются производителем или его официальным дилером ежемесячно (вне зависимости от факта поставки) в Орган по сертификации, на основании чего выдаются заверенные копии «Одобрений типа транспортного средства».

автомобили легковые Renault типа J (BJOK, BJOP, BJOU, BJOV) VEL SATIS

Описание маркировки транспортного средства приведено в приложении 2 (1 стр.).

Общий вид транспортного средства приведен в приложении 3 (1 стр.).

Руководитель Органа по сертификации

Зам.

подпись

А.П. Гусаров
инициалы, фамилия

А.Г. Пасько

РОСС FR.MT25.E01229

Приложение 2 к “Одобрению типа транспортного средства”

ОПИСАНИЕ МАРКИРОВКИ ТРАНСПОРТНОГО СРЕДСТВА

1. Место расположения и форма знака соответствия

Рядом с табличкой изготовителя.

Знак соответствия выполнен по ГОСТ Р 50460 с указанием номера данного “Одобрения типа транспортного средства”.

2. Место расположения таблички изготовителя

В правом переднем дверном проеме в нижней части центральной стойки кузова.

3. Место расположения идентификационного номера (код VIN)

3.1. На табличке изготовителя.

3.2. Под капотом, в верхней части перегородки моторного отсека с правой стороны.

4. Структура и содержание идентификационного номера (номеров) транспортных средств

1	2	3	4	5	6	7	8	9	10	11	12	13	14	15	16	17
V	F	1	B	J	?	?	?	?	?	?	?	?	?	?	?	?

поз. 1 - 3: международный идентификационный код изготовителя (WMI):
VF1-Renault., France

поз. 4: тип кузова: B – хэтчбек

поз. 5: тип транспортного средства: J – Vel Satis

поз.6-7: тип двигателя: ОК,OP-F4R;
OU,OV-V4Y

поз. 8: вариант исполнения

поз. 9: тип коробки передач: 6 – механическая, шестиступенчатая;
B-автоматическая, пятиступенчатая

поз. 10 - 17: производственный номер транспортного средства

ПРИЛОЖЕНИЕ К ТЕХНИЧЕСКОМУ ОПИСАНИЮ ТРАНСПОРТНОГО СРЕДСТВА
 Общий вид автомобиля РЕНАУЛТ ВЕЛ САТИС (ВУ)

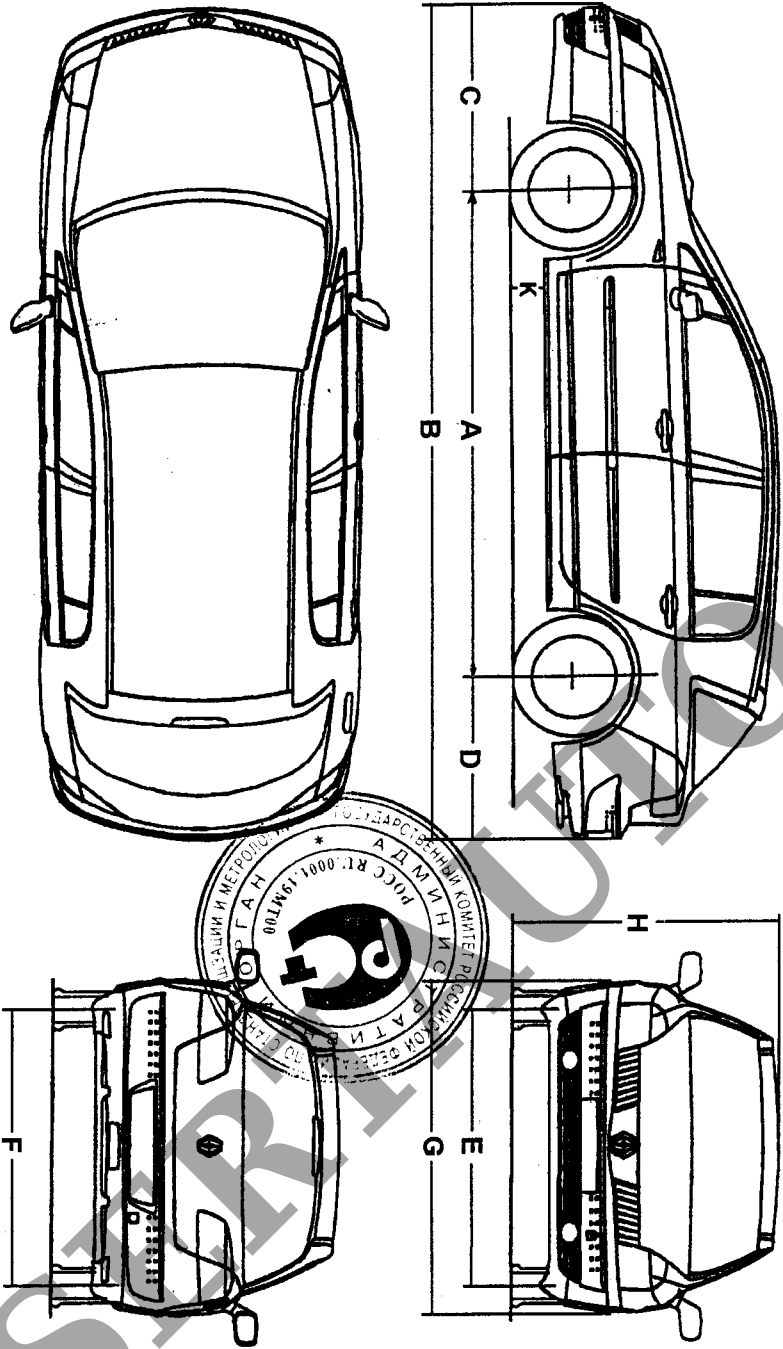

Размеры в мм	
A	2840
B	4860
C	1065
D	955
E	1575
F	1550
G	1860
H	1577
K	120