

ОРГАН ПО СЕРТИФИКАЦИИ АВТОМОТОТЕХНИКИ – МЕХАНИЧЕСКИХ
 ТРАНСПОРТНЫХ СРЕДСТВ, ЗАПАСНЫХ ЧАСТЕЙ И ПРИНАДЛЕЖНОСТЕЙ
 Автономная некоммерческая организация “Центр содействия сертификации автототехники” (ЦСС АМТ)
 № РОСС RU.0001.11MT25 от 26.06.1998 г.
 141800, г. Дмитров-7, Московская обл., тел. 587-29-14

РОСС DE.MT25.E00922P1

23 сентября 2003

| | |
|----------------------------------|---|
| Марка транспортного средства | BMW |
| Тип транспортного средства | R850R, R1100S, R1150R, R1150RT, R1150RS, R1150GS, R1150GS Adventure, R1200C, R1200C Independent, R1200CL, R1150R Rockster |
| Категория транспортного средства | L ₃ |
| Код ТН ВЭД | 8711 50 000 0 |
| Код VIN | WB1????A0?Z?????? |
| Изготовитель и его адрес | Bayerische Motoren Werke AG, (BMW Motorrad), D-13578, Berlin, Germany |
| Заявитель и его адрес | ООО “БМВ Русланд Трейдинг”, 125252, г. Москва, Чапаевский пер., 14, РФ |

ОБЩИЕ ХАРАКТЕРИСТИКИ ТРАНСПОРТНОГО СРЕДСТВА

| | |
|---|--|
| Количество колес | 2 |
| Колесная формула / ведущие колеса | 2 × 1 / заднее |
| Схема компоновки транспортного средства | расположение двигателя – продольное, в пределах базы |
| Рама мотоцикла | комбинированная, алюминий – сталь (R1200C – алюминий), сварная |
| Количество посадочных мест | 2 |

POCC DE.MT25.E00922P1

| | R850R | R1100S | R1150R | R1150RT | R1150RS | |
|---|--|----------------------|--|-----------------------|--|--------------------|
| Габаритные размеры, мм | | | | | | |
| - длина | 2160 | 2210 | 2340 | 2230 | 2150 | |
| - ширина | 775 | 770 | 820 | 905 | 770 | |
| - высота | 1170 | 1195 | 1160 | 1380-1500 | 1315-1370 | |
| База, мм | 1485 | 1480 | 1480 | 1475 | 1460 | |
| Масса снаряженного транспортного средства, кг | 313 | 304 | 313 | 354 | 321 | |
| Полная масса транспортного средства, кг | 450 | 450 | 450 | 495 | 450 | |
| - на переднюю ось | 160 | 170 | 160 | 190 | 170 | |
| - на заднюю ось | 290 | 280 | 290 | 305 | 280 | |
| | R1150GS | R1150GS Adventure | R1200C | R1200C Independent | R1200CL | R1150R Rockster |
| Габаритные размеры, мм | | | | | | |
| - длина | 2160 | 2260 | 2340 | 2340 | 2415 | 2175 |
| - ширина | 900 | 900 | 870 | 980 | 915 | 820 |
| - высота | 1420-1430 | 1465 | 1230 | 1205 | 1545 | 1105 |
| База, мм | 1495 | 1495 | 1650 | 1650 | 1630 | 1475 |
| Масса снаряженного транспортного средства, кг | 324 | 328 | 331 | 331 | 383 | 313 |
| Полная масса транспортного средства, кг | 460 | 450 | 450 | 450 | 530 | 480 |
| - на переднюю ось | 170 | 170 | 190 | 190 | 160 | 180 |
| - на заднюю ось | 290 | 280 | 260 | 260 | 370 | 300 |
| | R850R | R1100S | R1150R, R1150GS, R1150GS Adventure, R1150R Rockster | R1150RT, R1150RS | R1200C, R1200CL, R1200C Independent | |
| Двигатель (марка, тип) | BMW, 852EA | BMW, 112EC | BMW, 122EB | BMW, 122EC | BMW, 122EA | |
| | четырехтактный, бензиновый, с впрыском топлива | | | | | |
| - количество и расположение цилиндров | 2, горизонтальное, оппозитное | | | | | |
| - рабочий объем, см ³ | 848 | 1085 | 1130 | 1130 | 1170 | |
| - степень сжатия | 10,3 | 11,3 | 10,3 | 11,3 | 10,0 | |
| Максимальная мощность, кВт (мин ⁻¹) | 52 (7000) | 72 (7500) | 62 (6750) | 70 (7250) | 45 (5000) | |

РОСС DE.MT25.E00922P1

| | | | | | |
|---|---|----------------------|--|----------------------------------|--|
| | R850R | R1100S | R1150R, R1150GS, R1150GS Adventure, R1150R Rockster | R1150RT, R1150RS | R1200C, R1200CL, R1200C Independent |
| | BMW, 852EA | BMW, 112EC | BMW, 122EB | BMW, 122EC | BMW, 122EA |
| Максимальный крутящий момент, Нм (мин ⁻¹) | 77 (5600) | 98 (5750) | 98 (5250) | 100 (5500) | 98 (3000) |
| Топливо | неэтилированный бензин с октановым числом не менее 95 | | | | |
| Система охлаждения | воздушно-масляная | | | | |
| Система питания | электронный впрыск топлива | | | | |
| Система впрыска (марка, тип) | Bosch, Motronic, с автоматическим отключением подачи топлива при движении накатом | | | | |
| Блок управления (марка, тип) | Bosch, MA2.2 | Bosch, MA2.4 | Bosch, MA2.4 | Bosch, MA2.4 | Bosch, MA2.4 |
| Воздушный фильтр (марка, тип) | BMW | | | | |
| | 1 341 528 | 7 650 976 | 1 341 528, 340 680 | 1 341 528 | 1 342 355 1 342 354 |
| | R850R | R1100S | R1150R | R1150RT | R1150RS |
| Система зажигания (марка, тип) | Bosch, Motronic, электронная, бесконтактная | | | | |
| Блок управления (тип) | 0 261 206 947 | 0 261 204 709 | 0 261 206 173 0 261 207 869 | 0 261 206 173 / 0 261 206 948 | |
| Свечи зажигания (марка, тип) | Bosch, FR6DDC | NGK, BKR7EKC | | | |
| | R1150GS | R1150GS Adventure | R1200C | R1200C Independent | R1200CL R1150R Rockster |
| Система зажигания (марка, тип) | Bosch Motronic, электронная, бесконтактная | | | | |
| Блок управления (тип) | 0 261 206 173 | | 0 261 204 315 | | 0 261 207 694 (BMW 7 668 217) |
| Свечи зажигания (марка, тип) | NGK, BKR7EKC | | Bosch, FR6DDC; NGK, BKR7EKC | | |
| | R850R, R1100S, R1150R, R1150RT, R1150RS, R1150GS, R1150GS Adventure, R1200C, R1200C Independent, R1200CL | | | | R1150R Rockster BMW 7 671 712, 7 671 896, 7 677 819 |
| Катушка зажигания (марка, тип) | BMW, 1 341 978 | | | | |
| Система выпуска и нейтрализации отработавших газов | один или два глушителя, с замкнутым трехкомпонентным нейтрализатором, с регулировкой состава отработавших газов | | | | |

РОСС DE.MT25.E00922P1

| | R850R | R1100S | R1150R | R1150RT | R1150RS |
|---------------------------------------|--|-------------------|--|---------------------------------------|---|
| Глушитель (марка, тип) | Gillet, 9017/9018 | Gillet, 8372/8373 | Gillet, 9017/9018 или BMW, 7 661 241 / 7 661 004 | Zeuna, 2 258 068 001 (BMW, 7 653 825) | |
| | R1150GS | R1150GS Adventure | R1200C | R1200C Independent | R1200CL |
| Глушитель (марка, тип) | Gillet, 9017/9018 или BMW, 7 661 241 / 7 661 004 | | Gillet, 6930 или BMW, 1 342 284 | | R1150R Rockster Gillet, 9017/9018 или BMW, 7 673 648 / 7 670 700 |
| Трансмиссия | механическая | | | | |
| Сцепление (марка, тип) | Fichtel & Sachs, фрикционное, сухое, однодисковое, постоянно замкнутое | | | | |
| Коробка передач (марка, тип) | BMW, механическая, с ножным переключением передач | | | | |
| | R850R | R1100S | R1150R | R1150RT | R1150RS |
| - число передач | 6 | | | | |
| - передаточные числа коробки передач | | | | | |
| I - | 2,045 | | 2,045/2,375 (опц.) | | 2,045 |
| II - | 1,600 | | 1,600 | | 1,600 |
| III - | 1,267 | | 1,267 | | 1,267 |
| IV - | 1,038 | | 1,038 | | 1,038 |
| V - | 0,900 | | 0,900 | | 0,900 |
| VI - | 0,800 | | 0,697/0,800 (опц.) | | 0,697 |
| | R1150GS, R1150GS Adventure, R1150R Rockster | | R1200C, R1200C Independent | | R1200CL |
| - число передач | 6 | | 5 | | 6 |
| - передаточные числа коробки передач | | | | | |
| I - | 2,045/2,375 (опц.) | | 2,045 | | 2,038 |
| II - | 1,600 | | 1,600 | | 1,600 |
| III - | 1,267 | | 1,267 | | 1,267 |
| IV - | 1,038 | | 1,038 | | 1,034 |
| V - | 0,900 | | 0,800 | | 0,903 |
| VI - | 0,697/0,800 (опц.) | | - | | 0,698 |
| | R850R, R1100S, R1150GS, R1150GS Adventure, R1150R Rockster | | R1150R, R1150RT, R1200C, R1200C Independent | | R1150RS, R1200CL |
| Главная передача (марка, тип) | BMW, коническая | | | | |
| - передаточное число главной передачи | 2,82 | | 2,62/2,54 (опц.) | | 2,62 |

РОСС DE.MT25.E00922P1

| | | |
|--|---|--|
| Подвеска | R850R, R1100S, R1150R, R1150RT, R1150RS, R1150GS, R1150GS Adventure, R1150R Rockster | R1200C, R1200C Independent, R1200CL |
| - передняя | BMW, Telelever, телескопическая | |
| - задняя | BMW, Paralever, с одинарным маятни- ковым рычагом и центрально распо- ложенным амортизатором | BMW, Monolever |
| Рулевое управление (марка, тип) | BMW, мотоциклетного типа | |
| Тормозная система | независимые тормозные системы переднего и заднего колес Brembo, Paladina, Tokai | |
| - передняя | двухдисковый тормозной механизм с гидравлическим (без АБС) или электрическим (с АБС) ручным приводом | |
| - задняя | однорычковый тормозной механизм с гидравлическим (без АБС) или электрическим (с АБС) ножным приводом | |
| | переднее колесо | заднее колесо |
| Шины (марка, размерность, минимально допустимый индекс нагрузки, скоростная категория): | Bridgestone, Michelin, Pirelli, Metzeller, Conti, Dunlop | |
| R850R | 120/70 ZR17 58 W | 170/60 ZR17 72 W |
| | 110/80 ZR18 58 W | 160/60 ZR18 70 W |
| R1100S | 120/70 ZR17 58 W | 170/60 ZR17 72 W |
| | | 180/55 ZR17 73 W |
| R1150R | 120/70 ZR17 58 W | 170/60 ZR17 72 W |
| R1150RT | 120/70 ZR17 58 W | 170/60 ZR17 72 W |
| | 120/70 B17 58 V | |
| R1150RS | 120/70 ZR17 58 W | 170/60 ZR17 72 W |
| R1150GS | 110/80 R19 59 H | 150/70 R17 69 H |
| R1150GS Adventure | 110/80 R19 59 H | 150/70 R17 69 H |
| R1200C | 100/90 R18 56 H, V | 170/80 R15 77,83 H |
| R1200C Independent | 100/90 R18 56 H, V | 170/80 R15 77,83 H |
| R1200CL | 150/80 B16 71 H | 170/80 B15 77 H |
| | 150/80-16 71 H | |
| R1150R Rockster | 120/70 ZR17 TL 58 W | 180/55 ZR17 TL 73 W |

РОСС DE.MT25.E00922P1

Действие данного “Одобрения типа транспортного средства” распространяется на партию указанных транспортных средств в количестве 150 (ста пятидесяти) единиц.

Декларации о ввозимых на территорию Российской Федерации транспортных средствах данного типа (размер и отличительные признаки отдельных партий) передаются производителем или его официальным дилером ежемесячно (вне зависимости от факта поставки) в Орган по сертификации, на основании чего выдаются заверенные копии «Одобрений типа транспортного средства».

SERTAUTO.RU

**мотоциклы BMW R850R, R1100S, R1150R, R1150RT, R1150RS, R1150GS,
R1150GS Adventure, R1200C, R1200C Independent, R1200CL, R1150R Rockster**

Описание маркировки транспортного средства приведено в приложении 2 (1 стр.).
Общий вид транспортного средства приведен в приложении 3 (11 стр.).

Руководитель Органа по сертификации

Зам.

А.П. Гусаров
подпись инициалы, фамилия

А.Г. Пасько

РОСС DE.MT25.E00922P1

Приложение 2 к “Одобрению типа транспортного средства”

ОПИСАНИЕ МАРКИРОВКИ ТРАНСПОРТНОГО СРЕДСТВА

1. Место расположения и форма знака соответствия

Рядом с табличкой изготовителя.

Знак соответствия выполнен по ГОСТ Р 50460 с указанием номера данного “Одобрения типа транспортного средства”.

2. Место расположения таблички изготовителя

На раме справа, рядом с вилкой поворотного кулака (R850R, R1150R, R1150RT, R1150RS, R1150GS, R1150GS Adventure, R1200C, R1200C Independent, R1200CL, R1150R Rockster).

На основной раме справа (R1100S).

3. Место расположения идентификационного номера (код VIN)

На раме справа, рядом с вилкой поворотного кулака (R850R, R1150R, R1150RT, R1150RS, R1150GS, R1150GS Adventure, R1200C, R1200C Independent, R1200CL, R1150R Rockster).

На основной раме справа (R1100S).

4. Структура и содержание идентификационного номера (номеров) транспортных средств

| | | | | | | | | | | | | | | | | |
|---|---|---|---|---|---|---|---|---|----|----|----|----|----|----|----|----|
| 1 | 2 | 3 | 4 | 5 | 6 | 7 | 8 | 9 | 10 | 11 | 12 | 13 | 14 | 15 | 16 | 17 |
| W | B | 1 | ? | ? | ? | ? | A | 0 | ? | Z | ? | ? | ? | ? | ? | ? |

поз. 1 - 3: международный идентификационный код изготовителя (WMI):
Bayerische Motoren Werke AG, Berlin, Germany

поз. 4-8: тип транспортного средства (вариант)

| Вариант | Версия | Тип двигателя | Мощность max, кВт | Тип транспортного средства |
|---------|--------|---------------|-------------------|----------------------------|
| 0428 | A | 852 EA | 52 | R850R |
| 0422 | A | 112 EC | 72 | R1100S |
| 0419 | A | 122 EC | 70 | R1150RT |
| 0447 | A | 122 EC | 70 | R1150RS |
| 0429 | A | 122 EB | 62 | R1150R |
| 0415 | A | 122 EB | 62 | R1150GS |
| 0441 | A | 122 EB | 62 | R1150GS Adventure |
| 0424 | A | 122 EA | 45 | R1200C |
| 0405 | A | 122 EA | 45 | R1200C Independent |
| 0442 | A | 122 EA | 45 | R1200CL |
| 0308 | A | 122 EB | 62 | R1150R Rockster |

поз. 9: контрольное число

поз. 10: модельный год

поз. 11: сокращенное обозначение завода-изготовителя:
Z - BMW AG (BMW Motorrad), Berlin, Germany

поз. 12 - 17: производственный номер транспортного средства

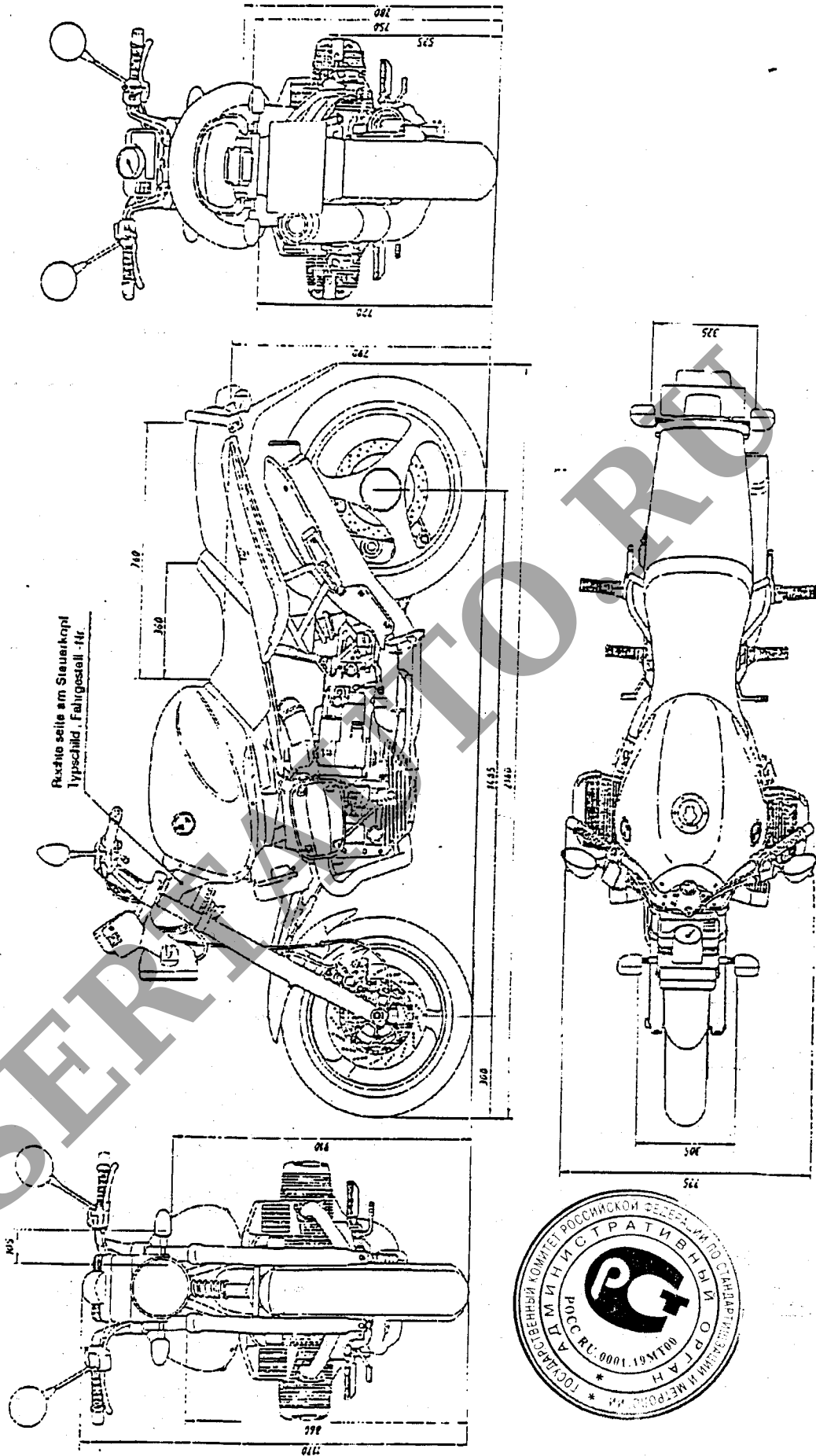

| Anl./Attach. | Bez./Designat. | Dat./Date | Änd./Modif. |
|--------------|-------------------------------|------------|-------------|
| 1/10 | Общий вид мотоцикла BMW R850R | 28.08.2002 | |

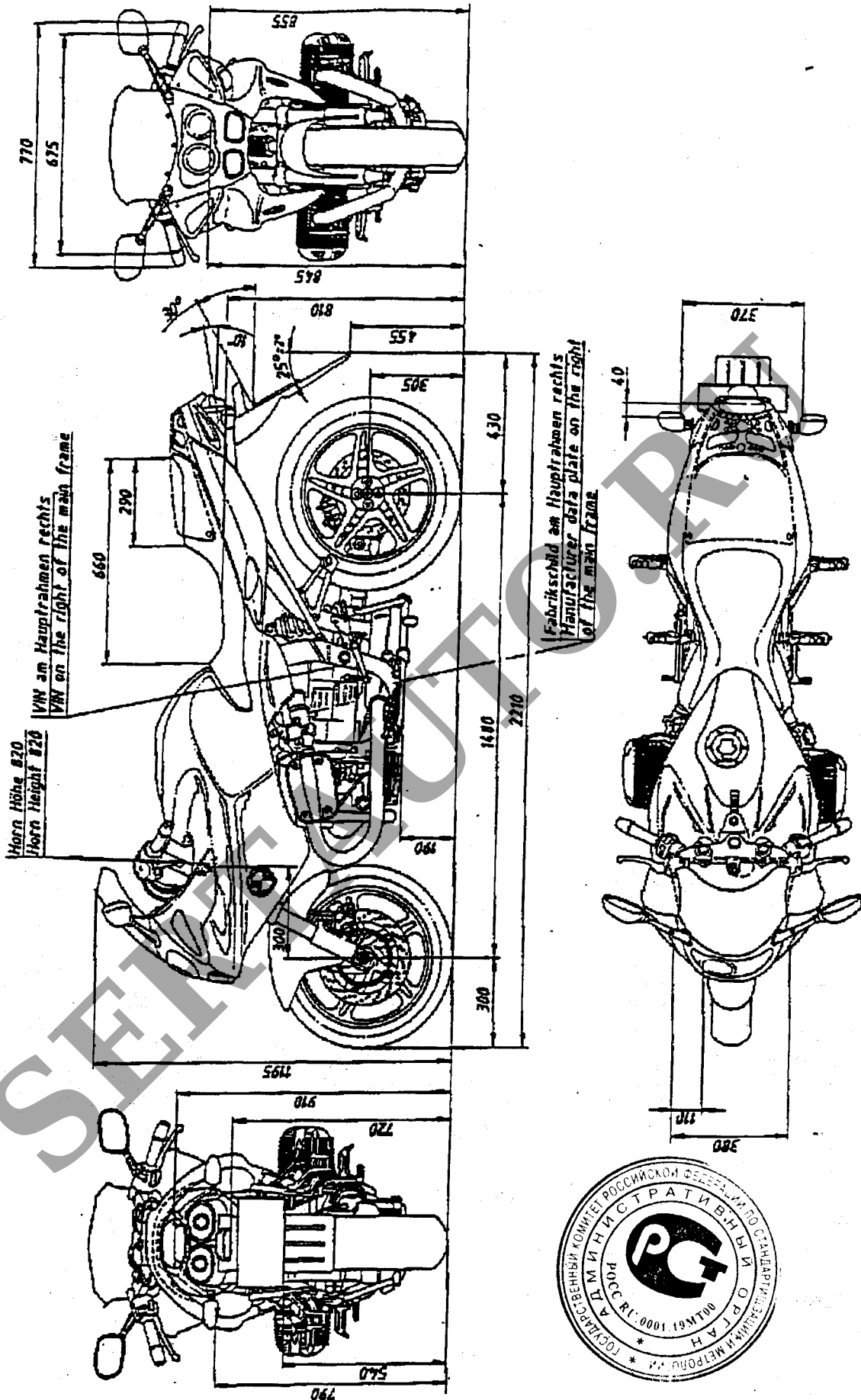

| Anl./Attach. | Bez./Designat. | Dat./Date | And./Modif. |
|--------------|--------------------------------|------------|-------------|
| 2/10 | Общий вид мотоцикла BMW R1100S | 28.08.2002 | |

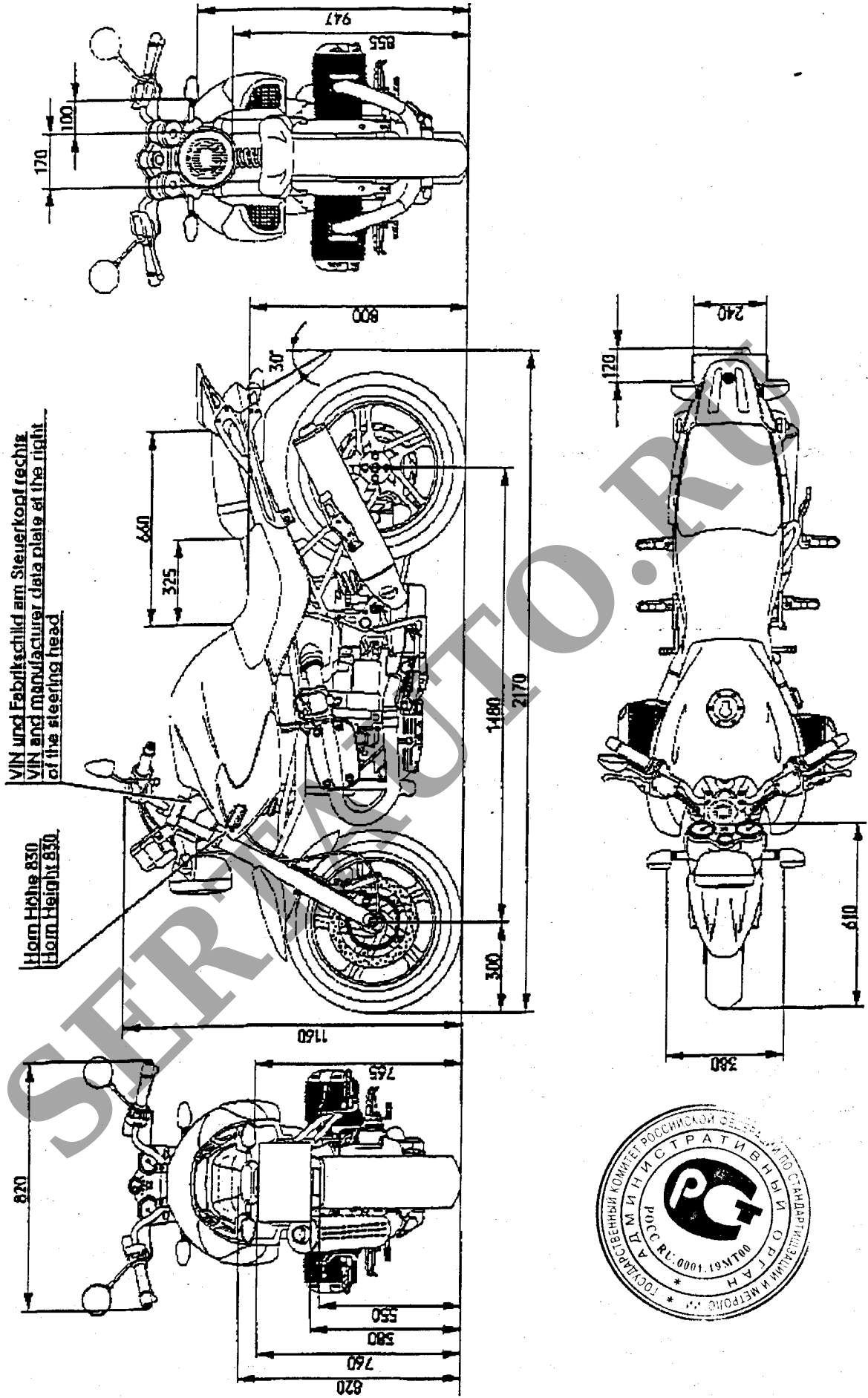

| Anl./Attach. | Bez./Designat. | Dat./Date | And./Modif. |
|--------------|--------------------------------|------------|-------------|
| 3/10 | Общий вид мотоцикла BMW R1150R | 28.08.2002 | |

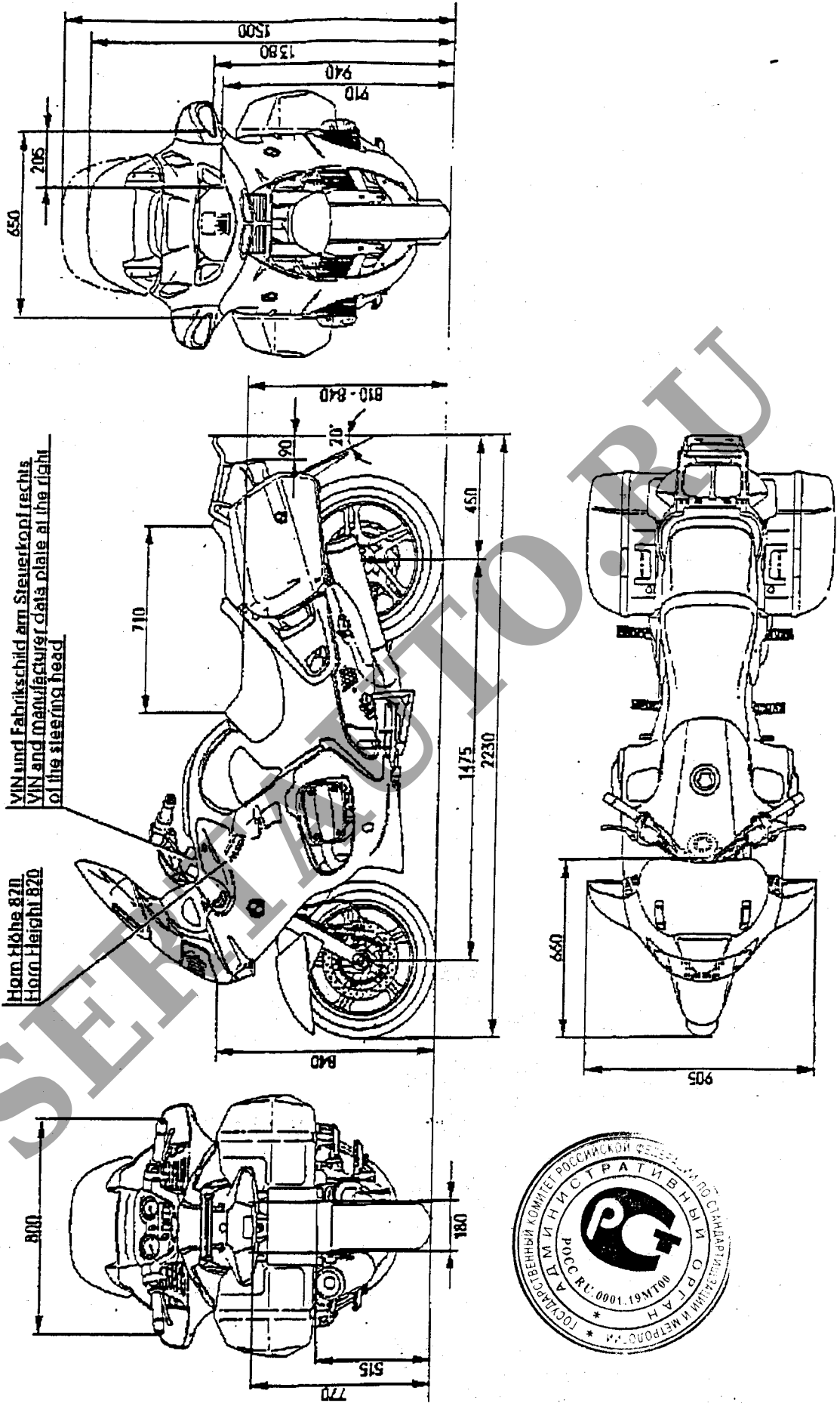

| Anl./Attach. | Bez./Designat. | Dat./Date | Änd./Modif. |
|--------------|---------------------------------|------------|-------------|
| 4/10 | Общий вид мотоцикла BMW R1150RT | 28.08.2002 | |

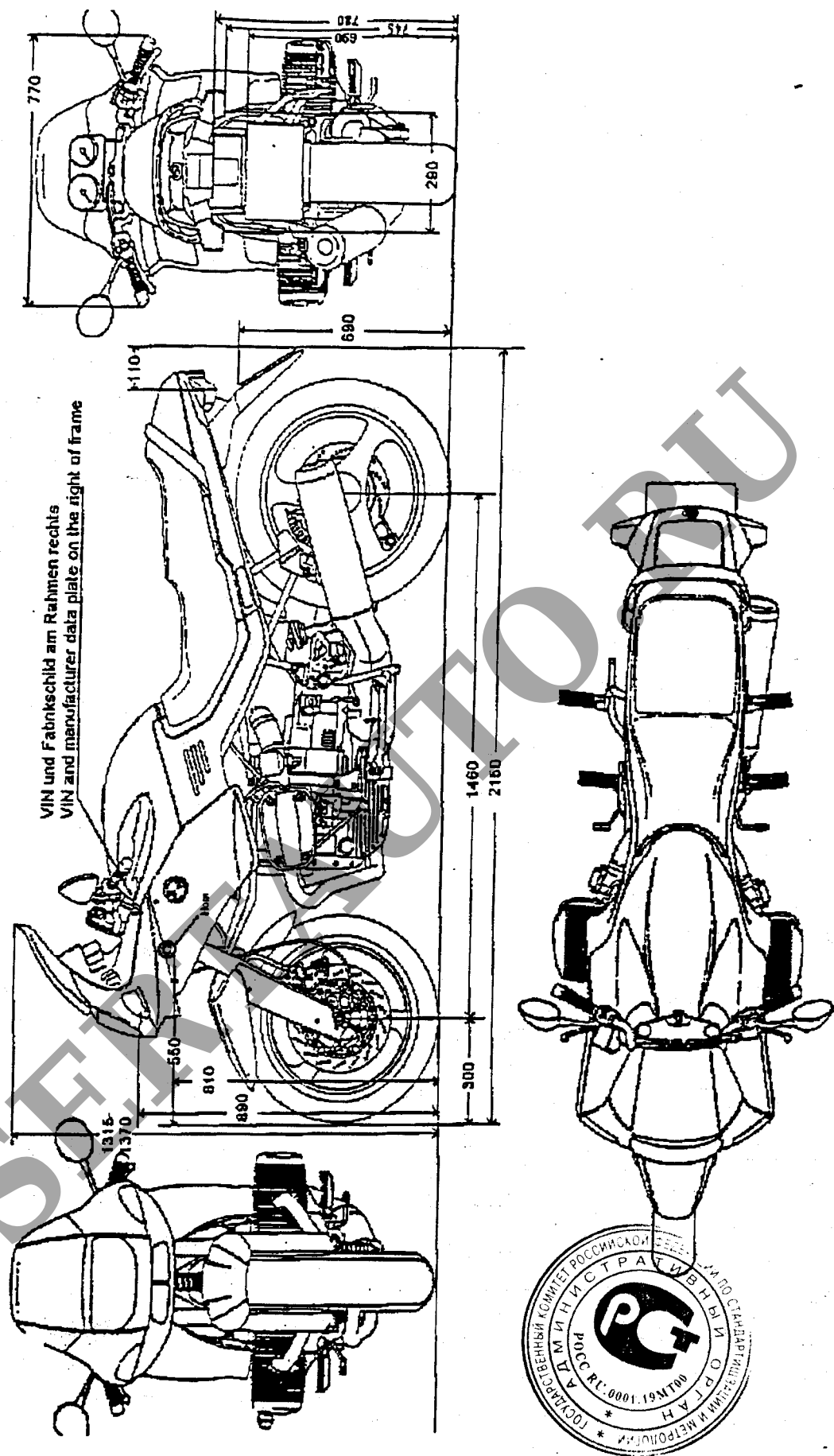

Anl./Attach. Bez./Designat. Dat./Date And./Modif.

5/10 Общий вид мотоцикла BMW R1150RS 28.08.2002

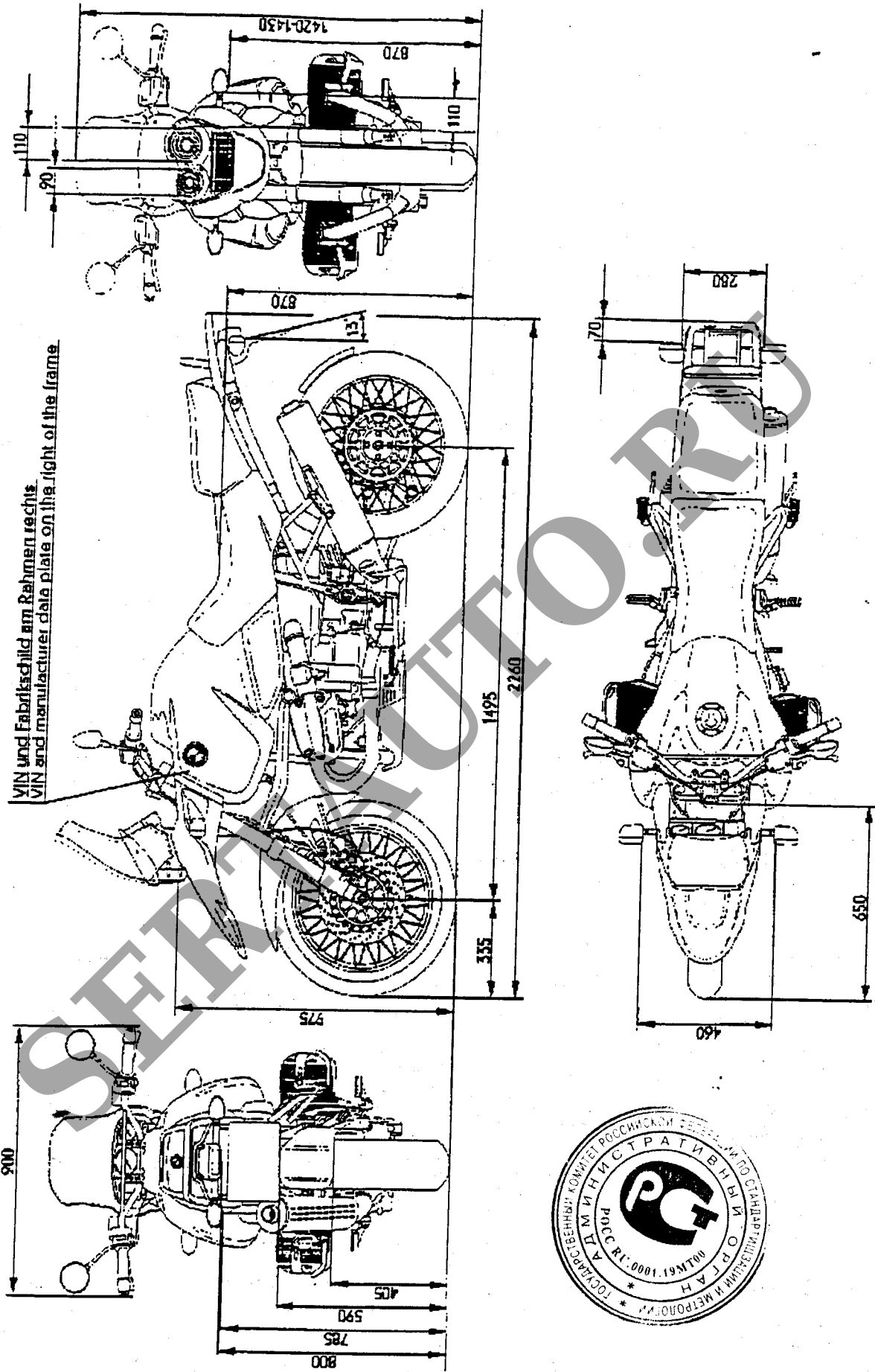

| Anl./Attach. | Bez./Designat. | Dat./Date | Änd./Modif. |
|--------------|---------------------------------|------------|-------------|
| 6/10 | Общий вид мотоцикла BMW R1150GS | 28.08.2002 | |

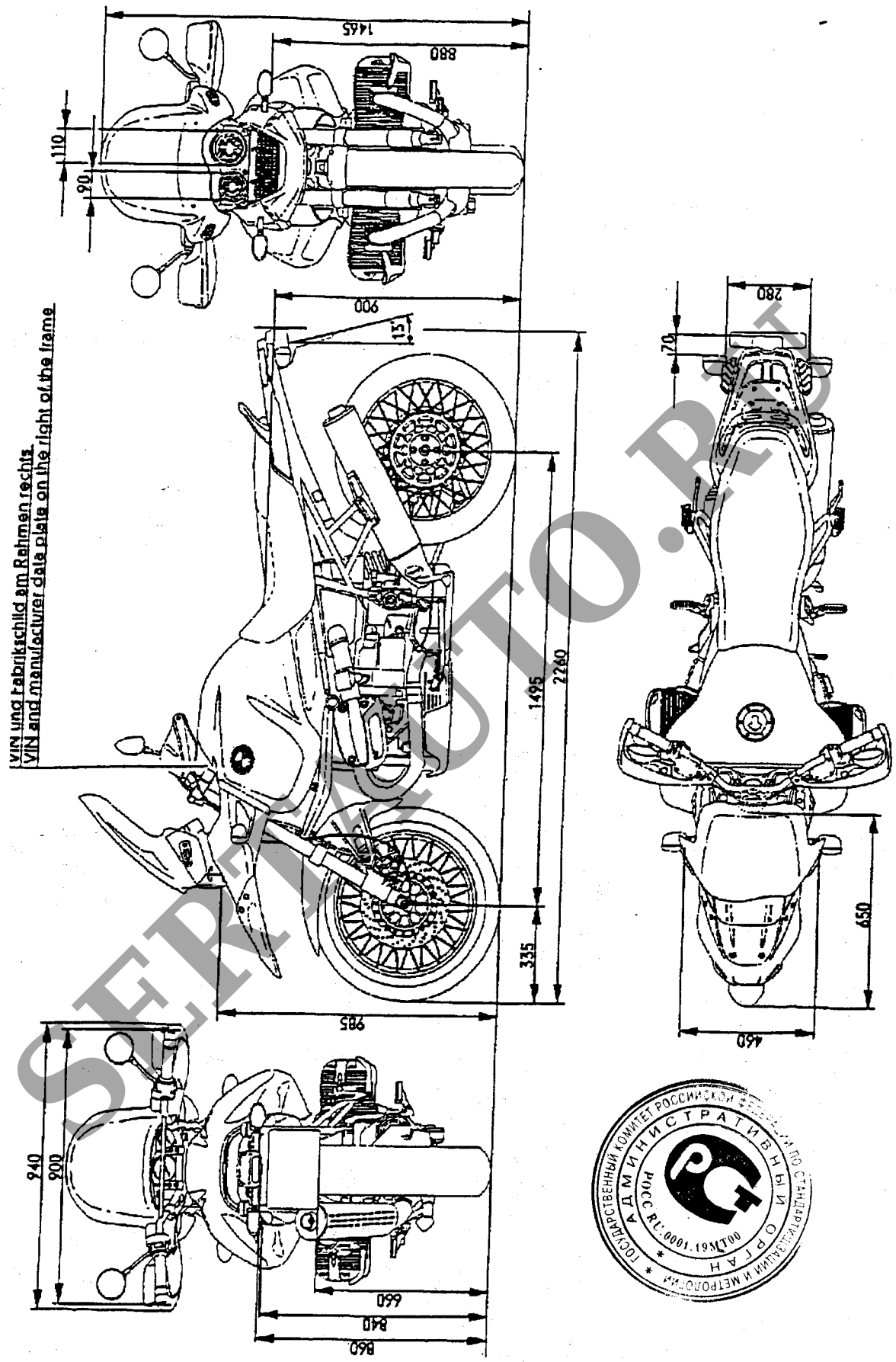

| Anl./Attach. | Bez./Designat. | Dat./Date | And./Modif. |
|--------------|--|------------|-------------|
| 7/10 | Общий вид мотоцикла BMW R1150GS Adventure | 28.08.2002 | |

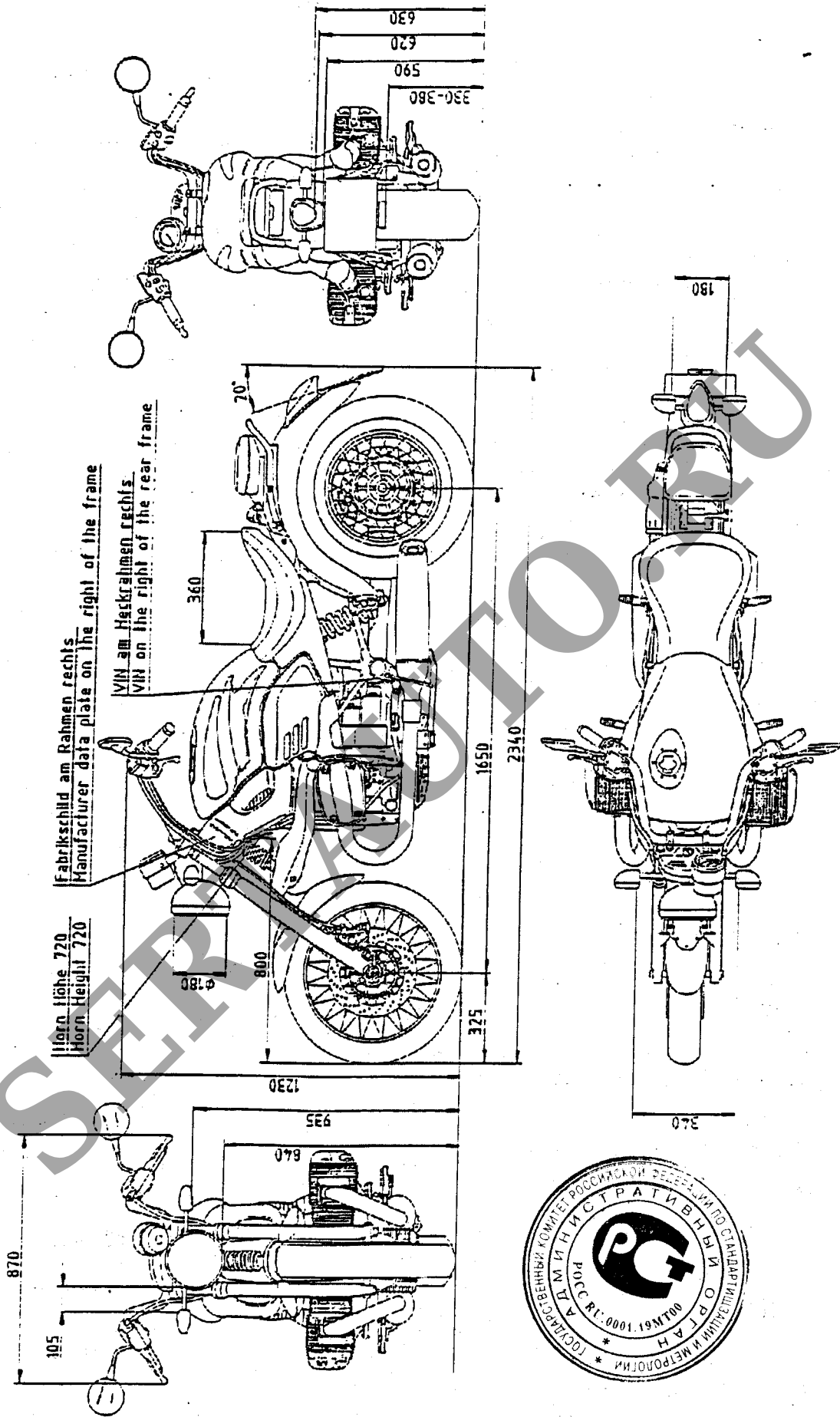

| Anl./Attach. | Bez./Designat. | Dat./Date | And./Modif. |
|--------------|--------------------------------|------------|-------------|
| 8/10 | Общий вид мотоцикла BMW R1200C | 28.08.2002 | |

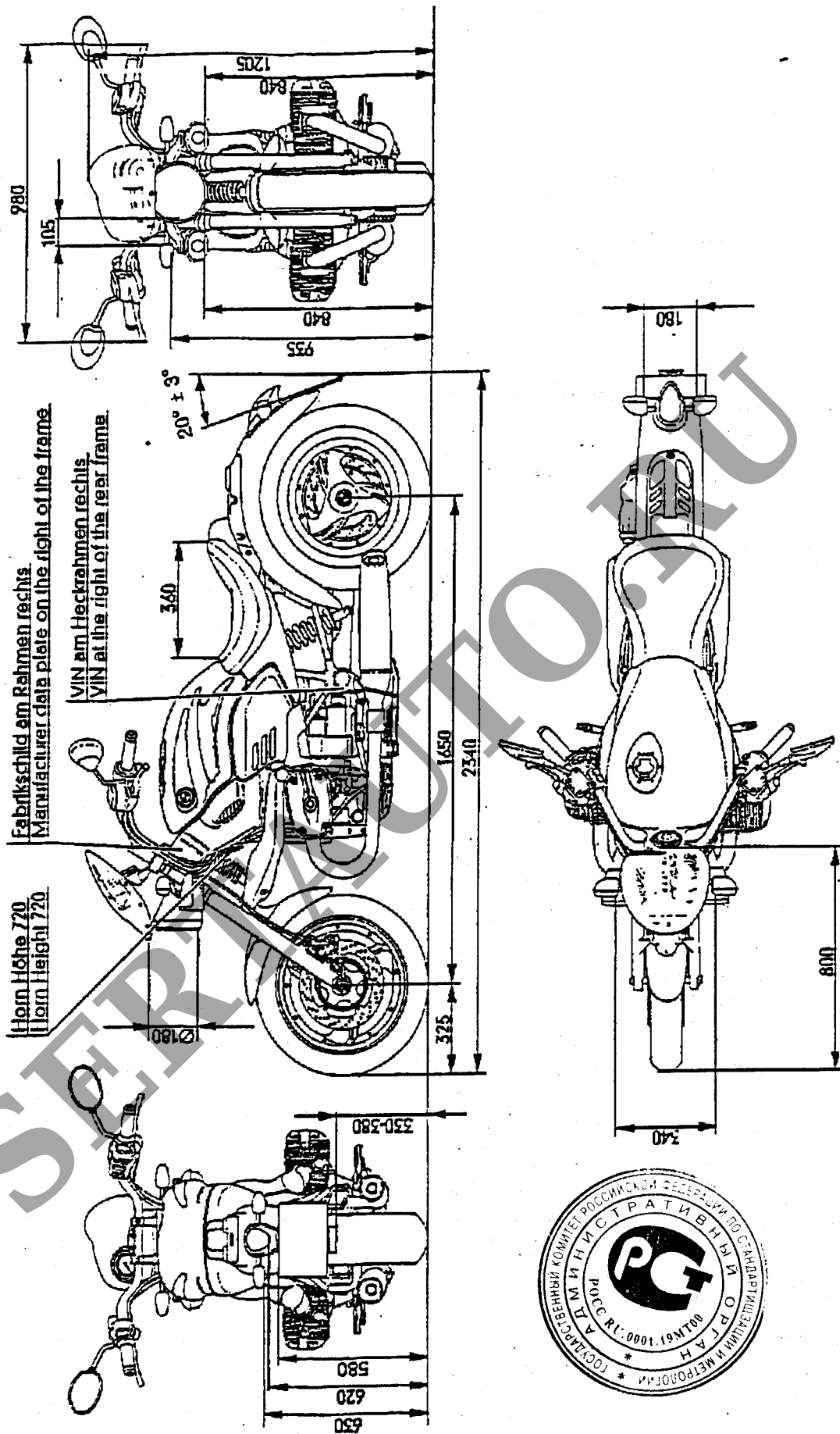

Anl./Attach. Bez./Designat. Dat./Date And./Modif.

9/10

Общий вид мотоцикла
BMW R1200C Independent

28.08.2002

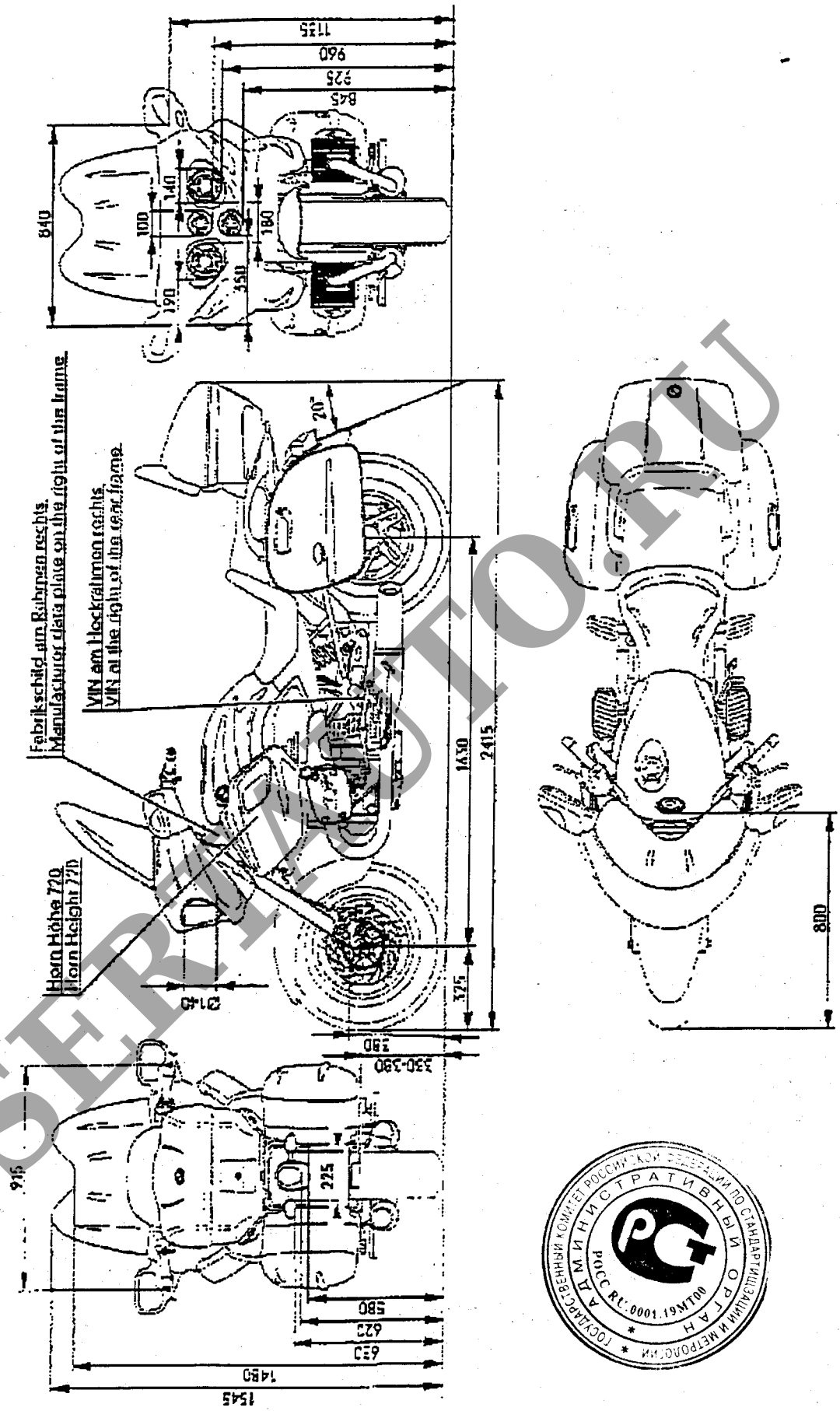

| Anl./Attach. | Bez./Designat. | Dat./Date | Änd./Modif. |
|--------------|---------------------------------|------------|-------------|
| 10/10 | Общий вид мотоцикла BMW R1200CL | 28.08.2002 | |

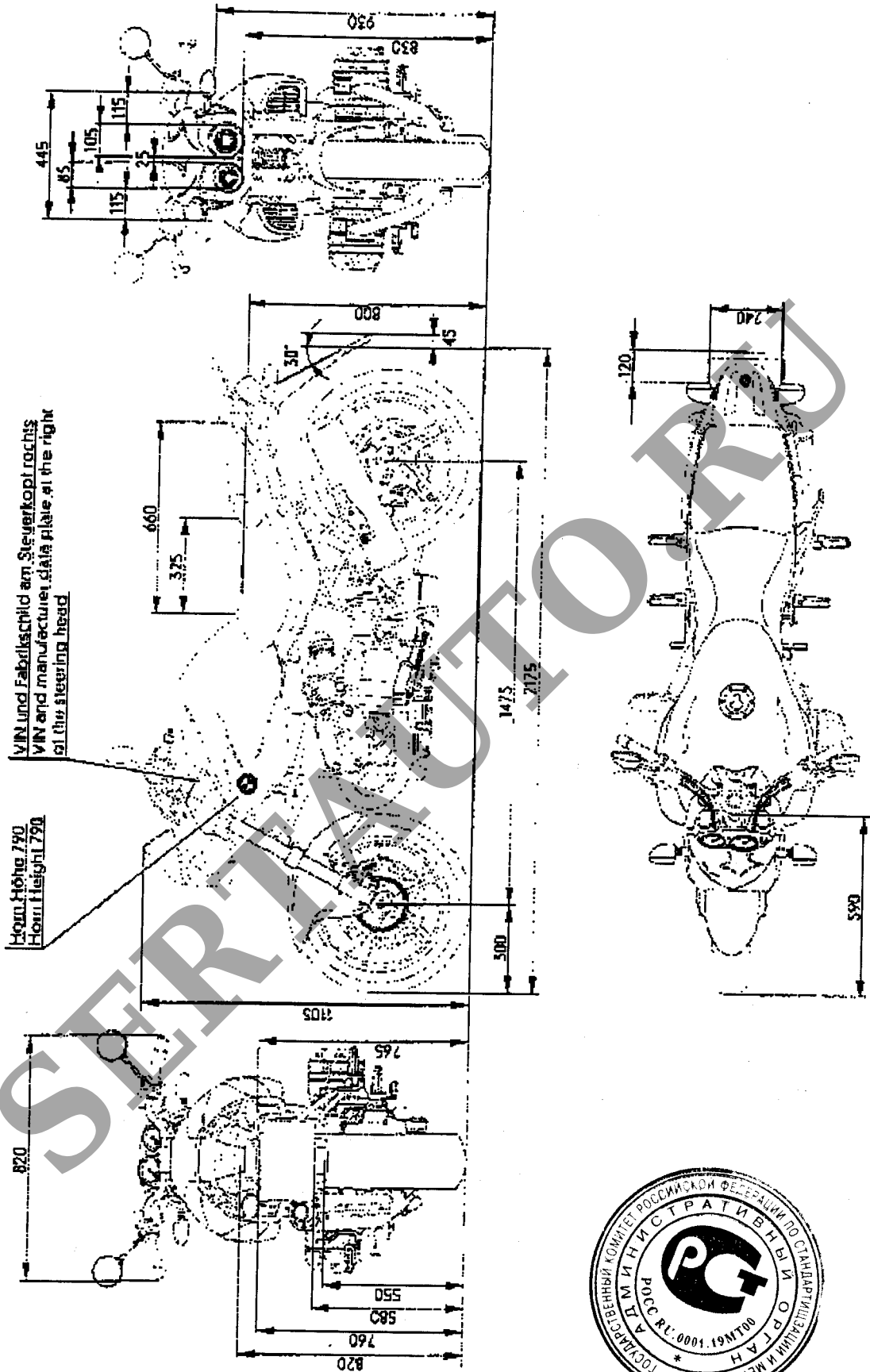

Anl./Attach. Bez./Designat. Dat./Date And./Modif.

Общий вид мотоцикла BMW R1150R Rockster 12.03.2003