

ОРГАН ПО СЕРТИФИКАЦИИ АВТОМОТОТЕХНИКИ - МЕХАНИЧЕСКИХ
ТРАНСПОРТНЫХ СРЕДСТВ, ЗАПАСНЫХ ЧАСТЕЙ И ПРИНАДЛЕЖНОСТЕЙ
Автономная некоммерческая организация "Центр содействия сертификации автотехники" (ЦСС АМТ)
№ РОСС RU.0001.11MT25 от 26.06.1998 г.
141800, г. Дмитров-7, Московская обл., тел. 587-29-14

РОСС IT.MT25.E01104

31 марта 2004

Марка транспортного средства	HONDA
Тип транспортного средства	SZX50 (AF49), SFX50 (AF37)
Категория транспортного средства	L1
Код ТН ВЭД	8711 10 000 0
Код VIN	ZDCAF49??????????, VTMAF37??????????
Заявитель и его адрес	АО "Аояма Моторс", 117587, г. Москва, ул. Кировоградская, 5, Российская Федерация
Изготовитель и его адрес	HONDA ITALIA INDUSTRIALE S.P.A., Zona Industriale, 66040, Piazzano di Atessa, (CH) Italia; MONTESA HONDA S.A., C/Mar Del Nord, S/N, Poligono Industrial "Can Rosa", E-08130, Santa Perpetua De Mogonda, Barcelona, Spain

ОБЩИЕ ХАРАКТЕРИСТИКИ ТРАНСПОРТНОГО СРЕДСТВА

Количество и расположение колес	2
Колесная формула / ведущее колесо	2 x 1 / заднее

РОСС IT.MT25.E01104

Схема компоновки транспортного средства	двигатель расположен в пределах базы	
Рама	трубчатая, сварная, с применением штампованных элементов	
	AF49	AF37
Количество мест	2	1
Габаритные размеры, мм		
- длина	1875	1720
- ширина	705	750
- высота	1166	1065
База, мм	1265	1215
Масса снаряженного транспортного средства, кг	92	77
Полная масса транспортного средства, кг	278	172
- на переднюю ось	93	62
- на заднюю ось	185	110
Двигатель (марка, тип)		
	AF49E	AF37E
	HONDA, 2-х тактный воздушного охлаждения	
- количество и расположение цилиндров	1, с наклоном вперед 15 град	
- рабочий объем, см ³	49	
- степень сжатия	7.0	
Максимальная мощность, кВт (мин ⁻¹)	2.9 (7000)	1,5 (6250)
Максимальный крутящий момент, Нм (мин ⁻¹)	4.1 (6500)	2.4 (4000)
Топливо	смесь бензина Аи-95 с маслом для двухтактных двигателей	
Система питания	1 карбюратор	
Карбюратор (марка, тип)	KEIHIN, PB 2BU	KEIHIN, PB 2LA
Управление дроссельной заслонкой карбюратора	ручное	
Воздушный фильтр (марка, тип)	HONDA GBM E1	
Система зажигания	SHINDENGEN, электронная, бесконтактная	
Катушка зажигания (марка, тип)	SHINDENGEN C1664B	
Свечи зажигания (марка, тип)	NGK: BR4HSA, BR6HSA, BR8HSA Nippondenso: W14FR-L, W24FR-L	
Система выпуска и нейтрализации отработавших газов	один глушитель, система нейтрализации отсутствует	
Основной глушитель (марка, тип)	MH MAN G1	HM GBM G1
Трансмиссия	HM, автоматическая, клиноременный вариатор	
- передаточное число	min - 2.800 max - 0.900	

РОСС IT.MT25.E01104

	AF49	AF37
Сцепление (марка, тип)	НМ, центробежное, сухое	
Главная передача (марка, тип)	НМ, цилиндрическая	
- передаточное число главной передачи	13.971	13.187
Подвеска		
- передняя	НМ, телескопическая с встроенными пружинно-гидравлическими амортизаторами	
- задняя	НМ, рычажная, с одним пружинно-гидравлическим амортизатором	
Рулевое управление (марка, тип)	НМ, мотоциклетного типа	
Тормозные системы	НМ, комбинированная тормозная система "HYDRAULIC DISK", АБС отсутствует	
- передняя	одинарный дисковый тормоз	
- задняя	одинарный дисковый тормоз	барабанный тормоз
Шины (марка)	MICHELIN, BS	
- размерность, минимально допустимый индекс нагрузки и скоростная категория	- передняя: AF49 - 120/70-13M/C; 53; L; AF37 - 90/90-10; 50; J; - задняя: AF49 - 140/60-13M/C; 57; L; AF37 - 90/90-10; 50; J	

РОСС IT.MT25.E01104

Действие данного “Одобрения типа транспортного средства” распространяется на партию указанных транспортных средств в количестве 150 (сто пятьдесят) единиц.

Декларации о ввозимых на территорию Российской Федерации транспортных средствах данного типа (размер и отличительные признаки отдельных партий) передаются производителем или его официальным дилером ежемесячно (вне зависимости от факта поставки) в Орган по сертификации, на основании чего выдаются заверенные копии “Одобрения типа транспортного средства”.

мопеды HONDA SZX50 (AF49), SFX50 (AF37)

Описание маркировки транспортного средства приведено в приложении 2.
Общий вид транспортного средства приведен в приложении 3 (на 2 стр.)

Руководитель Органа по сертификации

Зам.

.....
подпись

А.П. Гусаров
.....
инициалы, фамилия

А.Г. Пасько

РОСС IT.MT25.E01104

Приложение 2 к “одобрению типа транспортного средства”

ОПИСАНИЕ МАРКИРОВКИ ТРАНСПОРТНОГО СРЕДСТВА

1. Место расположения и форма знака соответствия:

Рядом с табличкой изготовителя.

Знак соответствия выполнен по ГОСТ Р 50460 с указанием номера данного “Одобрения типа транспортного средства”.

2. Место расположения таблички изготовителя:

На передней трубе рамы мотоцикла.

3. Место расположения идентификационного номера (код VIN):

На табличке изготовителя.

На боковой трубе рамы мотоцикла.

4. Структура и содержание идентификационного номера (номеров) транспортных средств:

1	2	3	4	5	6	7	8	9	10	11	12	13	14	15	16	17
Z	D	C	A	F	4	9	?	?	?	F	?	?	?	?	?	?
V	T	M	A	F	3	7	?	?	?	F	?	?	?	?	?	?

поз. 1 - 3: международный идентификационный код изготовителя (WMI) -
ZDC - HONDA ITALIA INDUSTRIALE S.p.A., Italia
VTM - MONTESA HONDA S.A., Spain

поз. 4 - 7: тип транспортного средства

поз. 8 - 9: варианты исполнения транспортного средства

поз. 10 - 11: код года выпуска транспортного средства

поз. 12 - 17: производственный номер транспортного средства

Рис.1

HONDA

TITLE
GENERAL VIEW



Рис.2

HONDA

TITLE
GENERAL VIEW

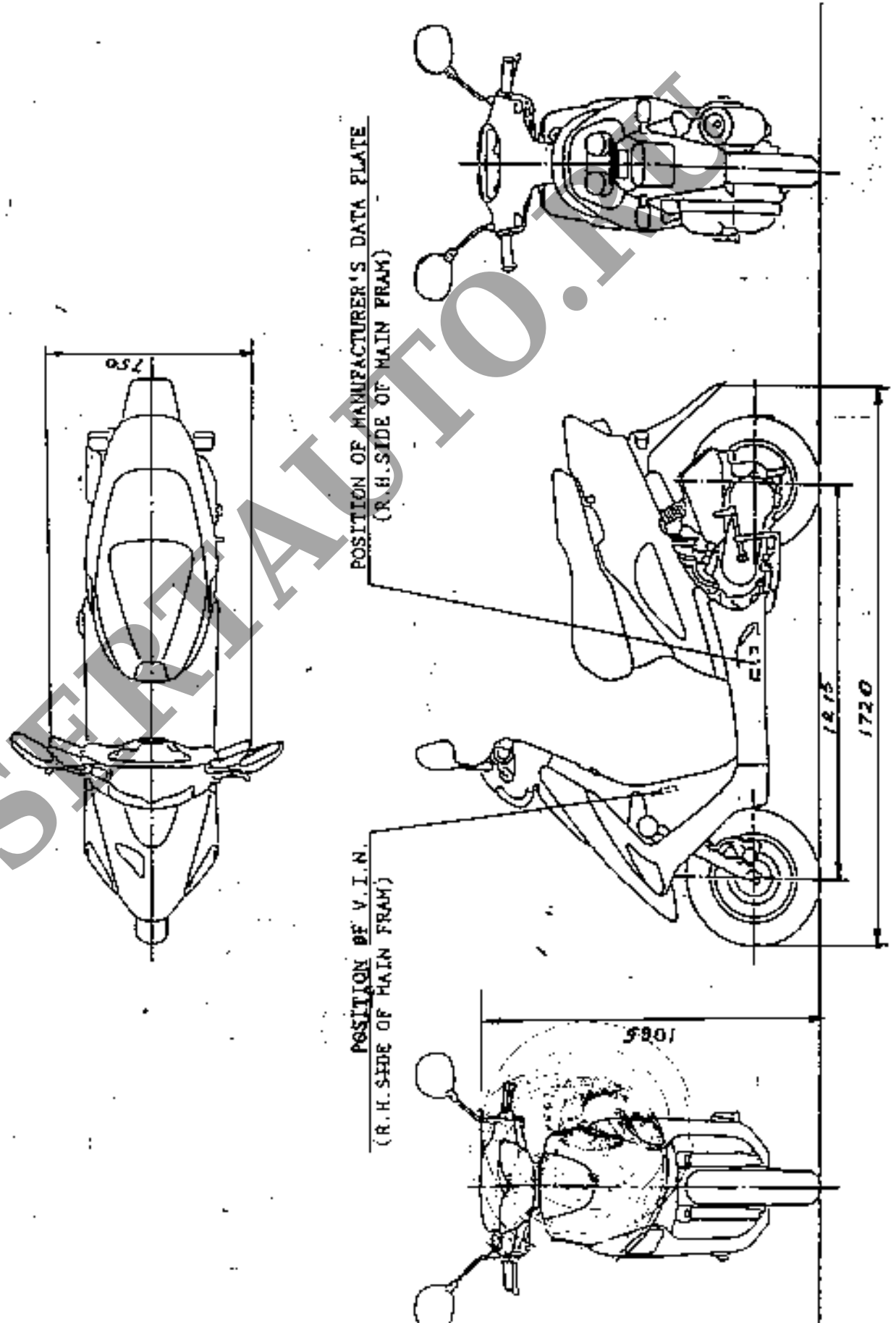
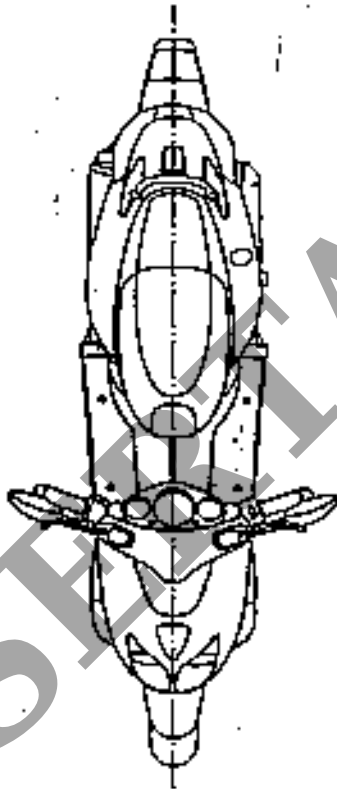
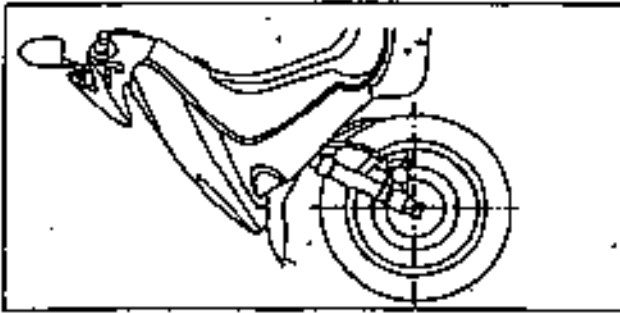

POSITION OF APPROVAL NUMBER LABEL (ECE10, 78)
(R.H. SIDE OF FRAME)

