

ОРГАН ПО СЕРТИФИКАЦИИ АВТОМОТОТЕХНИКИ - МЕХАНИЧЕСКИХ  
ТРАНСПОРТНЫХ СРЕДСТВ, ЗАПАСНЫХ ЧАСТЕЙ И ПРИНАДЛЕЖНОСТЕЙ  
Автономная некоммерческая организация "Центр содействия сертификации автотехники" (ЦСС АМТ)  
№ РОСС RU.0001.11MT25 от 26.06.1998 г.  
141800, г. Дмитров-7, Московская обл., тел. 587-29-14

РОСС DE.MT25.E00993

16 декабря 2003

Марка транспортного средства	<b>BMW</b>
Тип транспортного средства	<b>X53 decat</b> <b>X5 3.0i (FA51), X5 4.4i (FB31), X5 4.6is (FB91)</b>
Категория транспортного средства	<b>M1</b>
Код ТН ВЭД	<b>8703 23 192 0 (X5 3.0i)</b> <b>8703 24 109 0 (X5 4.4i, X5 4.6is)</b>
Код VIN	<b>WBAFA51....., WBAFB31....., WBAFB91.....</b>
Изготовитель и его адрес	<b>Bayerische Motoren Werke AG,</b> <b>D-80788, Munchen, Petuelring 130, Germany</b>
Сборочный завод и его адрес	<b>BMW Manufacturing Corporation,</b> <b>Werk 10, P.O. Box 3138, Spartanburg, SC29304,</b> <b>United States of America</b>

### ОБЩИЕ ХАРАКТЕРИСТИКИ ТРАНСПОРТНОГО СРЕДСТВА

Колесная формула / ведущие колеса	<b>4 × 4 / все</b>
Схема компоновки транспортного средства	<b>полноприводная, с передним продольным расположением двигателя</b>
Тип кузова / количество дверей	<b>универсал, цельнометаллический, несущего типа / 5</b>
Количество мест спереди / сзади	<b>2 / 3</b>

## POCC DE.MT25.E00993

Габаритные размеры, мм - длина - ширина - высота	4667 - 4761		
	1872 - 1925		
	1707 - 1715		
База, мм	2820		
Колея передних / задних колес, мм	1560-1576 / 1560-1596		
	<b>X5 3.0i</b>	<b>X5 4.4i</b>	<b>X5 4.6is</b>
Масса снаряженного транспортного средства, кг	2070 (MT) / 2095 (AT)	2180 (AT)	2180 (AT)
Полная масса транспортного средства, кг	2595 (MT) / 2620 (AT)	2685 (AT)	2685 (AT)
Максимальная нагрузка: - на переднюю ось - на заднюю ось	1230	1250	1250
	1460	1460	1460
Допустимая полная масса прицепа, кг - прицеп без тормозов - прицеп с тормозами	750		
	2300		

	<b>X5 3.0i</b>	<b>X5 4.4i</b>	<b>X5 4.6is</b>
<b>Двигатель</b> (марка, тип)	BMW, 306S3	BMW, 448S2	BMW, 468S1
	бензиновый, четырехтактный		
- количество и расположение цилиндров	6, рядное	8, V-образное	
- рабочий объем цилиндров, см <sup>3</sup>	2979	4398	4619
- степень сжатия	10,2	10,0	10,5
- максимальная мощность, кВт (мин <sup>-1</sup> )	170 (5900)	210 (5400)	255 (5700)
- максимальный крутящий момент, Нм (мин <sup>-1</sup> )	300 (3500)	440 (3600)	480 (3700)
Топливо	этилированный или неэтилированный бензин с октановым числом не менее 91		
<b>Система питания</b>	распределенный впрыск топлива с электронным управлением		
Модуль управления впрыском (марка, тип)	DEE, MS43	DEE, ME7,2	
Воздушный фильтр	BMW, 1742201, 1702908, 1702907	BMW, 1702158, 1736675	BMW, 1736675
	с сухим бумажным элементом		
<b>Система зажигания</b>	электронная		
Катушка зажигания (марка, тип)	BMW, 1748018; Bremi, 11860, 11903; Bosch, 0221504004, 0221504100	BMW, 1748018; Bremi, 11860; Bosch, 0221504004	
Свечи зажигания (марка, тип)	Bosch, NGK: R3, R5, R6, R7		Bosch, NGK: R6, R7
<b>Система выпуска и нейтрализации отработавших газов</b>	пять глушителей, без системы нейтрализации отработавших газов		
Передний глушитель (марка, тип)	BMW, 7502225 / 7502229 или 7502222 / 7502226 (Dummy)	BMW, 2 x 1728538 или 2 x 7503376 или 7500541 / 7500542 (Dummy)	BMW, 2 x 1728538 или 2 x 7503376 или 7500541 / 7500542

## РОСС DE.MT25.E00993

	X5 3.0i	X5 4.4i	X5 4.6is
Средний глушитель (марка, тип)	BMW, 7502201, 7502212	BMW, 7500583, 7500543	BMW, 7500583
Задний глушитель (марка, тип)	BMW, 7502187 / 7502188, 0146020 / 0146021, 7502184 / 7502182, 7502185 / 7502183	BMW, 1439491 / 1439492, 1440264 / 1440263, 7500495 / 7500494	BMW, 1439491 / 1439492, 7512699 / 7512700

	X5 3.0i	X5 3.0i	X5 4.4i	X5 4.6is
<b>Трансмиссия</b>	механическая		гидромеханическая	
Сцепление (марка, тип)	сухое, однодисковое		-	
Коробка передач (марка, тип)	C-Getriebe	GM 5	ZF, 5 HP 24	
	механическая		автоматическая	
- число передач	5	5	5	
- передаточные числа коробки передач				
I -	5,09	3,42	3,57	
II -	2,80	2,22	2,20	
III -	1,76	1,60	1,51	
IV -	1,25	1,00	1,00	
V -	1,00	0,75	0,80	
3X -	4,71	3,03	4,10	
Главная передача (марка, тип)			гипоидная	
- передаточное число главной передачи	4,10	4,10	3,64	3,91

**Подвеска (марка тип)**

- передняя

независимая, пружинная, пневматическая с регулировкой уровня кузова, типа McPherson, со стабилизатором поперечной устойчивости

- задняя

независимая, пружинная, пневматическая с регулировкой уровня кузова, с гидравлическими телескопическими амортизаторами, со стабилизатором поперечной устойчивости

**Рулевое управление (марка, тип)**

ZF FP42 (ZF 7681), рулевой механизм типа "шестерня-рейка", с гидроусилителем

**Тормозные системы**

- рабочая (марка, тип)

гидравлический двухконтурный привод, с вакуумным усилителем, с АБС, ASC; тормозные механизмы всех колес - дисковые

- запасная (марка, тип)

один из контуров рабочей тормозной системы

- стояночная (марка, тип)

электрический привод к тормозным механизмам задних колес

РОСС DE.MT25.E00993

<b>Шины:</b>			
Код шины	Размер	Индекс несущей способности	Категория скорости
A	235/65 R17	104	H
B	255/55 R18	105	H
C	255/50 R19	103	V
D	255/55 R18	105	V
E	285/45 R19	107	V
F	235/65 R17 M+S	104	Q
G	275/40 R20 (пер.)	102	W
G	315/35 R20 (зад.)	106	W
H	255/55 R18 M+S	105	Q

Модификация	Коды допускаемых к установке шин	
	передних	задних
<b>X5 3.0i</b>	A, B, C, G	A, B, E, G
<b>X5 4.4i</b>	A, D, E, D, F, G, B, C	A, D, E, D, F, G, B
<b>X5 4.6is</b>	G, H	G, H

Дополнительное оборудование транспортного средства
DSC (система динамической стабилизации), регулировка сидений электроприводом, автоматическое регулирование климата, автономный отопитель, солнцезащитная шторка для задних боковых стекол, датчик дождя, автоматическое включение фар, сигнализация аварийного сближения при парковке, аудиосистема, подушки безопасности, кондиционер (с хладагентом R-134a)

Действие данного "Одобрения типа транспортного средства" распространяется на партию указанных транспортных средств в количестве 150 (сто пятьдесят) единиц.

Декларации о ввозимых на территорию Российской Федерации транспортных средствах данного типа (размер и отличительные признаки отдельных партий) передаются производителем или его официальным дилером ежемесячно (вне зависимости от факта поставки) в Орган по сертификации, на основании чего выдаются заверенные копии "Одобрения типа транспортного средства".

**автомобили легковые BMW X53 deca X5 3.0i (FA51), X5 4.4i (FB31), X5 4.6is (FB91)**

Описание маркировки транспортного средства приведено в приложении 2.  
Общий вид транспортного средства приведен в приложении 3 (на 1 стр.).

Руководитель Органа по сертификации

Зам.

**А.П. Гусаров**

подпись

инициалы, фамилия

**А.Г. Пасько**

## РОСС DE.MT25.E00993

Приложение 2 к “одобрению типа транспортного средства”

## ОПИСАНИЕ МАРКИРОВКИ ТРАНСПОРТНОГО СРЕДСТВА

## 1. Место расположения и форма знака соответствия:

Рядом с табличкой изготовителя.

Знак соответствия выполнен по ГОСТ Р 50460 с указанием номера данного “Одобрения типа транспортного средства”.

## 2. Место расположения таблички изготовителя:

В передней правой части моторного отсека.

## 3. Место расположения идентификационного номера (код VIN):

На табличке изготовителя.

На опоре правой стойки передней подвески.

## 4. Структура и содержание идентификационного номера (номеров) транспортных средств:

1	2	3	4	5	6	7	8	9	10	11	12	13	14	15	16	17
<b>W</b>	<b>B</b>	<b>A</b>	<b>F</b>	<b>A</b>	<b>5</b>	<b>1</b>	?	?	?	?	?	?	?	?	?	?
<b>W</b>	<b>B</b>	<b>A</b>	<b>F</b>	<b>B</b>	<b>3</b>	<b>1</b>	?	?	?	?	?	?	?	?	?	?
<b>W</b>	<b>B</b>	<b>A</b>	<b>F</b>	<b>B</b>	<b>9</b>	<b>1</b>	?	?	?	?	?	?	?	?	?	?

поз. 1 - 3: международный идентификационный код изготовителя (WMI) -  
WBA - Bayerische Motoren Werke AG, Germany

поз. 4 - 7: тип транспортного средства

поз. 8: запасная свободная позиция

поз. 9: контрольный символ

поз. 10: запасная свободная позиция или модельный год выпуска

поз. 11: код сборочного завода: L или M - Spartanburg (BMW Manufacturing Corporation,  
P.O. Box 3138, Spartanburg, SC 29304, USA)

поз. 12 - 17: производственный номер транспортного средства



1872

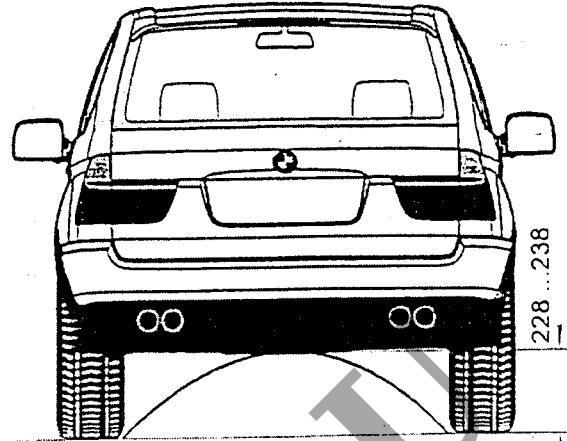
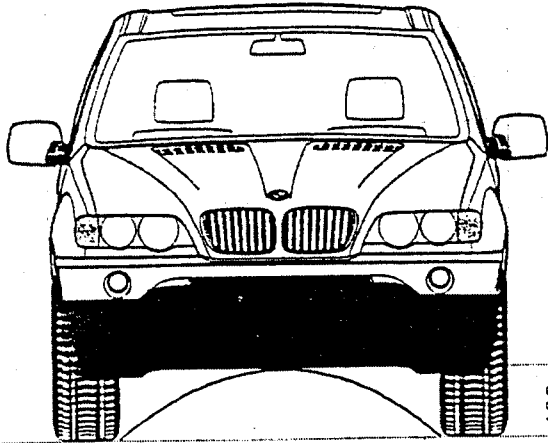

199

228 ... 238

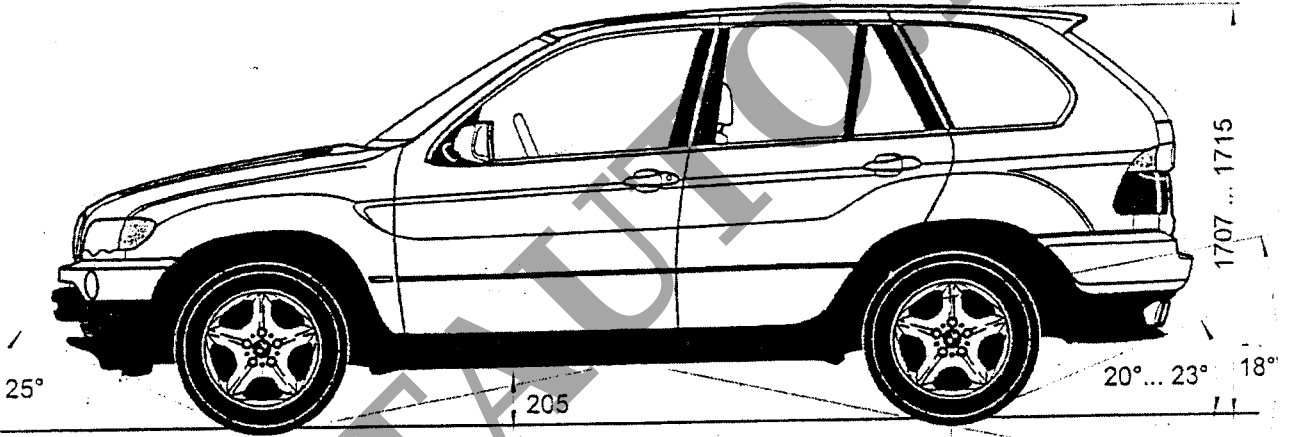

25°

205

20° ... 23°

1707 ... 1715

18°

2820

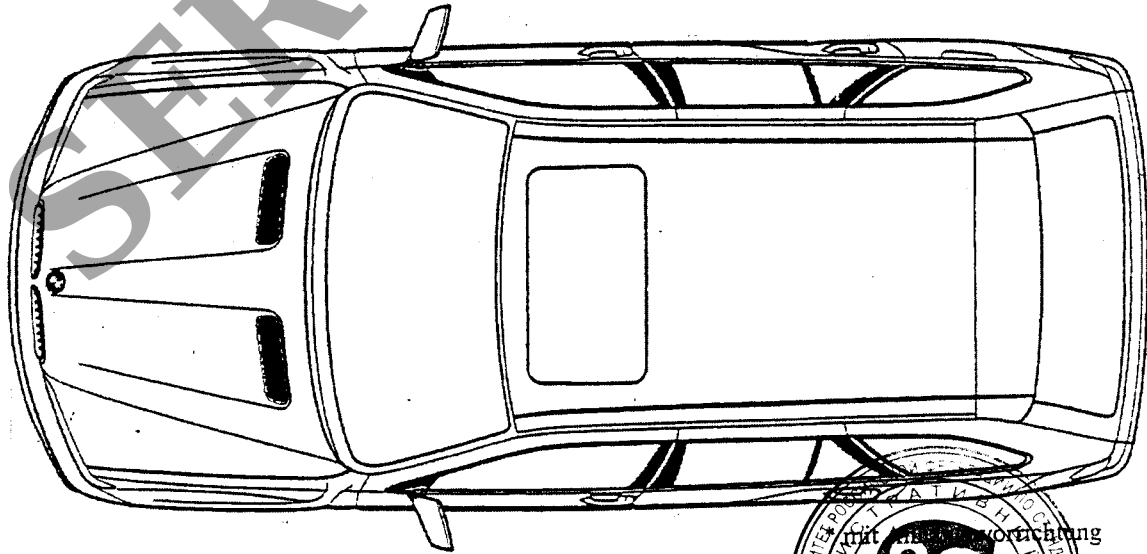

4667 ... \*4761

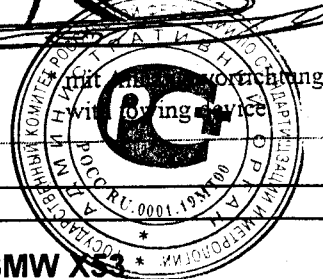

Общий вид BMW X5