

ОРГАН ПО СЕРТИФИКАЦИИ АВТОМОТОТЕХНИКИ - МЕХАНИЧЕСКИХ
 ТРАНСПОРТНЫХ СРЕДСТВ, ЗАПАСНЫХ ЧАСТЕЙ И ПРИНАДЛЕЖНОСТЕЙ
 Автономная некоммерческая организация "Центр содействия сертификации автотехники" (ЦСС АМТ)
 № РОСС RU.0001.11MT25 от 26.06.1998 г.
 141800, г. Дмитров-7, Московская обл., тел. 587-29-14

РОСС DE.MT25.E00922

23 сентября 2003

Марка транспортного средства	BMW
Тип транспортного средства	R850R, R1100S, R1150R, R1150RT, R1150RS, R1150GS, R1150GS Adventure, R1200C, R1200C Independent, R1200CL
Категория транспортного средства	L ₃
Код ТН ВЭД	8711 50 000 0
Код VIN	WB1????A0?Z??????
Изготовитель и его адрес	Bayerische Motoren Werke AG, (BMW Motorrad), D-13578, Berlin, Germany
Заявитель и его адрес	ООО "БМВ Русланд Трейдинг", 125252, г. Москва, Чапаевский пер., 14, РФ

ОБЩИЕ ХАРАКТЕРИСТИКИ ТРАНСПОРТНОГО СРЕДСТВА

Количество колес	2
Колесная формула / ведущие колеса	2 × 1 / заднее
Схема компоновки транспортного средства	расположение двигателя – продольное, в пределах базы
Рама мотоцикла	комбинированная, алюминий – сталь (R1200C – алюми- ний), сварная
Количество посадочных мест	2

POCC DE.MT25.E00922

	R850R	R1100S	R1150R	R1150RT	R1150RS
Габаритные размеры, мм					
- длина	2160	2210	2340	2230	2150
- ширина	775	770	820	905	770
- высота	1170	1195	1160	1380-1500	1315-1370
База, мм	1485	1480	1480	1475	1460
Масса снаряженного транспортного средства, кг	313	304	313	354	321
Полная масса транспортного средства, кг	450	450	450	495	450
- на переднюю ось	160	170	160	190	170
- на заднюю ось	290	280	290	305	280
	R1150GS	R1150GS Adventure	R1200C	R1200C Independent	R1200CL
Габаритные размеры, мм					
- длина	2160	2260	2340	2340	2415
- ширина	900	900	870	980	915
- высота	1420-1430	1465	1230	1205	1545
База, мм	1495	1495	1650	1650	1630
Масса снаряженного транспортного средства, кг	324	328	331	331	383
Полная масса транспортного средства, кг	460	450	450	450	530
- на переднюю ось	170	170	190	190	160
- на заднюю ось	290	280	260	260	370
	R850R	R1100S	R1150R, R1150GS, R1150GS Adventure	R1150RT, R1150RS	R1200C, R1200CL, R1200C Independent
Двигатель (марка, тип)	BMW, 852EA	BMW, 112EC	BMW, 122EB	BMW, 122EC	BMW, 122EA
	четырёхтактный, бензиновый, с впрыском топлива				
- количество и расположение цилиндров	2, горизонтальное, оппозитное				
- рабочий объем, см ³	848	1085	1130	1130	1170
- степень сжатия	10,3	11,3	10,3	11,3	10,0
Максимальная мощность, кВт (мин ⁻¹)	52 (7000)	72 (7500)	62 (6750)	70 (7250)	45 (5000)
Максимальный крутящий момент, Нм (мин ⁻¹)	77 (5600)	98 (5750)	98 (5250)	100 (5500)	98 (3000)
Топливо	неэтилированный бензин с октановым числом не менее 95				
Система охлаждения	воздушно-масляная				

РОСС DE.MT25.E00922

	R850R	R1100S	R1150R, R1150GS, R1150GS Adventure	R1150RT, R1150RS	R1200C, R1200CL, R1200C Independent
Система питания	электронный впрыск топлива				
Система впрыска (марка, тип)	Bosch Motronic, с автоматическим отключением подачи топлива при движении накатом				
	MA2.2	MA2.4	MA2.4	MA2.4	MA2.4
Воздушный фильтр (тип)	1 341 528	7 650 976	1 341 528		1 342 355 1 342 354
	R850R	R1100S	R1150R	R1150RT	R1150RS
Система зажигания (марка, тип)	Bosch Motronic, электронная, бесконтактная				
	0 261 206 947	0 261 204 709	0 261 206 173	0 261 206 173 / 0 261 206 948	
Свечи зажигания (марка, тип)	Bosch, FR6DDC		NGK, BKR7EKC		
	R1150GS	R1150GS Adventure	R1200C	R1200C Independent	R1200CL
Система зажигания (марка, тип)	Bosch Motronic, электронная, бесконтактная				
	0 261 206 173		0 261 204 315		0 261 207 694 (BMW 7 668 217)
Свечи зажигания (марка, тип)	NGK, BKR7EKC		Bosch, FR6DDC; NGK, BKR7EKC		
Катушка зажигания (марка, тип)	BMW, 1 341 978				
Система выпуска и нейтрализации отработавших газов	один или два глушителя с замкнутым трехкомпонентным нейтрализатором с регулировкой состава отработавших газов				
	R850R	R1100S	R1150R	R1150RT	R1150RS
Глушитель (марка, тип)	Gillet, 9017/9018	Gillet, 8372/8373	Gillet, 9017/9018 или BMW, 7 661 241 / 7 661 004	Zeuna, 2 258 068 001 (BMW, 7 653 825)	
	R1150GS	R1150GS Adventure	R1200C	R1200C Independent	R1200CL
Глушитель (марка, тип)	Gillet, 9017/9018 или BMW, 7 661 241 / 7 661 004		Gillet, 6930 или BMW, 1 342 284		
Трансмиссия	механическая				
Сцепление (марка, тип)	Fichtel & Sachs, фрикционное, сухое, однодисковое, постоянно замкнутое				
Коробка передач (тип)	механическая, с ножным управлением				

POCC DE.MT25.E00922

	R850R	R1100S	R1150R	R1150RT	R1150RS
- число передач	6				
- передаточные числа коробки передач					
I -	2,045		2,045/2,375 (опц.)		2,045
II -	1,600		1,600		1,600
III -	1,267		1,267		1,267
IV -	1,038		1,038		1,038
V -	0,900		0,900		0,900
VI -	0,800		0,697/0,800 (опц.)		0,697
	R1150GS	R1150GS Adventure	R1200C	R1200C Independent	R1200CL
- число передач	6		5		6
- передаточные числа коробки передач					
I -	2,045/2,375 (опц.)		2,045		2,038
II -	1,600		1,600		1,600
III -	1,267		1,267		1,267
IV -	1,038		1,038		1,034
V -	0,900		0,800		0,903
VI -	0,697/0,800 (опц.)		-		0,698
	R850R, R1100S, R1150GS, R1150GS Adventure		R1150R, R1150RT, R1200C, R1200C Independent		R1150RS, R1200CL
Главная передача (марка, тип)	BMW, коническая				
- передаточное число главной передачи	2,82		2,62/2,54 (опц.)		2,62
Подвеска (марка, тип)	R850R, R1100S, R1150R, R1150RT, R1150RS, R1150GS, R1150GS Adventure		R1200C, R1200C Independent, R1200CL		
- передняя	BMW, Telelever, телескопическая				
- задняя	BMW, Paralever, с одинарным маятниковым рычагом и цент- рально расположенным амортизатором		BMW, Monolever		
Рулевое управление (марка, тип)	BMW, мотоциклетного типа				
Тормозная система (марка, тип)	независимые тормозные системы переднего и заднего колес Brembo, Paladina, Tokai				
- передняя	двухдисковый тормозной механизм с гидравлическим (без АБС) или электрическим (с АБС) ручным приводом				
- задняя	однорисковый тормозной механизм с гидравлическим (без АБС) или электрическим (с АБС) ножным приводом				

РОСС DE.MT25.E00922

	переднее колесо			заднее колесо		
Шины (марка, размерность, минимально допустимый индекс нагрузки, скоростная категория):	Bridgestone, Michelin, Pirelli, Metzeller, Conti, Dunlop					
	R850R	120/70 ZR17	58	W	170/60 ZR17	72 W
		110/80 ZR18	58	W	160/60 ZR18	70 W
	R1100S	120/70 ZR17	58	W	170/60 ZR17	72 W
					180/55 ZR17	73 W
	R1150R	120/70 ZR17	58	W	170/60 ZR17	72 W
	R1150RT	120/70 ZR17	58	W	170/60 ZR17	72 W
		120/70 B17	58	V		
	R1150RS	120/70 ZR17	58	W	170/60 ZR17	72 W
	R1150GS	110/80 R19	59	H	150/70 R17	69 H
	R1150GS Adventure	110/80 R19	59	H	150/70 R17	69 H
	R1200C	100/90 R18	56	H, V	170/80 R15	77,83 H
	R1200C Independent	100/90 R18	56	H, V	170/80 R15	77,83 H
	R1200CL	150/80 B16	71	H	170/80 B15	77 H
		150/80-16	71	H		

Действие данного «Одобрения типа транспортного средства» распространяется на партию указанных транспортных средств в количестве 150 (ста пятидесяти) единиц.

Декларации о ввозимых на территорию Российской Федерации транспортных средствах данного типа (размер и отличительные признаки отдельных партий) передаются производителем или его официальным дилером ежемесячно (вне зависимости от факта поставки) в Орган по сертификации, на основании чего выдаются заверенные копии «Одобрений типа транспортного средства».

мотоциклы BMW R850R, R1100S, R1150R, R1150RT, R1150RS, R1150GS, R1150GS Adventure, R1200C, R1200C Independent, R1200CL

Описание маркировки транспортного средства приведено в приложении 2 (1 стр.).
Общий вид транспортного средства приведен в приложении 3 (10 стр.).

Руководитель Органа по сертификации

Зам.

А.П. Гусаров
подпись инициалы, фамилия

А.Г. Пасько

РОСС DE.MT25.E00922

Приложение 2 к “Одобрению типа транспортного средства”

ОПИСАНИЕ МАРКИРОВКИ ТРАНСПОРТНОГО СРЕДСТВА

1. Место расположения и форма знака соответствия

Рядом с табличкой изготовителя.

Знак соответствия выполнен по ГОСТ Р 50460 с указанием номера данного “Одобрения типа транспортного средства”.

2. Место расположения таблички изготовителя

На раме справа, рядом с вилкой поворотного кулака (R850R, R1150R, R1150RT, R1150RS, R1150GS, R1150GS Adventure, R1200C, R1200C Independent, R1200CL).

На основной раме справа (R1100S).

3. Место расположения идентификационного номера (код VIN)

На раме справа, рядом с вилкой поворотного кулака (R850R, R1150R, R1150RT, R1150RS, R1150GS, R1150GS Adventure, R1200C, R1200C Independent, R1200CL).

На основной раме справа (R1100S).

4. Структура и содержание идентификационного номера (номеров) транспортных средств

1	2	3	4	5	6	7	8	9	10	11	12	13	14	15	16	17
W	B	1	?	?	?	?	A	0	?	Z	?	?	?	?	?	?

поз. 1 - 3: международный идентификационный код изготовителя (WMI):
Bayerische Motoren Werke AG, Berlin, Germany

поз. 4-8: тип транспортного средства (вариант)

Вариант	Версия	Тип двигателя	Мощность max, кВт	Тип транспортного средства
0428	A	852 EA	52	R850R
0422	A	112 EC	72	R1100S
0419	A	122 EC	70	R1150RT
0447	A	122 EC	70	R1150RS
0429	A	122 EB	62	R1150R
0415	A	122 EB	62	R1150GS
0441	A	122 EB	62	R1150GS Adventure
0424	A	122 EA	45	R1200C
0405	A	122 EA	45	R1200C Independent
0442	A	122 EA	45	R1200CL

поз. 9: контрольное число

поз. 10: модельный год

поз. 11: сокращенное обозначение завода-изготовителя:
Z - BMW AG (BMW Motorrad), Berlin, Germany

поз. 12 - 17: производственный номер транспортного средства

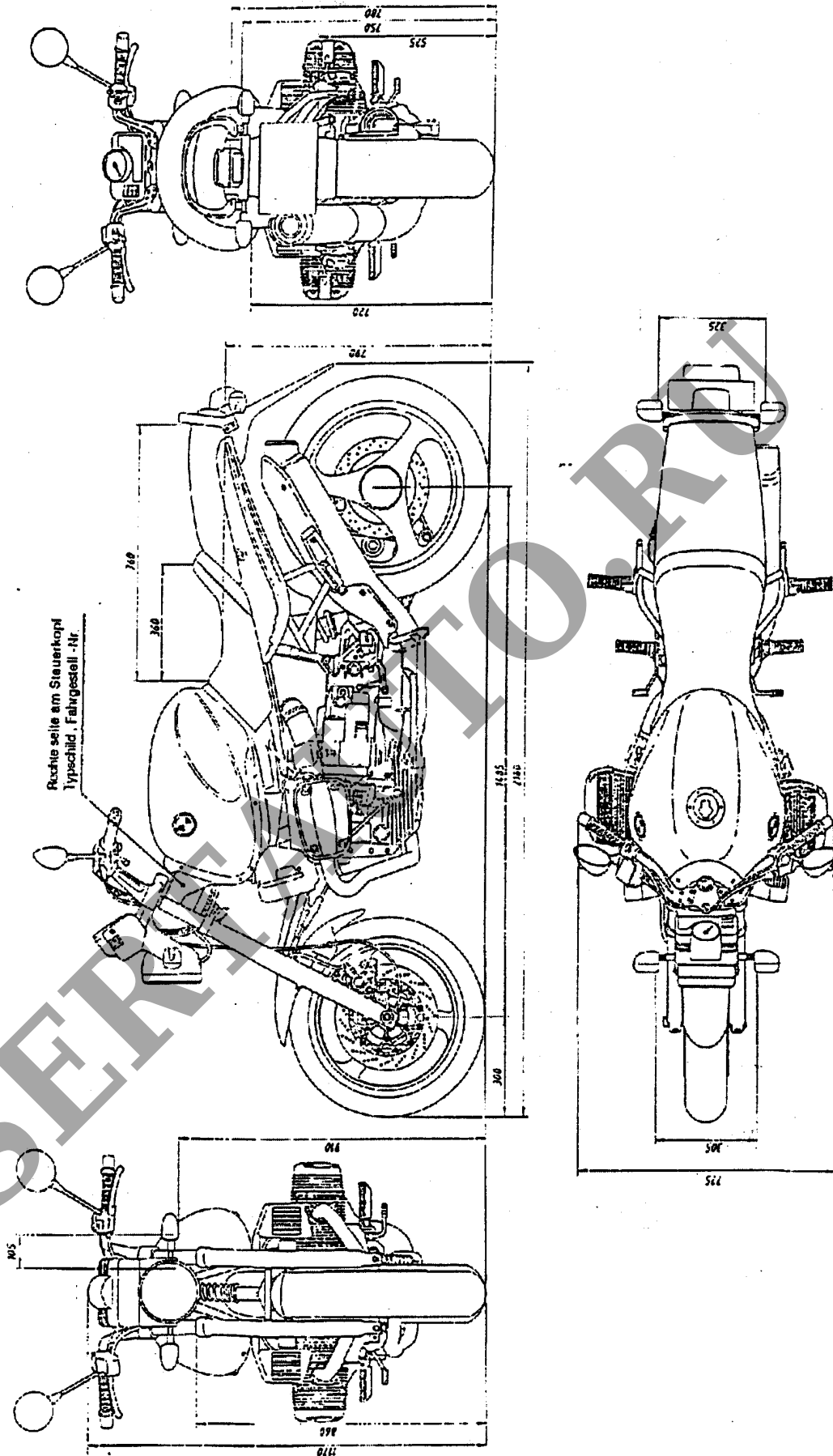

Anl./Attach.	Bez./Designat.	Dat./Date	Änd./Modif.
--------------	----------------	-----------	-------------

1/10

Общий вид мотоцикла BMW R850R

28.08.2002

VIN und Fabriktschild am Rahmen rechts.
VIN and manufacturer date plate on the right of the frame.

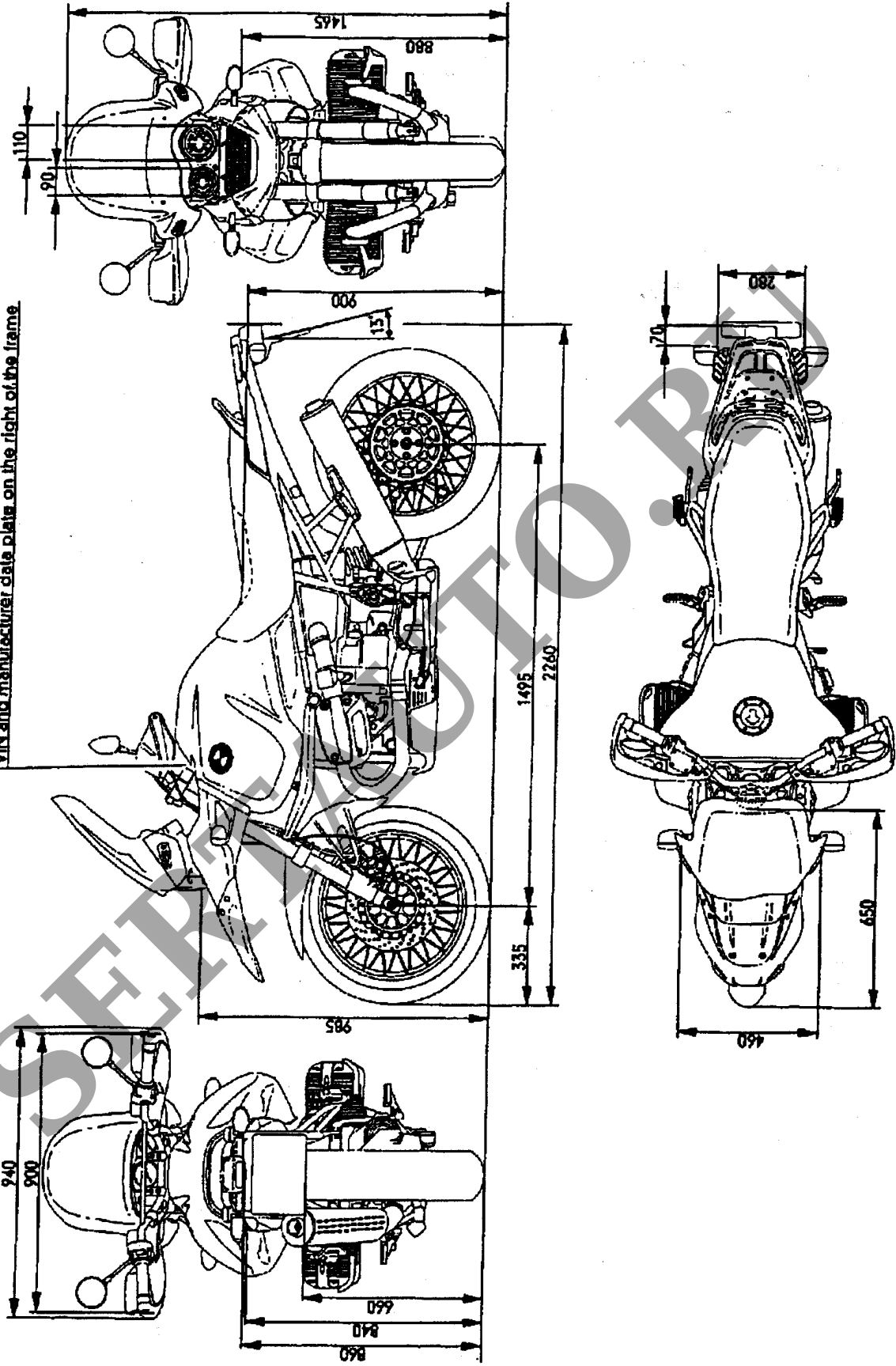

Anl./Attach.	Bez./Designat.	Dat./Date	And./Modif.
--------------	----------------	-----------	-------------

7/10

Общий вид мотоцикла
BMW R1150GS Adventure

28.08.2002

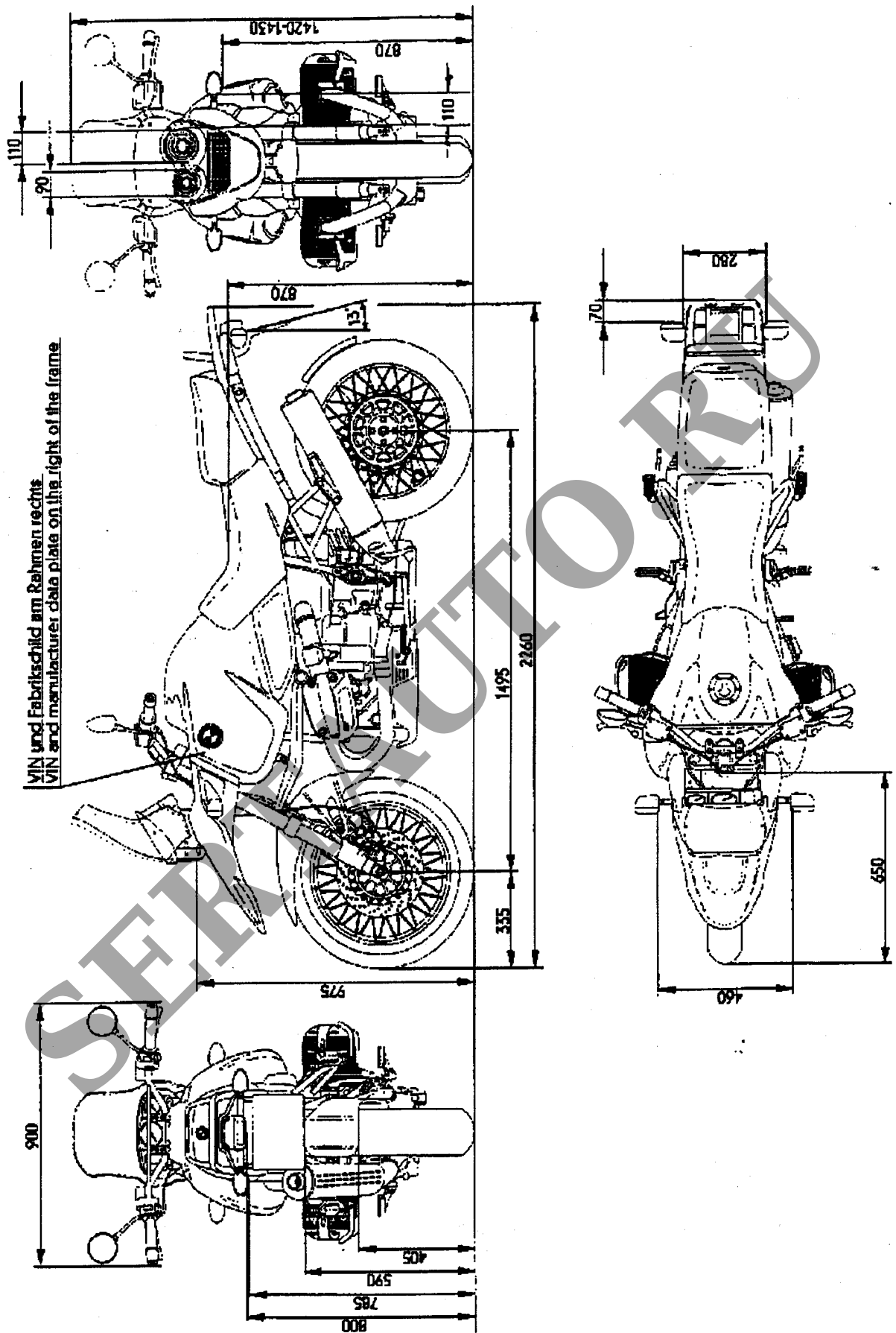

Anl./Attach.	Bez./Designat.	Dat./Date	And./Modif.
6/10	Общий вид мотоцикла BMW R1150GS	28.08.2002	

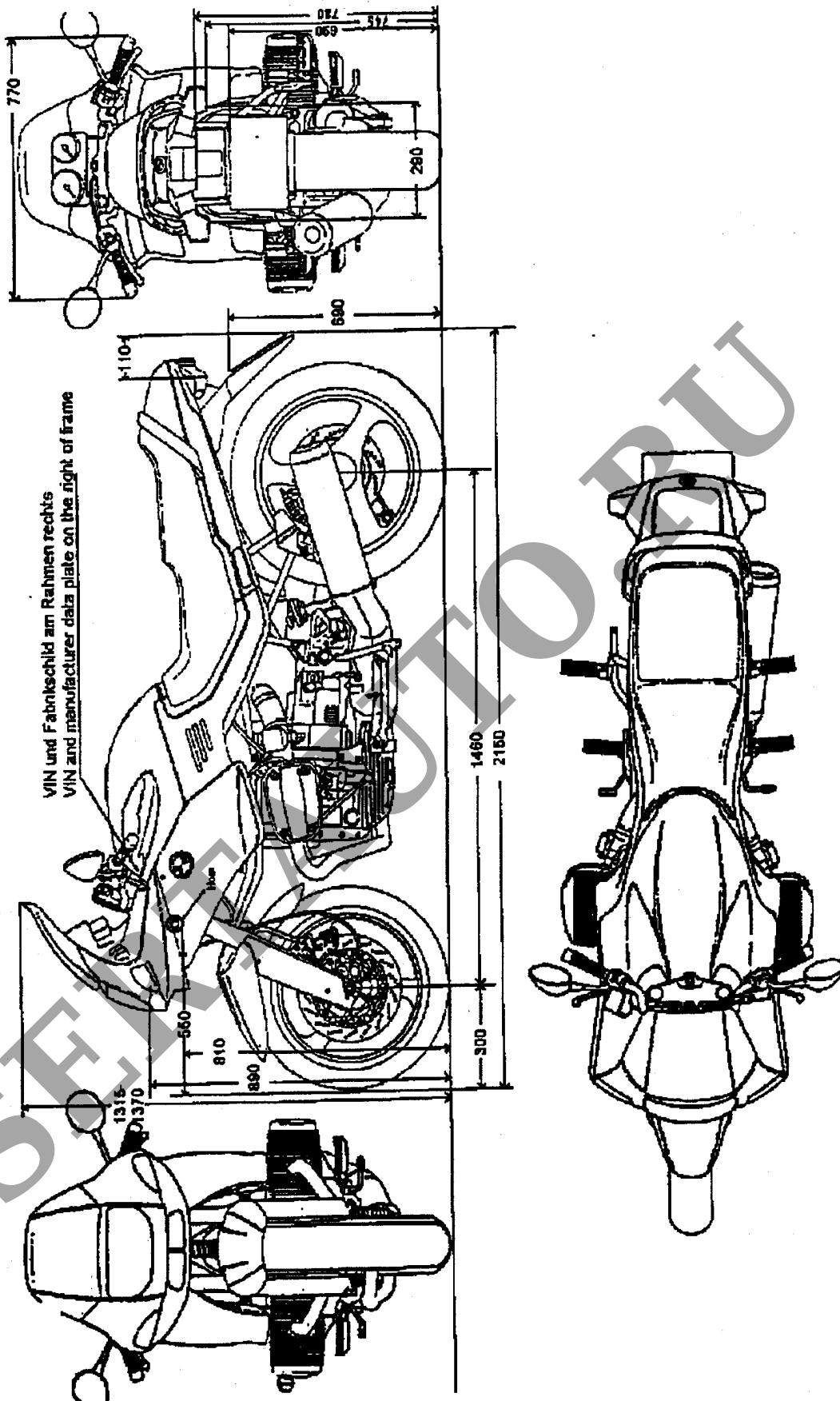

Anl./Attach.	Bez./Designat.	Dat./Date	Änd./Modif.
5/10	Общий вид мотоцикла BMW R1150RS	28.08.2002	

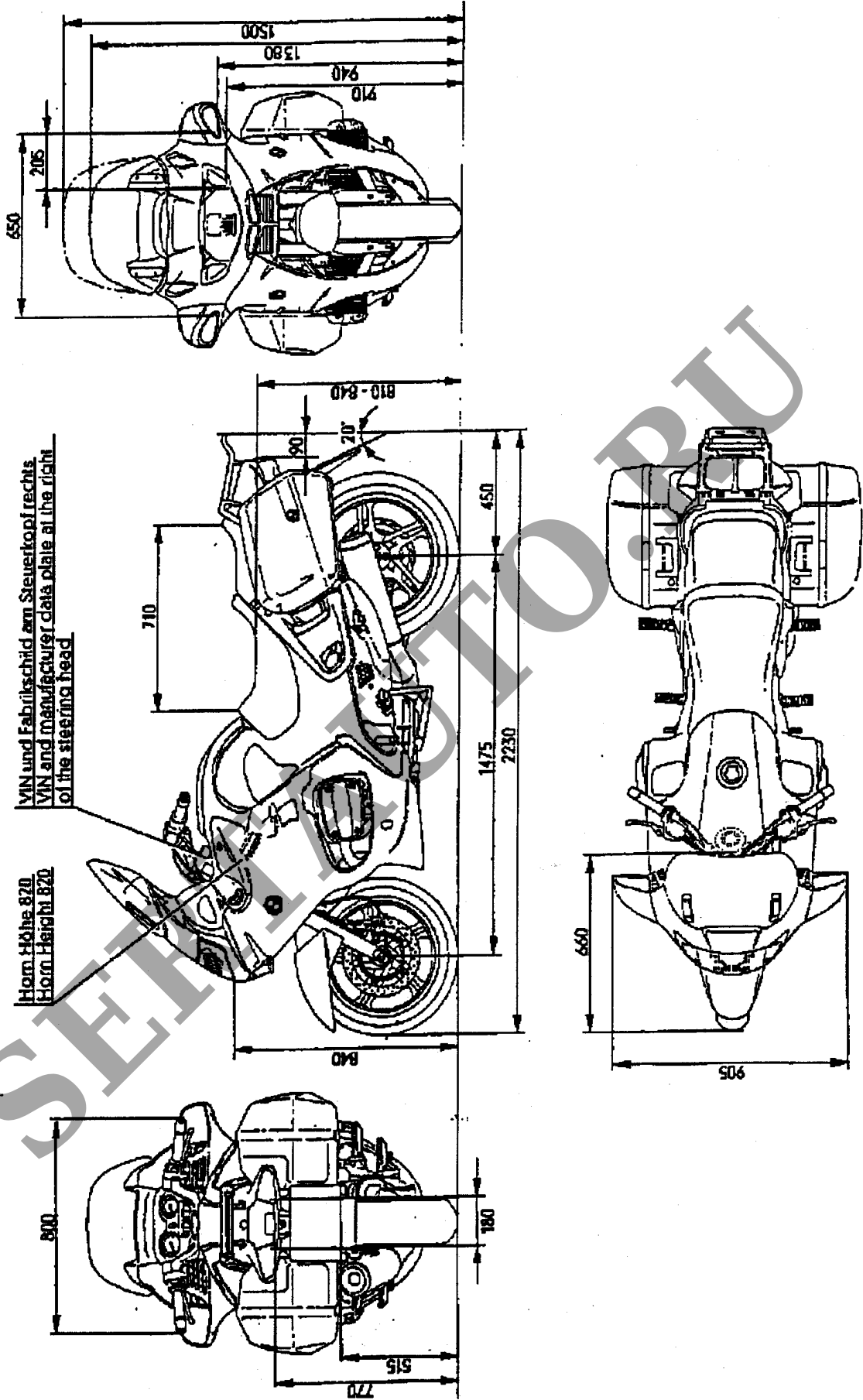

Anl./Attach.	Bez./Designat.	Dat./Date	Änd./Modif.
4/10	Общий вид мотоцикла BMW R1150RT	28.08.2002	

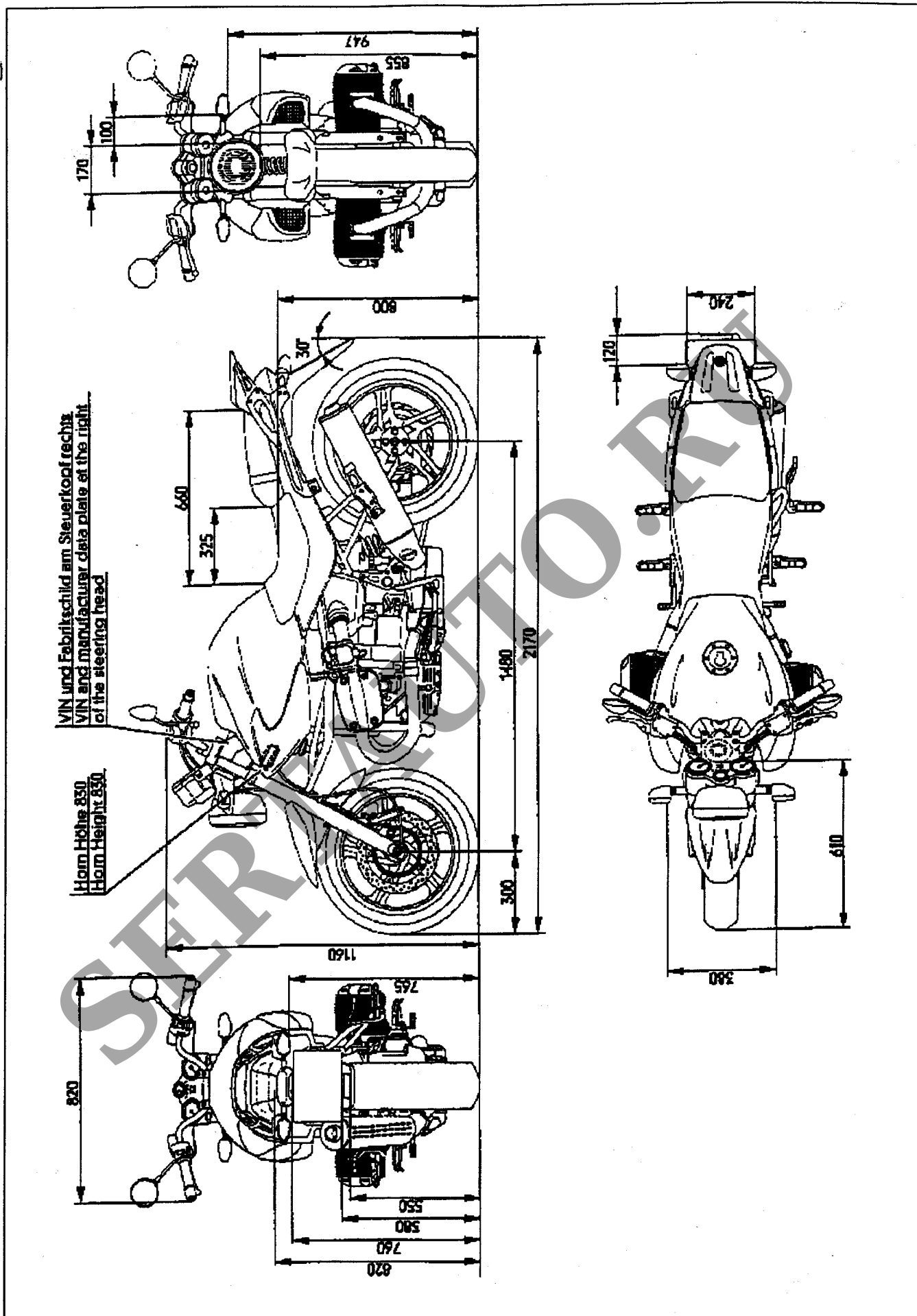

Anl./Attach.	Bez./Designat.	Dat./Date	Änd./Modif.
3/10	Общий вид мотоцикла BMW R1150R	28.08.2002	

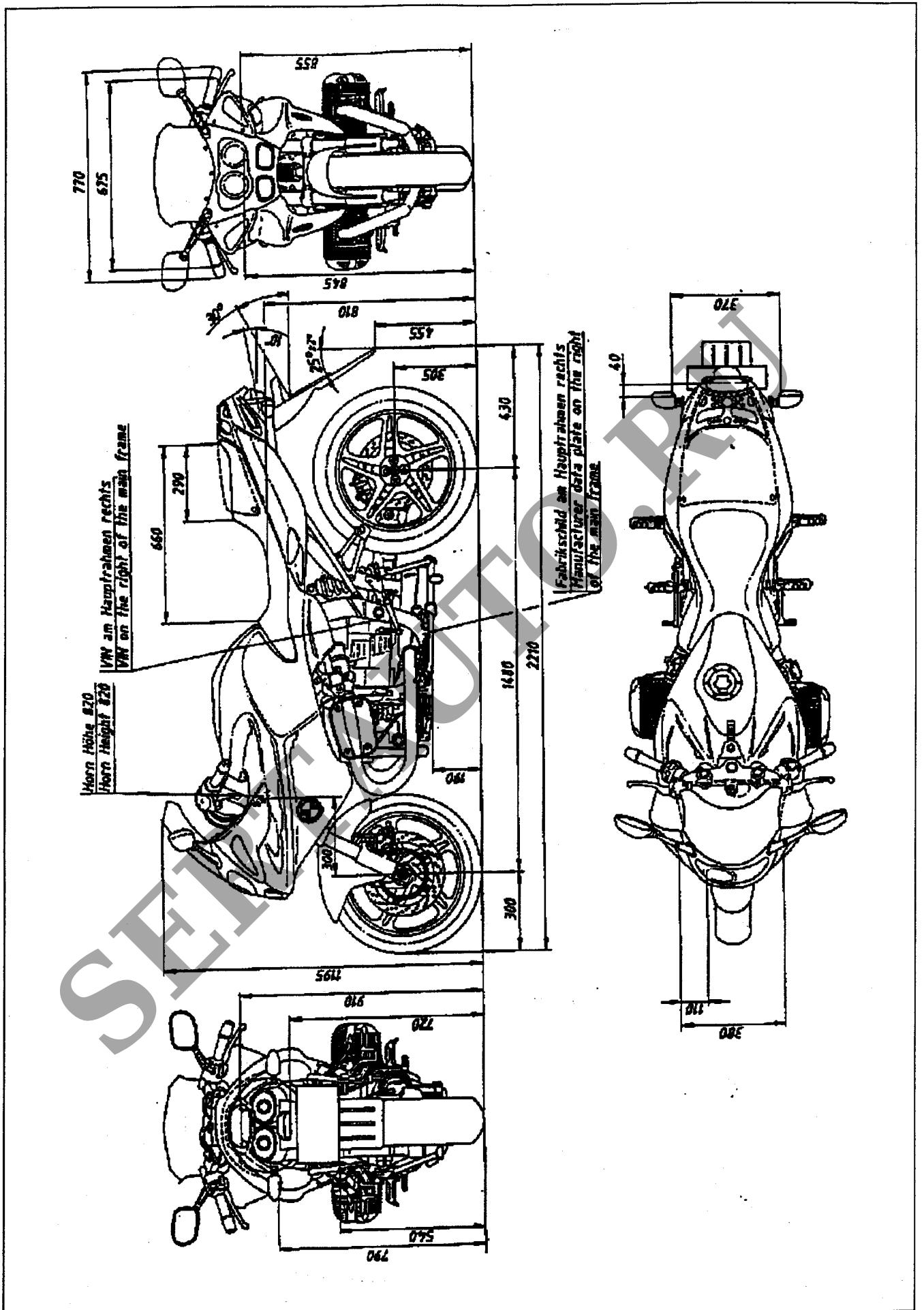

Anl./Attach.	Bez./Designat.	Dat./Date	Änd./Modif.
2/10	Общий вид мотоцикла BMW R1100S	28.08.2002	

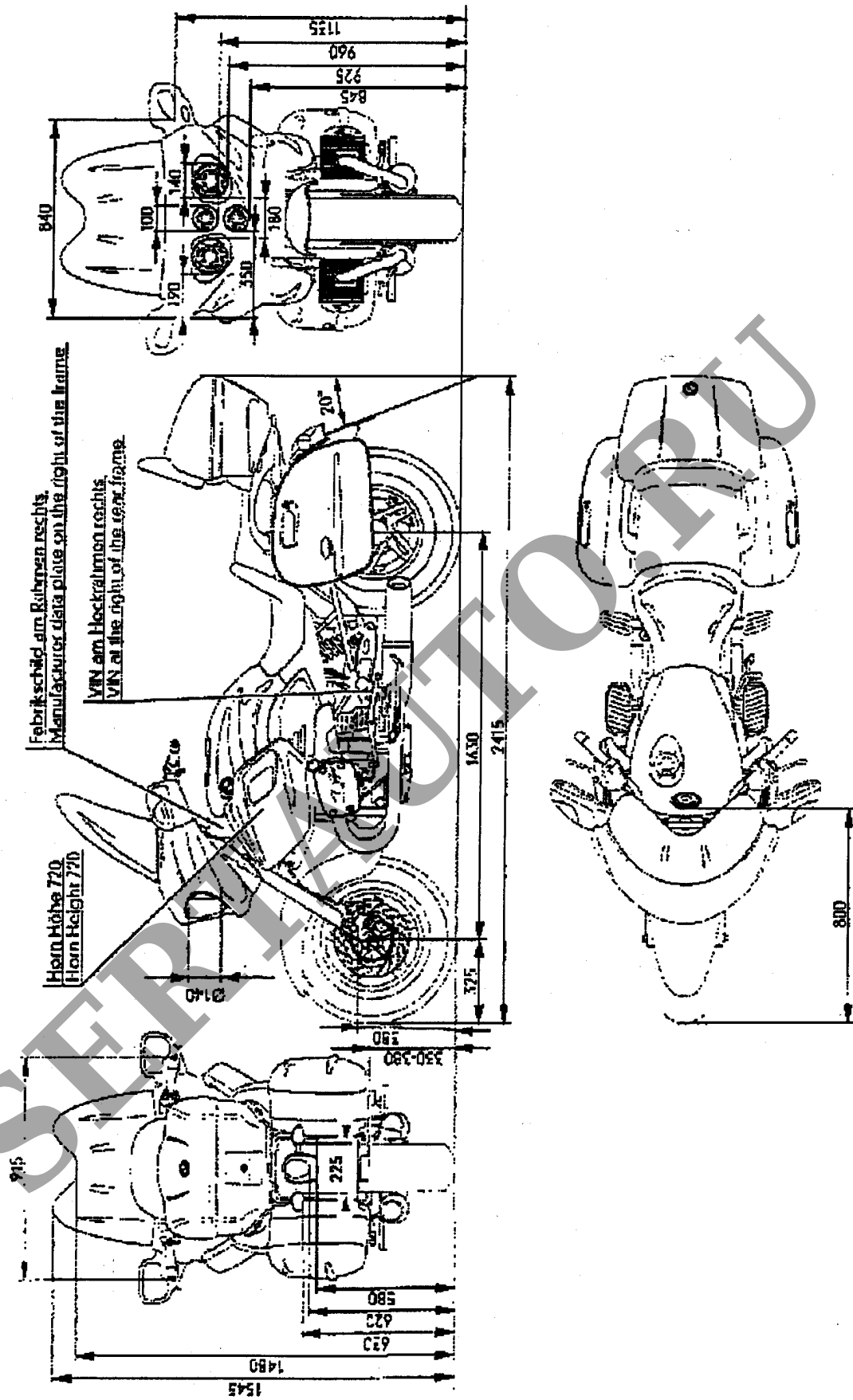

Anl./Attach.	Bez./Designat.	Dat./Date	And./Modif.
10/10	Общий вид мотоцикла BMW R1200CL	28.08.2002	

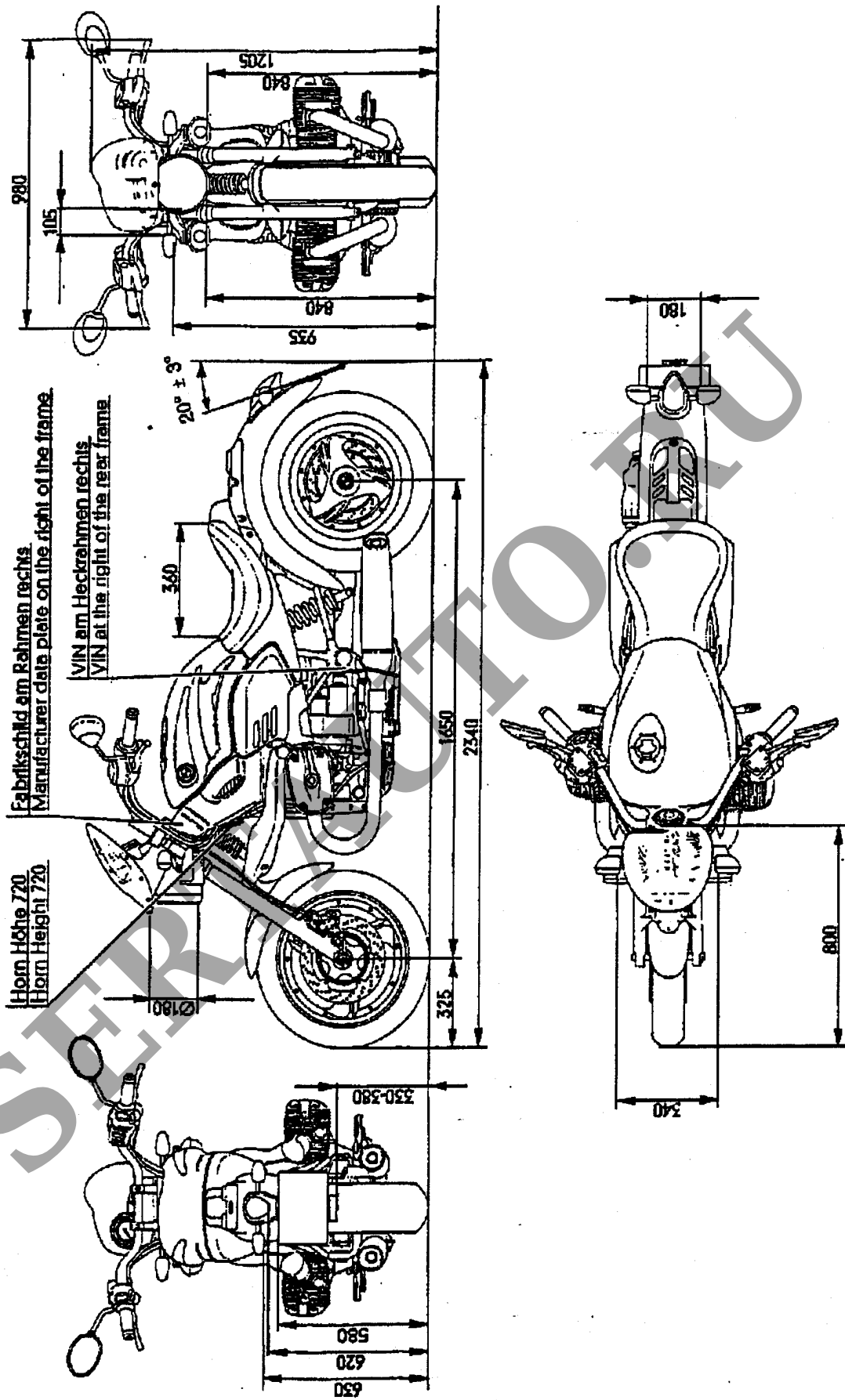

Anl./Attach.	Bez./Designat.	Dat./Date	And./Modif.
9/10	Общий вид мотоцикла BMW R1200C Independent	28.08.2002	

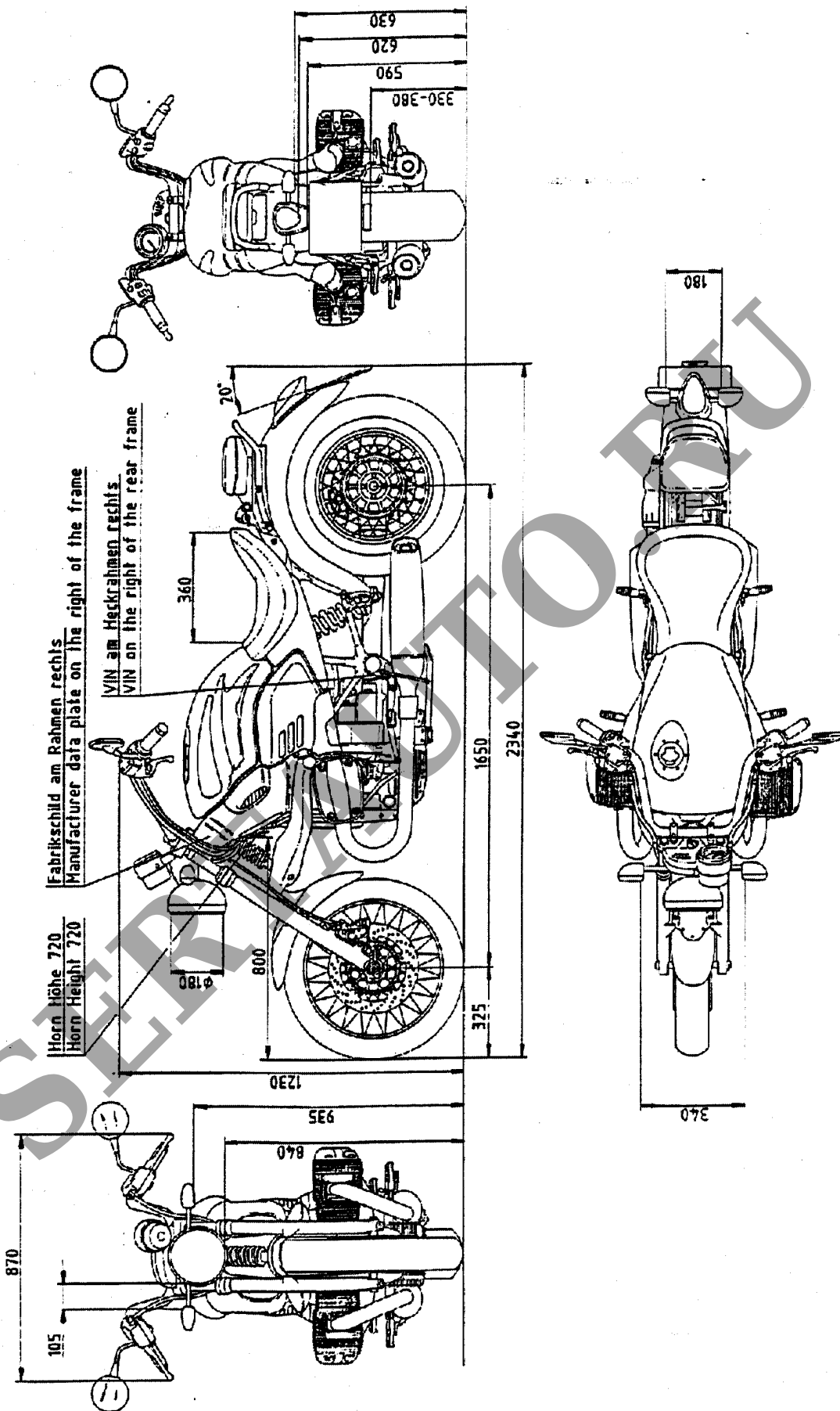

Anl./Attach.	Bez./Designat.	Dat./Date	Änd./Modif.
8/10	Общий вид мотоцикла BMW R1200C	28.08.2002	