

ОРГАН ПО СЕРТИФИКАЦИИ АВТОМОТОТЕХНИКИ - МЕХАНИЧЕСКИХ
ТРАНСПОРТНЫХ СРЕДСТВ, ЗАПАСНЫХ ЧАСТЕЙ И ПРИНАДЛЕЖНОСТЕЙ
Автономная некоммерческая организация "Центр содействия сертификации автотехники" (ЦСС АМТ)
№ РОСС RU.0001.11MT25 от 26.06.1998 г.
141800, г. Дмитров-7, Московская обл., тел. 587-29-14

РОСС JP.MT25.E00887

13 августа 2003

Марка транспортного средства	Honda Stream
Тип транспортного средства	RN1,RN3
Категория транспортного средства	M₁
Код ТН ВЭД	8703 23 191 0, 8703 23 192 0
Код VIN	JHM RN1....., JHM RN3.....
Представитель изготовителя и его адрес	Представительство Honda Motor Co., Ltd., 123557, г. Москва, Средний Тишинский пер., 28/1, РФ
Изготовитель и его адрес	Honda Motor Co., LTD 1-1, 2-Chome, Minami-Aoyama, Minato-Ku, Tokyo, Japan

ОБЩИЕ ХАРАКТЕРИСТИКИ ТРАНСПОРТНОГО СРЕДСТВА

Колесная формула / ведущие колеса	4 × 2 / передние
Схема компоновки транспортного средства	расположение двигателя – переднее поперечное
Тип кузова / количество дверей	универсал / 5
Количество мест (1ряд/2ряд/3ряд)	7 (2/ 3/ 2)

РОСС JP.MT25.E00887

Габаритные размеры, мм		
- длина	4570	
- ширина	1695	
- высота	1590	
База, мм	2725	
Колея передних / задних колес, мм	1470 / 1490	
Масса снаряженного транспортного средства, кг	RN1	RN3
	1433-1505	1475-1572
Полная масса транспортного средства, кг	1995	2035-2060
	- на переднюю ось 879	916-944
	- на заднюю ось 1116	1119-1116
Допустимая полная масса прицепа, кг	530	
- прицеп без тормозов		
- прицеп с тормозами	1200	1100 (автоматическая трансмиссия) 1400 (механическая трансмиссия)
Двигатель (марка, тип)	Honda, D17A2	Honda, K20A1
	бензиновый, четырехтактный, с электронным впрыском топлива	
- количество и расположение цилиндров	4, рядное	
- рабочий объем, см ³	1668	1998
- степень сжатия	9,9	9,9
Максимальная мощность, кВт (мин ⁻¹)	92 (6300)	115 (6500)
Максимальный крутящий момент, Нм (мин ⁻¹)	154 (4800)	192 (4000)
Топливо	неэтилированный бензин с октановым числом не менее 95	
Система питания	HONDA, многоточечный впрыск топлива	
Система впрыска (марка, тип)	Honda, PGM-FI	
Воздушный фильтр (марка, тип)	Toyo Roki, Tennex Europe	Toyo Roki, Tennex Europe
	CE 10	FE 1
Система зажигания	электронная	
Распределитель зажигания (марка, тип)	Denso, 099700-061	Denso, 099700-070
Катушка зажигания (марка, тип)	интегрирована в распределитель	
Свечи зажигания (марка, тип)	NGK: ZFR6J-11, ZFR7J-11, ZFR7F-11; Denso: KJ16CR-L11, KJ20CR-L11	NGK: ZFR6K-11; Denso: KJ20DR-M11

РОСС JP.MT25.E00887

	RN1	RN3	
Система выпуска и нейтрализации отработавших газов	основной и дополнительный глушители, система нейтрализации отработавших газов		
Основной глушитель (марка, тип)	Honda SG-551 Sankei	Honda SG-1050 Futaba	
Дополнительный глушитель (марка, тип)	Honda 4092 Sankei	Honda 2020 Futaba	
Нейтрализатор (марка, тип)	Honda VX, Honda PM	Honda JT, Honda JR	
	RN1, RN3	RN3	
Трансмиссия	механическая	автоматическая	
Сцепление (марка, тип)	Honda, сухое, однодисковое, с диафрагменной пружиной	Honda, гидротрансформатор-пружиной	
Коробка передач (марка, тип)	Honda, механическая	Honda, автоматическая	
- число передач	5 вперед, 1 назад		
	RN1	RN3	RN3
- передаточные числа коробки передач			
I -	3.500	2.266	2.684
II -	1.760	1.760	1.500
III -	1.193	1.212	1.030
IV -	0.942	0.921	0.773
V -	0.787	0.738	0.571
3X -	3.461	3.583	2.000
Главная передача (марка, тип)	Honda		
- передаточное число главной передачи	4.993	4.764	4.563
Подвеска			
- передняя	Honda, независимая, с пружинно-гидравлическими амортизаторами		
- задняя	Honda, независимая, с пружинно-гидравлическими амортизаторами		
Рулевое управление (марка, тип)	Honda, Showa G PSA		
	рулевой механизм - "шестерня-рейка", с гидроусилителем		
Тормозные системы:			
- рабочая	Honda, гидравлическая, двухконтурная, диагональная с сервоусилителем и АБС; тормозные механизмы всех колес – дисковые		

РОСС JP.MT25.E00887

- запасная	один из контуров рабочей тормозной системы		
- стояночная	механический привод к тормозным механизмам задних колес		
Шины (размерность, минимально допустимый индекс нагрузки, скоростная категория)	195/65 R15	91	V
Дополнительное оборудование	кондиционер(используется хладагент R-134A), противоугонное устройство		

Действие данного «Одобрения типа транспортного средства» распространяется на партию указанных транспортных средств в количестве 150 (ста пятидесяти) единиц.

Декларации о ввозимых на территорию Российской Федерации транспортных средствах данного типа (размер и отличительные признаки отдельных партий) передаются производителем или его официальным дилером ежемесячно (вне зависимости от факта поставки) в Орган по сертификации, на основании чего выдаются заверенные копии «Одобрений типа транспортного средства».

автомобили легковые Honda Stream (RN1, RN3)

Описание маркировки транспортного средства приведено в приложении 2 (1 стр.).

Общий вид транспортного средства приведен в приложении 3 (1 стр.).

Руководитель Органа по сертификации

Зам.

А.П. Гусаров
подпись
инициалы, фамилия

А.Г. Пасько

13

августа

2002

РОСС JP.MT25.E00887

Приложение 2 к “одобрению типа транспортного средства”

ОПИСАНИЕ МАРКИРОВКИ ТРАНСПОРТНОГО СРЕДСТВА

1. Место расположения и форма знака соответствия

В подкапотном пространстве, на перегородке моторного отсека.

Знак соответствия выполнен по ГОСТ Р 50460-92 с указанием номера данного “Одобрения типа транспортного средства”.

2. Место расположения таблички изготовителя

В подкапотном пространстве, на левой чашке амортизаторной стойки.

3. Место расположения идентификационного номера (код VIN)

В подкапотном пространстве, на кузове автомобиля, за воздушным фильтром.

4. Структура и содержание идентификационного номера (номеров) транспортных средств

1	2	3	4	5	6	7	8	9	10	11	12	13	14	15	16	17
J	H	M	R	N	1	?	5	0	?	C	?	?	?	?	?	?
J	H	M	R	N	3	?	5	0	?	C	?	?	?	?	?	?

поз. 1 - 3: международный идентификационный код изготовителя:
JHM- Honda Motor Co., Ltd., Japan

поз. 4-6: тип транспортного средства.

поз. 7: тип трансмиссии и тип кузова:
“7” – механическая трансмиссия, 5 дверей
“8” – автоматическая трансмиссия, 5 дверей

поз. 8: код дополнительного оборудования

поз. 9: контрольное число

поз. 10: модельный год согласно ISO 3779-83.

поз. 11: код завода-изготовителя:
C – Sayama Plant (Япония)

поз. 12 - 17: производственный номер транспортного средства.

Приложение № 3 к "Одобрению типа транспортного средства" № РОСС УР.МТ25.Е00887

- NOTE
1. THE VALUE () IS AT UNLADEN WEIGHT CONDITION.
 2. THE VALUE < > IS AT RUNNING ORDER WEIGHT CONDITION.
 3. Ⓢ MARKS SHOWS "R" POINTS.
 4. Ⓢ MARK SHOWS TRAILER HITCH COUPLING POINT.
 5. Ⓢ MARK SHOWS TRUNK CENTER POINT.
 6. Ⓢ MARK SHOWS TRAILER HITCH FIXING POINTS.
 7. Ⓢ MARK SHOWS TRAILER HITCH GRANTY CENTER.

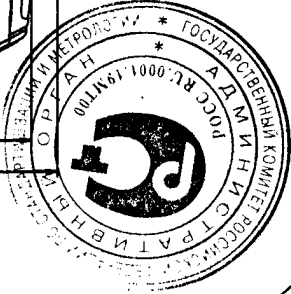
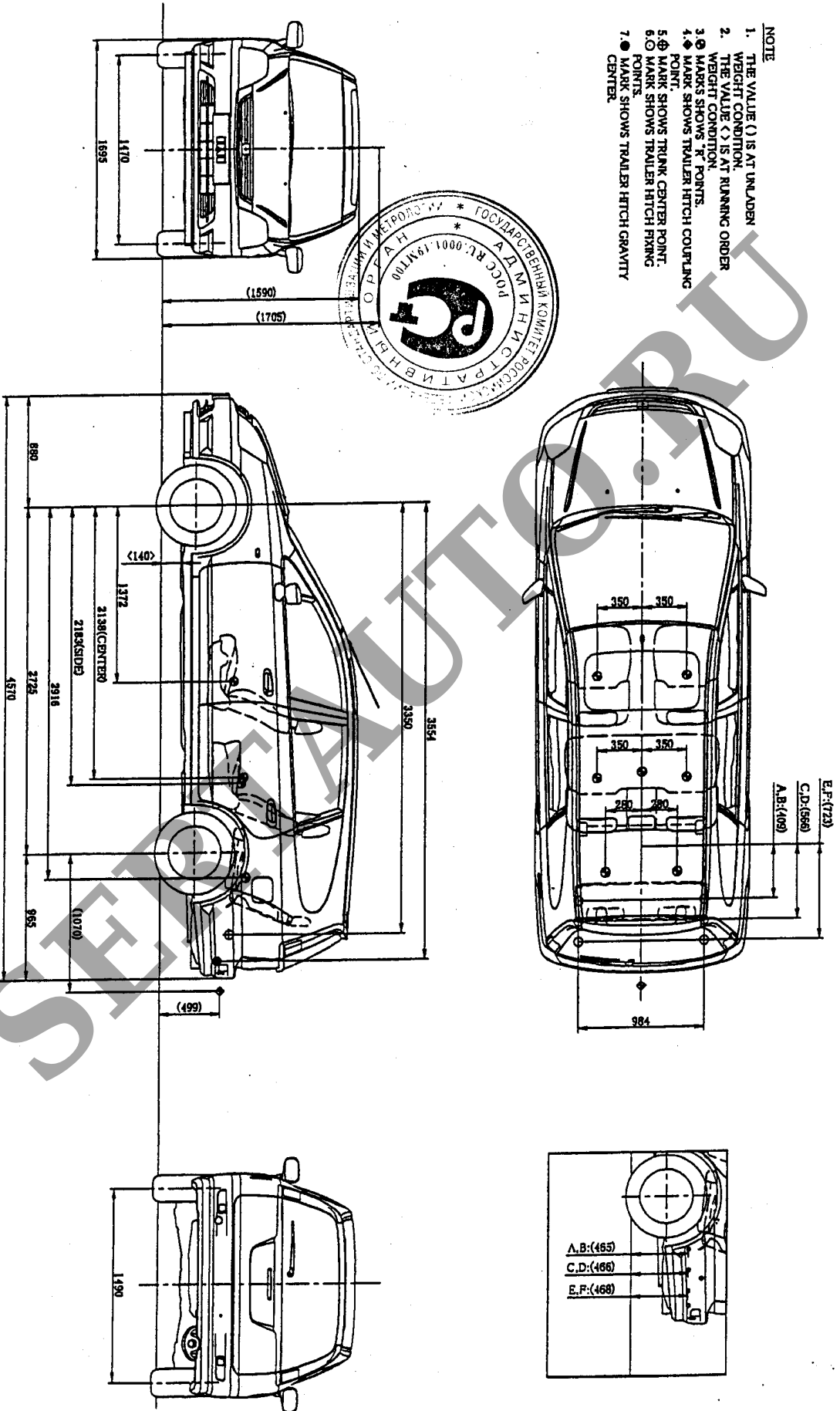

HONDA
 DRAWING NO. MD-STA-001-1A
 TITLE GENERAL VIEW Stream RV1, RV3