

ОРГАН ПО СЕРТИФИКАЦИИ АВТОМОТОТЕХНИКИ – МЕХАНИЧЕСКИХ
 ТРАНСПОРТНЫХ СРЕДСТВ, ЗАПАСНЫХ ЧАСТЕЙ И ПРИНАДЛЕЖНОСТЕЙ
 Автономная некоммерческая организация “Центр содействия сертификации автотехники” (ЦСС АМТ)
 № РОСС RU.0001.11MT25 от 07.07.2003 г.
 141800, г. Дмитров-7, Московская обл., тел. 587-29-05

РОСС FR.MT25.E01513

10 июня 2005

Марка транспортного средства	Renault
Тип транспортного средства	VEL SATIS (VJ0K, VJ0P, VJ0C, VJ0U, VJ0V)
Категория транспортного средства	M ₁
Код ТН ВЭД	8703 23, 8703 24
Код VIN	VF1BJ0?0????????
Заявитель, представитель изготовителя и его адрес	ОАО “Автофрамос”, 109147, г. Москва, ул. Воронцовская, д. 35, РФ
Изготовитель и его адрес	Renault, 13/15, Quai le Gallo, 92100, Boulogne-Billancourt, France

ОБЩИЕ ХАРАКТЕРИСТИКИ ТРАНСПОРТНОГО СРЕДСТВА

Колесная формула / ведущие колеса	4 × 2 / передние
Схема компоновки транспортного средства	расположение двигателя – переднее поперечное
Тип кузова / количество дверей	хэтчбек, цельнометаллический, несущий / 5
Количество мест спереди / сзади	2 / 3

POCC FR.MT25.E01513

	BJ0K, BJ0P, BJ0C	BJ0U, BJ0V
Габаритные размеры, мм		
- длина		4860
- ширина		1860
- высота		1577
База, мм		2840
Колея передних / задних колес, мм		1575 / 1550
Масса снаряженного транспортного средства (с учетом массы водителя), кг	1715-1880	1795-1940
Полная масса транспортного средства, кг	2190-2210	2270
Максимальная допустимая нагрузка, кг		
- на переднюю ось	1182-1208	1268
- на заднюю ось	1002-1008	1002
Допустимая полная масса прицепа, кг		
- прицеп без тормозов		750
- прицеп с тормозами		1600
Двигатель (марка, тип)	Renault, F4R	Renault, V4Y
	бензиновый, четырехтактный	
- количество и расположение цилиндров	4, рядное	6, V-образное
- рабочий объем, см ³	1998	3498
- степень сжатия	9,5	10,3
Максимальная мощность, кВт (мин ⁻¹)	120 (5000)	176 или 177 (6000)
Максимальный крутящий момент, Нм (мин ⁻¹)	250 (2000)	330 (3600)
Топливо	бензин с октановым числом не менее 95	
Система питания	многоточечный впрыск топлива с электронным управлением	
Блок управления системой впрыска (марка, тип)	Renault / Sagem, 82 00 119 909, 82 00 119 911, 82 00 194 585, 82 00 350 860, 82 00 350 864	Renault / Hitachi, 82 00 147 507, 82 00 147 508
Форсунки (марка, тип)	Renault, 82 064 228	Unisia Jecs, FBJC 101
Турбокомпрессор (марка, тип)	Renault, 82 00 054 417	-
Воздушный фильтр (марка, тип)	Renault, 82 00 022 518	Renault, 82 00 163 738, 82 00 224 293
	с сухим фильтрующим элементом	
Система зажигания	электронная, бесконтактная	
Блок управления системой зажигания (марка, тип)	в одном корпусе с блоком управления впрыском	
Катушка зажигания (марка, тип)	в комплекте с блоком управления впрыском и зажигания	

POCC FR.MT25.E01513

	BJ0K, BJ0P, BJ0C	BJ0U, BJ0V
Свечи зажигания (марка, тип)	Euyquem: C52LS, C52LS3, RFC50LZ2E, RFN58LZ, RC52LS, RFC52LS, RFC52 LSZ2, RFC57 LSZ3, RFN58LZ, RFC58LS3, FC52LS, FC58LS3; Champion: C9YCX, RC10DMC, RC10YCC, RC10YC, C10YC, RC10YC, RC10YCX, RC89YCL, RC87YCL, N7YCX, N281YC, REC14PYC, RC7BMC, C7BMC; NGK: BCP5ES, BKR5ESZA, PRF6E10; Bosch: FR7LDC, FR7KDC, W7DCO, W8DCO, W8DCO4, WR8DCO4, WR7LDC	
Система выпуска и нейтрализации отработавших газов	один основной и один дополнительный глушители, система нейтрализации отработавших газов	
Основной глушитель (марка, тип)	Renault, 297, 345	Renault, 345
Дополнительный глушитель (марка, тип)	Renault, 254	
Каталитический нейтрализатор (марка, тип)	Renault, 82 00 050 386, 82 00 115 217	Renault, C202, C203, C204 (два)
Трансмиссия	механическая	автоматическая
Сцепление (марка, тип)	Renault, фрикционное, однодисковое, сухое, с центральной диафрагменной пружиной, с гидроприводом	-
Коробка передач (марка, тип)	Renault, РК6, механическая, с синхронизаторами на всех передачах переднего хода, с ручным переключением передач	Renault, SU1, гидромеханическая, с автоматическим переключением передач
- число передач	вперед – 6; назад - 1	вперед – 5; назад - 1
- передаточные числа коробки передач: I -	3,909	4,685
II -	2,105	2,942
III -	1,483	1,923
IV -	1,103	1,301
V -	0,897	1,000
VI -	0,756	-
3.X.I -	3,545	3,775
Главная передача (марка, тип)	Renault, цилиндрическая, косозубая	
- передаточное число главной передачи	4,188	2,484 или 2,813
Подвеска		
- передняя	Renault, независимая, pseudo McPherson, рычажная (с нижними поперечными рычагами), со спиральными пружинами, с гидравлическими телескопическими амортизаторами, со стабилизатором поперечной устойчивости или без него	
- задняя	Renault, зависимая, со спиральными пружинами, с гидравлическими телескопическими амортизаторами, со стабилизатором поперечной устойчивости или без него	
Рулевое управление (марка, тип)	Renault, рулевой механизм - "шестерня-рейка", рулевой привод с гидроусилителем	

РОСС FR.MT25.E01513

Тормозные системы - рабочая - запасная - стояночная	Renault, гидравлическая, двухконтурная, с диагональным разделением на контуры, тормозные механизмы всех колес – дисковые, АБС категории 1		
	Renault, один из контуров рабочей тормозной системы		
	Renault, электромеханический сервопривод на тормозные механизмы задних колес, с комбинированным управлением : механическим (педальным) и электронным		
Шины (размер, индекс несущей способности, категория скорости)	225/55 R17 245/45 R18	97 или 101 100	V или W W
Дополнительное оборудование транспортного средства	кондиционер (хладагент R134a) или система климат-контроля, CD-ресивер, CD-чейнджер с дистанционным управлением, электростеклоподъемники, омыватели фар, электропривод и обогрев наружных зеркал заднего вида, люк в крыше, иммобилайзер, замки дверей с электроприводом и дистанционным управлением, система подогрева сидений, система “парктроник”, навигационная система, бортовой компьютер		

Действие данного “одобрения типа транспортного средства” распространяется на партию транспортных средств в количестве 150 (ста пятидесяти) шт.

Декларации о ввозимых на территорию Российской Федерации транспортных средствах данного типа (размер и отличительные признаки отдельных партий) передаются изготовителем или его официальным дилером ежемесячно (вне зависимости от факта поставки) в Орган по сертификации, на основании чего выдаются заверенные копии «одобрения типа транспортного средства».

Renault VEL SATIS (BJ0K, BJ0P, BJ0C, BJ0U, BJ0V)

Описание маркировки транспортного средства приведено в приложении № 2.
Общий вид транспортного средства на 1 странице приведен в приложении № 3.

Руководитель органа по сертификации

подпись **А.П. Гусаров**
инициалы, фамилия

С.В. Пугачев

РОСС FR.MT25.E01513

Приложение 2 к “одобрению типа транспортного средства”

ОПИСАНИЕ МАРКИРОВКИ ТРАНСПОРТНОГО СРЕДСТВА

1. Место расположения и форма знака соответствия

Рядом с табличкой изготовителя.

Знак соответствия выполнен по ГОСТ Р 50460 с указанием номера данного “одобрения типа транспортного средства”.

2. Место расположения таблички изготовителя

В правом переднем дверном проеме в нижней части центральной стойки кузова.

3. Место расположения идентификационного номера (код VIN)

3.1. На табличке изготовителя.

3.2. В подкапотном пространстве, в верхней части перегородки моторного отсека справа.

4. Структура и содержание идентификационного номера (номеров) транспортных средств

1	2	3	4	5	6	7	8	9	10	11	12	13	14	15	16	17
V	F	1	B	J	0	?	0	?	?	?	?	?	?	?	?	?

поз. 1 - 3: международный идентификационный код изготовителя (WMI):
VF1 - Renault, France

поз. 4: тип кузова: В – хэтчбек

поз. 5: тип транспортного средства: J - VEL SATIS

поз. 6 - 7: тип двигателя: 0K, 0P, 0C – F4R; 0U, 0V – V4Y

поз. 8: вариант исполнения

поз. 9: тип коробки передач: 6 – механическая, шестиступенчатая;
В – автоматическая, пятиступенчатая

поз. 10 - 17: производственный номер транспортного средства

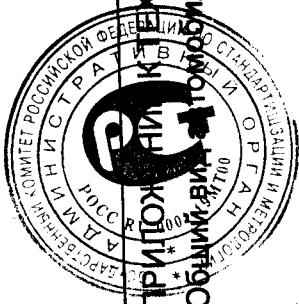

ПРИЛОЖЕНИЕ К ТЕХНИЧЕСКОМУ ОПИСАНИЮ ТРАНСПОРТНОГО СРЕДСТВА
ОБЪЕМАМИ ВИАТ-АВТОМОБИЛЯ RENAULT VEL SATIS (VJ)

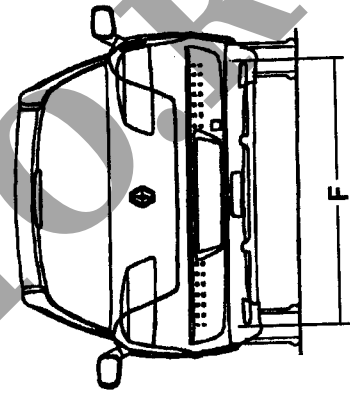
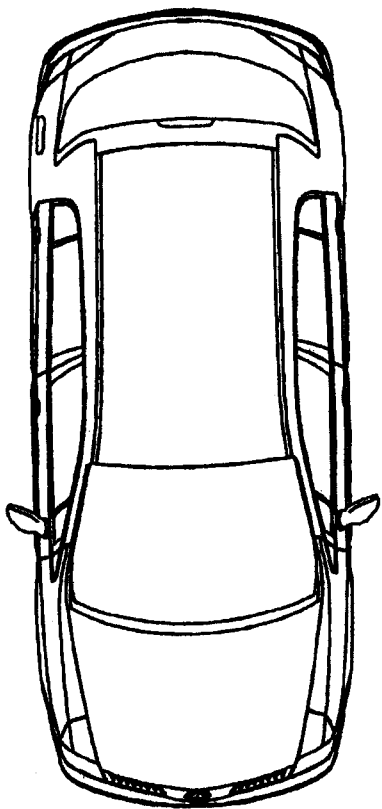
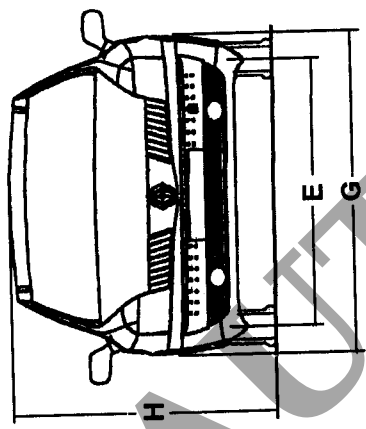
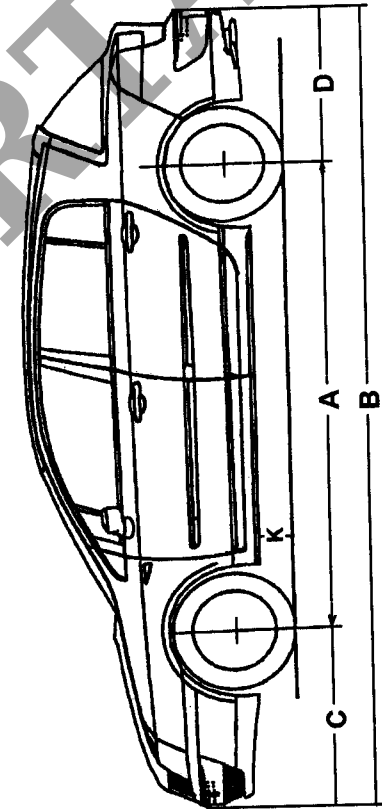

Размеры в мм	
A	2840
B	4860
C	1065
D	955
E	1575
F	1550
G	1860
H	1577
K	120