

ОРГАН ПО СЕРТИФИКАЦИИ АВТОМОТОТЕХНИКИ - МЕХАНИЧЕСКИХ  
 ТРАНСПОРТНЫХ СРЕДСТВ, ЗАПАСНЫХ ЧАСТЕЙ И ПРИНАДЛЕЖНОСТЕЙ  
 Автономная некоммерческая организация "Центр содействия сертификации автотехники" (ЦСС АМТ)  
 № РОСС RU.0001.11MT25 от 07.07.2003 г.  
 141800, г. Дмитров-7, Московская обл., тел. 587-29-05

РОСС SE.MT25.E01445

31 марта 2005

|                                  |   |
|----------------------------------|---|
| Марка транспортного средства     | SAAB 9-3  |
| Тип транспортного средства       | Sedan (YS3F?45B, YS3F?45F, YS3F?49F, YS3F?45S,<br>YS3F?49S, YS3F?45Y, YS3F?46Y, YS3F?49Y);<br>Convertible (YS3F?75F, YS3F?79F, YS3F?75S, YS3F?79S,<br>YS3F?75Y, YS3F?76Y, YS3F?79Y) |
| Категория транспортного средства | M <sub>1</sub>  |
| Код ТН ВЭД                       | 8703 23 191 0, 8703 23 192 0  |
| Код VIN                          | YS3F???????????   |
| Заявитель и его адрес            | ООО "Дженерал Моторз СНГ",<br>119019, г. Москва, Гоголевский бульвар, д. 11, РФ   |
| Изготовитель и его адрес         | SAAB Automobile AB,<br>S-461 80, Trollhättan, Sweden  |
| Сборочный завод и его адрес      | SAAB Automobile AB,<br>S-461 80, Trollhättan, Sweden;<br>MAGNA STEYR Fahrzeugtechnik AG & Co KG,<br>Liebenauer Hauptstraße 317, A-8041, Graz-Thondorf,<br>Austria                   |

### ОБЩИЕ ХАРАКТЕРИСТИКИ ТРАНСПОРТНОГО СРЕДСТВА

|   |   |
|---|---|
| Колесная формула / ведущие колеса       | 4 × 2 / передние  |
| Схема компоновки транспортного средства | расположение двигателя – переднее поперечное  |
| Тип кузова / количество дверей          | цельнометаллический, несущего типа, седан / 4 (9-3 Sedan<br>YS3F?4??), кабриолет / 2 (9-3 Convertible YS3F?7??) |
| Количество мест спереди / сзади         | 2 / 3 (9-3 Sedan YS3F?4??), 2 / 2 (9-3 Convertible YS3F?7??)  |

## POCC SE.MT25.E01445

|   | 9-3 Sedan YS3F?4??                                    |   | 9-3 Convertible YS3F?7?? |                       |
|---|---|---|--------------------------|-----------------------|
| Габаритные размеры, мм                                |   |   |                          |                       |
| - длина   | 4635  |   |                          |                       |
| - ширина  | 1762  |   |                          |                       |
| - высота  | 1458-1467   |   | 1424-1434                |                       |
| База, мм  | 2675  |   |                          |                       |
| Колея передних / задних колес, мм                     | 1524 / 1506   |   |                          |                       |
|   | YS3F?45F,<br>YS3F?45S                                 | YS3F?75F,<br>YS3F?75S   | YS3F?49F,<br>YS3F?49S    | YS3F?79F,<br>YS3F?79S |
| Масса снаряженного транспортного средства, кг         | 1510-1590   | 1655-1715   | 1540-1620                | 1685-1745             |
| Полная масса транспортного средства, кг               | 1970  | 2040  | 2000                     | 2070                  |
| - на переднюю ось                                     | 1009  | 1038  | 1041                     | 1070                  |
| - на заднюю ось                                       | 961   | 1002  | 959                      | 1000                  |
|   | YS3F?45Y  | YS3F?46Y  | YS3F?49Y                 | YS3F?75Y              |
| Масса снаряженного транспортного средства, кг         | 1545-1605   | 1555-1615   | 1570-1630                | 1690-1730             |
| Полная масса транспортного средства, кг               | 1980  | 1990  | 2010                     | 2060                  |
| - на переднюю ось                                     | 1019  | 1029  | 1048                     | 1050                  |
| - на заднюю ось                                       | 961   | 961   | 962                      | 1010                  |
|   | YS3F?76Y  | YS3F?79Y  | YS3F?45B                 |                       |
| Масса снаряженного транспортного средства, кг         | 1700-1740   | 1720-1760   | 1450-1530                |                       |
| Полная масса транспортного средства, кг               | 2070  | 2090  | 1910                     |                       |
| - на переднюю ось                                     | 1060  | 1083  | 947                      |                       |
| - на заднюю ось                                       | 1010  | 1007  | 963                      |                       |
| Допустимая полная масса прицепа, кг                   |   |   |                          |                       |
| - прицеп без тормозов                                 | 750 (YS3F???F, YS3F???S, YS3F???Y); 725 (YS3F???B)    |   |                          |                       |
| - прицеп с тормозами                                  | 1600 (YS3F???F, YS3F???S, YS3F???Y); 1400 (YS3F???B)  |   |                          |                       |
|   | YS3F???B  | YS3F???F  | YS3F???S                 | YS3F???Y              |
| Двигатель (марка, тип)                                | GM / Opel   | GM / SAAB   |                          |                       |
|   | Z18XE   | B207E   | B207L                    | B207R                 |
|   | четырёхтактный, бензиновый                            | четырёхтактный, бензиновый, с турбонаддувом и промежуточным охладителем |                          |                       |
| - количество и расположение цилиндров                 | 4, рядное   |   |                          |                       |
| - рабочий объем, см <sup>3</sup>                      | 1796  | 1998  |                          |                       |
| - степень сжатия                                      | 10,5  | 8,8   |                          |                       |
| Максимальная мощность, кВт (мин <sup>-1</sup> )       | 90 (6000)   | 110 (5500)  | 129 (5500)               | 154 (5300)            |
| Максимальный крутящий момент, Нм (мин <sup>-1</sup> ) | 167 (3800)  | 240 (1800)  | 280 (2500)               | 300 (2500)            |
| Топливо   | неэтилированный бензин с октановым числом не менее 95 |   |                          |                       |

## POCC SE.MT25.E01445

|   | YS3F???B  | YS3F???F   | YS3F???S   | YS3F???Y |
|---|---|--|--|----------|
|   | Z18XE   | B207E  | B207L  | B207R    |
| <b>Система питания</b>                                    | электронная система управления впрыском топлива<br>(интегрированная система управления впрыском и зажиганием)                                     |  |  |          |
| Система впрыска (марка, тип)                              | Siemens Simtec<br>71.6  | SAAB Trionic T8  |  |          |
| Управляющий электронный модуль (марка, тип)               | 55 355 292  | 12 798 946 или 55 352 571 или 55 352 668 или<br>55 353 231                         |  |          |
| Турбокомпрессор (марка, тип)                              | -   | Garrett, GT18V (24 445 062)  | Mitsubishi,<br>12 788 719  |          |
| Инжекторы (марка, тип)                                    | Bosch,<br>5 WK 93 151   | Siemens, Deka 1 12 790 825   | Siemens, Deka<br>1 12 790 827  |          |
| Воздушный фильтр (марка, тип)                             | Opel,<br>12 804 494   | Mecaplast, 12 786 800 или 12 840 313 или<br>12 840 314, с сухим бумажным элементом |  |          |
| <b>Система зажигания</b>                                  | электронная, бесконтактная  |  |  |          |
|   | Siemens Simtec<br>71.6  | SAAB Trionic T8  |  |          |
| Управляющий электронный модуль (марка, тип)               | SAAB,<br>55 355 292   | Melco, 12 798 708 или 55 352 173   |  |          |
| Катушка зажигания (марка, тип)                            | 90 536 194  | Melco, 12 787 707  |  |          |
|   | установлена на каждой свече   |  |  |          |
| Свечи зажигания (марка, тип)                              | Bosch,<br>FLR 8 LDW   | NGK, PFR 6T-10G  |  |          |
| <b>Система выпуска и нейтрализации отработавших газов</b> | два глушителя, каталитический нейтрализатор   |  |  |          |
| Средний глушитель (марка, тип)                            | GM 24 421 896   | Eberspächer / SAAB,<br>12 789 689 (Sedan);<br>12 794 248 (Convertible)             | Eberspächer /<br>SAAB, 12 801<br>770 (Sedan);<br>12 801 771<br>(Convertible) |          |
| Задний глушитель (марка, тип)                             | GM 24 421 914   | Eberspächer / SAAB, 12 789 690   | Eberspächer /<br>SAAB,<br>12 796 197   |          |
| Каталитический нейтрализатор (марка, тип)                 | GM 45 или<br>GM 78  | Eberspächer / SAAB, 12 802 228   |  |          |
| <b>Трансмиссия</b>  | механическая  | механическая (YS3F??5?, YS3F??6?) или<br>гидромеханическая (YS3F??9?)              |  |          |
| Сцепление (марка, тип)                                    | M & S, фрикционное, однодисковое, сухое, с центральной диафрагменной пружиной, с гидроприводом (YS3F??5?, YS3F??6?)<br>или отсутствует (YS3F??9?) |  |  |          |

**POCC SE.MT25.E01445**

|  | Z18XE  | B207E         | B207L,<br>B207R | B207R         | B207E,<br>B207L,<br>B207R                 |
|--|--|---------------|-----------------|---------------|---|
| Коробка передач (марка, тип)           | Opel,<br>F17CR394  | SAAB,<br>FM57 | SAAB,<br>FM55   | SAAB,<br>FM67 | AISIN,<br>FA57                            |
|  | механическая, полностью синхронизированная<br>(включая задний ход)   |               |                 |               | автоматическая,<br>гидроме-<br>ханическая |
| - число передач                        | 5  | 5             | 5               | 6             | 5   |
| - передаточные числа коробки передач:  |  |               |                 |               |   |
| I -                                    | 3,7273   | 3,5833        | 3,3846          | 3,7692        | 4,6852                                    |
| II -                                   | 2,1364   | 1,8750        | 1,7600          | 2,0400        | 2,9419                                    |
| III -                                  | 1,4138   | 1,1795        | 1,1795          | 1,3654        | 1,9227                                    |
| IV -                                   | 1,1212   | 0,8936        | 0,8936          | 1,0484        | 1,3012                                    |
| V -                                    | 0,8919   | 0,6604        | 0,6604          | 0,8462        | 1,0000                                    |
| VI -                                   | -  | -             | -               | 0,7069        | -   |
| 3X -                                   | 3,3077   | 3,4300        | 3,1662          | 3,5358        | 3,1775                                    |
| Главная передача (тип)                 | цилиндрическая, косозубая  |               |                 |               |   |
| - передаточное число главной передачи  | 3,9444   | 3,8182        | 4,0476          | 3,5455        | 2,4400                                    |
| <b>Подвеска</b>                        |  |               |                 |               |   |
| - передняя                             | независимая, типа McPherson, с цилиндрическими пружинами, газонаполненными амортизаторами и стабилизатором поперечной устойчивости           |               |                 |               |   |
| - задняя                               | независимая, рычажная, с цилиндрическими пружинами, газонаполненными амортизаторами и стабилизатором поперечной устойчивости                 |               |                 |               |   |
| <b>Рулевое управление</b> (марка, тип) | Mercedes-Benz Lenkungen, рулевой механизм - "шестерня-рейка", с гидроусилителем  |               |                 |               |   |
| <b>Тормозные системы</b>               |  |               |                 |               |   |
| - рабочая                              | гидравлическая, двухконтурная, с диагональным разделением на контуры, с вакуумным усилителем; тормозные механизмы всех колес – дисковые; АБС |               |                 |               |   |
| - запасная                             | один из контуров рабочей тормозной системы   |               |                 |               |   |
| - стояночная                           | механический привод на тормозные механизмы задних колес  |               |                 |               |   |

## РОСС SE.MT25.E01445

|  |   |  |       |
|--|---|--|-------|
| <b>Шины</b> (размерность, минимально допустимый индекс нагрузки, скоростная категория) | 195/65 R15  | 91   | H     |
|  | 215/55 R16  | 93   | V     |
|  | 215/60 R15  | 94   | V     |
|  | 195/65 R15  | 91   | Q M+S |
|  | 225/45 R17  | 94   | W     |
|  | 225/45 R18  | 91   | W     |
|  | 205/55 R16  | 91   | Q M+S |
|  | 215/55 R16  | 93   | Q M+S |
|  | 205/50 R17  | 93   | Q M+S |
|  | <b>Дополнительное оборудование транспортного средства</b> | кондиционер воздуха (хладагент R-134a), фронтальные подушки безопасности для водителя и переднего пассажира, боковые подушки безопасности для водителя и переднего пассажира (по заказу) |       |

**автомобили легковые SAAB 9-3 Sedan (YS3F?45B, YS3F?45F, YS3F?49F, YS3F?45S, YS3F?49S, YS3F?45Y, YS3F?46Y, YS3F?49Y); Convertible (YS3F?75F, YS3F?79F, YS3F?75S, YS3F?79S, YS3F?75Y, YS3F?76Y, YS3F?79Y)**

Описание маркировки транспортного средства приведено в приложении 2 (1 стр.).  
Общий вид транспортного средства приведен в приложении 3 (2 стр.).

Руководитель Органа по сертификации

подпись

**А.П. Гусаров**  
инициалы, фамилия

**С.В. Пугачев**

## РОСС SE.MT25.E01445

Приложение 2 к “Одобрению типа транспортного средства”

## ОПИСАНИЕ МАРКИРОВКИ ТРАНСПОРТНОГО СРЕДСТВА

## 1. Место расположения и форма знака соответствия

В моторном отсеке, на кронштейне крепления радиатора.  
Знак соответствия выполнен по ГОСТ Р 50460 с указанием номера данного “Одобрения типа транспортного средства”.

## 2. Место расположения таблички изготовителя

На нижней части средней стойки кузова со стороны водителя.

## 3. Место расположения идентификационного номера (код VIN)

В моторном отсеке на щите передка.

## 4. Структура и содержание идентификационного номера (номеров) транспортных средств

|   |   |   |   |   |   |   |   |   |    |    |    |    |    |    |    |    |
|---|---|---|---|---|---|---|---|---|----|----|----|----|----|----|----|----|
| 1 | 2 | 3 | 4 | 5 | 6 | 7 | 8 | 9 | 10 | 11 | 12 | 13 | 14 | 15 | 16 | 17 |
| Y | S | 3 | F | ? | ? | ? | ? | ? | ?  | ?  | ?  | ?  | ?  | ?  | ?  | ?  |

поз. 1 - 3: международный идентификационный код изготовителя(WMI):  
YS3 - SAAB Automobile AB, Trollhättan, Sweden

поз. 4: тип транспортного средства: F – SAAB 9-3

поз. 5: комплектация оборудования: A, B, C, D, E, F, G, H, K, M, N, P

поз. 6: тип кузова: 4 – седан четырехдверный;  
7 – кабриолет двухдверный

поз. 7: коробка передач: 5 – механическая, пятиступенчатая (FM55, FM57, F17CR394);  
6 – механическая, шестиступенчатая (FM67);  
9 – автоматическая, пятиступенчатая (FA57)

поз. 8: тип двигателя: B – Z18XE, F – B207E; S – B207L; Y – B207R

поз. 9: контрольный символ (цифра от 0 до 9 или буква X)

поз. 10: код модельного года

поз. 11: место расположения сборочного завода: 1 - Trollhättan, Sweden;  
9 - Trollhättan, Sweden (Pre-serie workshop);  
6 - Graz, Austria

поз. 12 - 17: производственный номер транспортного средства

Общий вид транспортного средства SAAB YS3F?4?? (9-3 Sedan)

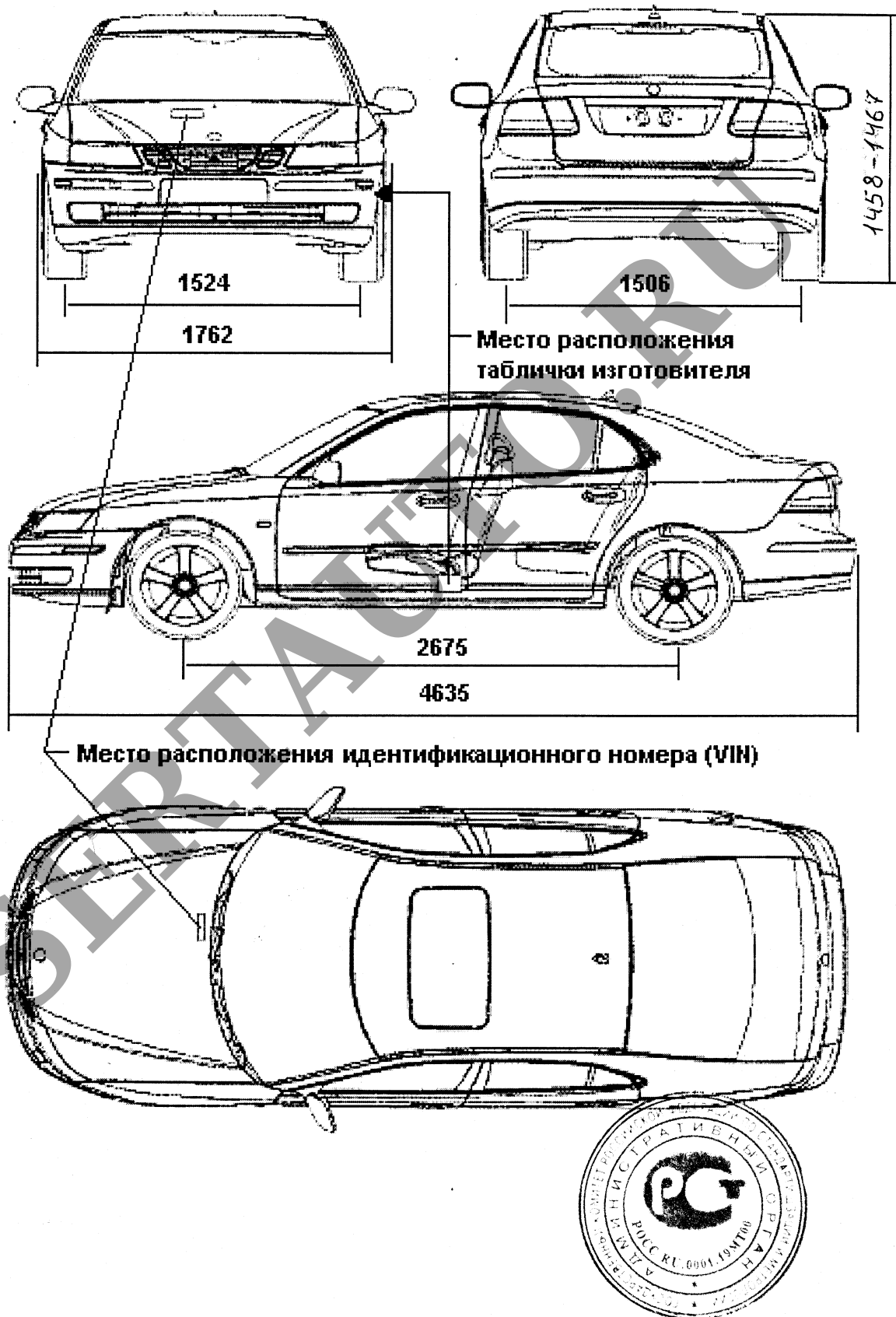



Общее техническое описание  
транспортного средства SAAB 9-3  
(SAAB 9-3 Sedan YS3F74?, SAAB 9-3 Convertible  
YS3F77?)



**SAAB**

Стр. 8 из 8 16/ 01 2004

**Общий вид транспортного средства SAAB YS3F77?? (9-3 Convertible)**

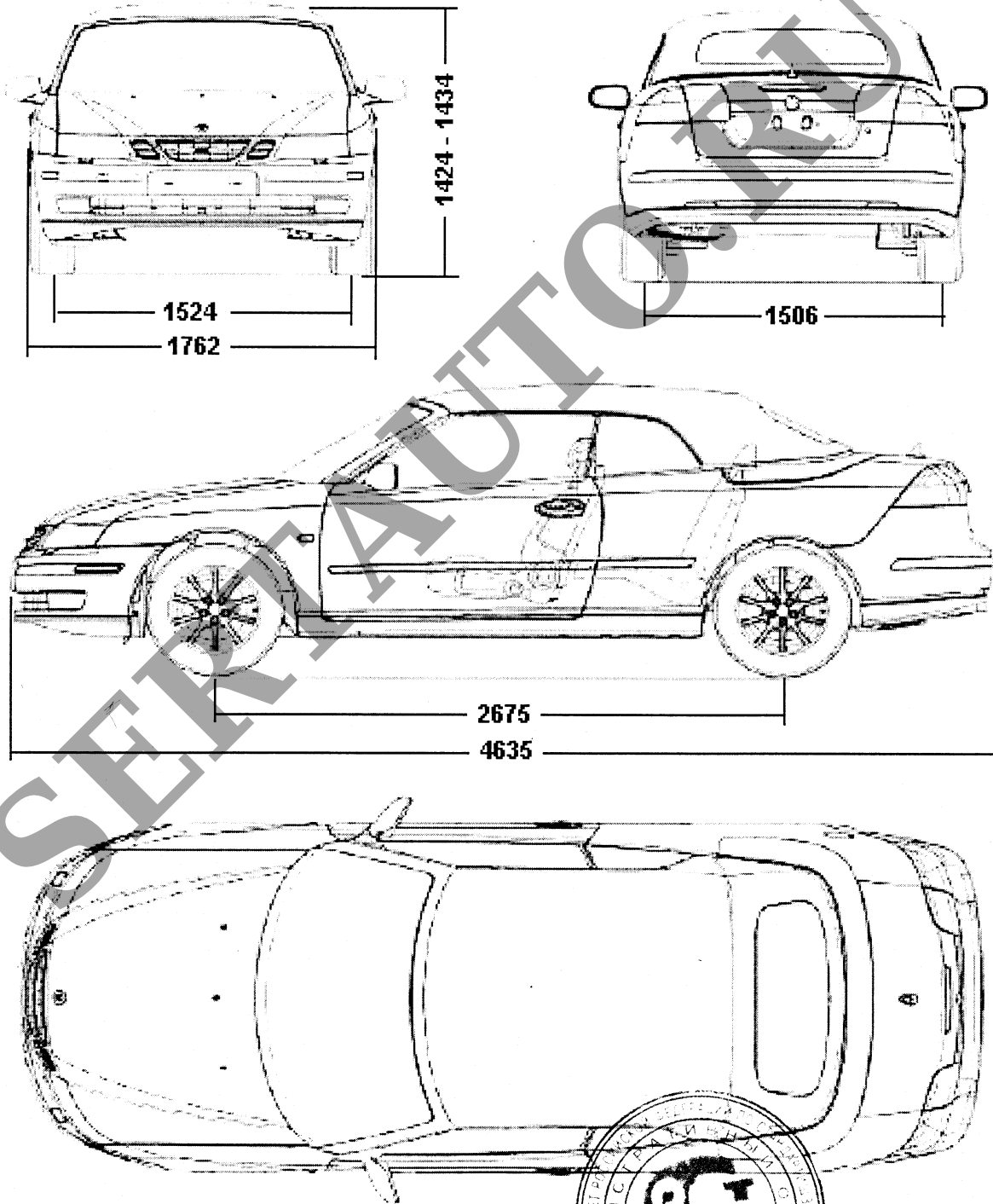

Приложение 3 к "Одобрению типа транспортного средства" № РОСС SE.MT25.E01445