

ОРГАН ПО СЕРТИФИКАЦИИ АВТОМОТОТЕХНИКИ - МЕХАНИЧЕСКИХ  
 ТРАНСПОРТНЫХ СРЕДСТВ, ЗАПАСНЫХ ЧАСТЕЙ И ПРИНАДЛЕЖНОСТЕЙ  
 Автономная некоммерческая организация "Центр содействия сертификации автотехники" (ЦСС АМТ)  
 № РОСС RU.0001.11MT25 от 07.07.2003 г.  
 141800, г. Дмитров-7, Московская обл., тел. 587-29-05

РОСС IT.MT25.E01413

04 марта 2005

Марка транспортного средства	FIAT
Тип транспортного средства	192 (192AXH1B, 192BXH1B) STILO, (192CXH1B, 192CXB1A, 192CXC1A) STILO MULTIWAGON
Категория транспортного средства	M1
Код ТН ВЭД	8703 22, 8703 23
Код VIN	ZFA192000????????
Заявитель и его адрес	FIAT AUTO S.p.A., Corso Giovanni Agnelli, 200, 10135 Torino, Italy
Сборочные заводы и их адреса	FIAT AUTO S.p.A. Corso Giovanni Agnelli, 200, 10135 Torino, Italy S.A.T.A. S.p.A., STABILIMENTO DI MELFI, 85025, S. Nicola Di Melfi (Potenza), Italy STABILIMENTO DI TERMINI IMERESE, Zona Industriale, 90018, Termini Imerese (Palerma), Italy

#### ОБЩИЕ ХАРАКТЕРИСТИКИ ТРАНСПОРТНОГО СРЕДСТВА

Колесная формула / ведущие колеса	4 × 2 / передние
Схема компоновки транспортного средства	расположение двигателя - переднее поперечное
Тип кузова / количество дверей	хэтчбек / 2 (192A****) хэтчбек / 4 (192B****) универсал / 4 (192C****)
Количество мест спереди / сзади	2 / 3

## РОСС ИТ.МТ25.Е01413

	192A****	192B****	192C****
Габаритные размеры, мм			
- длина	4182	4253	4516
- ширина	1784	1756	1756
- высота:	1475	1525	1570
База, мм		2600	
Колея передних / задних колес, мм		1514-1518 / 1508-1512	
Масса снаряженного транспортного средства, кг		1090 -1385	
Полная масса транспортного средства, кг		1600 - 1895	
Максимальная нагрузка, кг:			
- на переднюю ось		900 - 1030	
- на заднюю ось		830 - 960	
Допустимая полная масса прицепа, кг:			
- прицеп без тормозов		500	
- прицеп с тормозами		1000 - 1200	

	1.4 16V 192AXH1B 192BXH1B 192CXH1B	1.6 16V 192CXB1A	1.8 16V 192CXC1A
<b>Двигатель</b> (марка, тип)	843A1000	FIAT 182B6000 (XB)	FIAT 192A4000 (XC)
	бензиновый		
- количество и расположение цилиндров	4, рядное		
- рабочий объем, см <sup>3</sup>	1368	1596	1747
- степень сжатия	11,2	10,5	10,3
Максимальная мощность, кВт (мин <sup>-1</sup> )	70 (5800)	76 (5750)	98 (6400)
Максимальный крутящий момент, Нм (мин <sup>-1</sup> )	128 (5000)	145 (4000)	162 (3500)
Топливо	неэтилированный бензин с октановым числом не менее 95		
<b>Система питания</b>	электронный многоточечный впрыск		
Система впрыска (марка, тип)	BOSCH - ME73H4F031	M. MARELLI IAW 5NF T1 или IAW 5NF T5	HITACHI - HCU 505
Воздушный фильтр (марка, тип)	FIAT-LANCIA-ALFA ROMEO, с сухим бумажным элементом		
	46785348	46795122	46795122
<b>Система зажигания</b>	электронная, интегральная, объединенная с электронным впрыском		
Катушка зажигания (марка, тип)	CHAMPION BAE 403C	SAGEM - BC 22 T16 FEDERAL-MOGUL- BAE 403 B	HITACHI - HCU 05
Модуль зажигания (марка, тип)	BOSCH - ME73H4F031	M. MARELLI IAW 5NF T1 или IAW 5NF T5	HITACHI - HCU 505
Свечи зажигания (марка, тип)	NGK - DCPR8E-N NGK - DCPR7E-N	NGK - BKR5EZ-N BOSCH - FR8DEE-N CHAMPION - RC10YCC	NGK - BKR6EZ CHAMPION - RC10YCC

## POCC IT.MT25.E01413

	192AXH1B 192BXH1B 192CXH1B	192CXB1A	192CXC1A
<b>Система выпуска и нейтрализации отработавших газов</b>	1, 2 или 3 глушителя и система нейтрализации		
Основной глушитель (марка, тип)	FIAT-LANCIA-ALFA ROMEO 60676396		
	46832157	46805967	46821881
Дополнительный глушитель (марка, тип)	FIAT-LANCIA-ALFA ROMEO 60676397		
	46805963	46822192	46822160
		--	--
Нейтрализатор (марка, тип)	FIAT-LANCIA-ALFA ROMEO		
	55183102	46808744	46822198
<b>Трансмиссия</b>	механическая		
Сцепление (марка, тип)	сухое, однодисковое, с гидроприводом		
Коробка передач (марка, тип)	С 510, механическая		
- число передач	6	5	5
- передаточные числа коробки передач			
I -	3.909	3.909	3.909
II -	2.158	2.158	2.238
III -	1.480	1.480	1.520
IV -	1.121	1.121	1.156
V -	0.897	0.897	0.946
VI -	0.766	-	-
3.X -	3.818	3.818	3.909
Главная передача (марка, тип)	FIAT, цилиндрическая, косозубая		
- передаточное число главной передачи	4,071	3,733	3,867
<b>Подвеска (марка тип):</b>			
- передняя	независимая, пружинная, типа Мак Ферсон, рычажная, с гидравлическими амортизаторами и стабилизатором поперечной устойчивости		
- задняя	полунезависимая, пружинная, с амортизаторами двухстороннего действия и стабилизатором поперечной устойчивости		
<b>Рулевое управление (марка, тип)</b>	FIAT, рулевой механизм типа "шестерня-рейка" с усилителем электромеханического типа		
<b>Тормозные системы:</b>			
- рабочая (марка, тип)	гидравлическая, двухконтурная, с вакуумным усилителем, тормозные механизмы передних и задних колес - дисковые, антиблокировочная система (ABS) с электронным регулятором тормозных сил (EBD)		
- запасная (марка, тип)	один из контуров рабочей тормозной системы		
- стояночная (марка, тип)	механический ручной привод к тормозным механизмам задних колес		
<b>Шины (размерность, индекс нагрузки, скоростная категория)</b>	195/65 R15, 91, T 205/55 R16, 91, V 215/45 R17, 87, W	195/65 R15, 91, H 205/55 R16, 91, V 215/45 R17, 87, W	195/65 R15, 91, V 205/55 R16, 91, V 215/45 R17, 87, W



## РОСС IT.MT25.E01413

Приложение 2 к “одобрению типа транспортного средства”

## ОПИСАНИЕ МАРКИРОВКИ ТРАНСПОРТНОГО СРЕДСТВА

1. Место расположения и форма знака соответствия:

В моторном отсеке.

Знак соответствия выполнен по ГОСТ Р 50460 с указанием номера данного “Одобрения типа транспортного средства”.

2. Место расположения таблички изготовителя:

В моторном отсеке, на передней поперечине.

3. Место расположения идентификационного номера (код VIN):

На табличке изготовителя.

На полу кузова в зоне правого переднего сиденья.

4. Структура и содержание идентификационного номера (номеров) транспортных средств:

1	2	3	4	5	6	7	8	9	10	11	12	13	14	15	16	17
Z	F	A	1	9	2	0	0	0	?	?	?	?	?	?	?	?

поз. 1 - 3: международный идентификационный код изготовителя (WMI) -  
ZFA - FIAT AUTO S.p.A., Italy

поз. 4 - 6: тип транспортного средства: 192 - FIAT STILO / FIAT STILO MULTIWAGON

поз. 7 - 9: свободные знаки - 000

поз. 10: 0 или другие буквенно-цифровые обозначения по усмотрению производителя

поз. 11 - 17: производственный номер транспортного средства

FIAT AUTO S.p.A.

Omologazioni

FIAT STILO

(2 doors versions)  
outline drawing of vehicle

Приложение 3 к "одобрению типа транспортного средства" № РОСС ИТ.МТ25.Е01413

Рис. 1

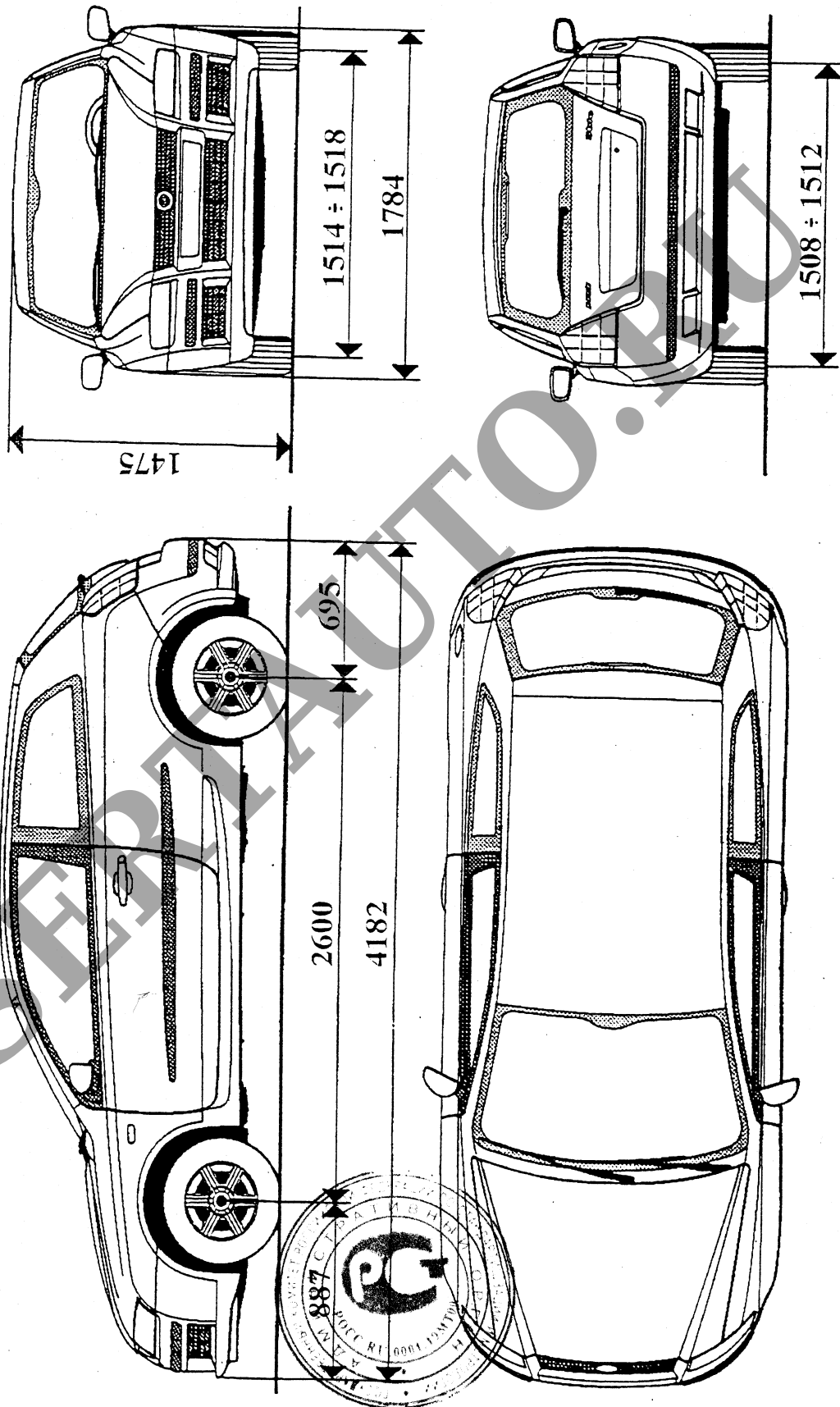

FIAT AUTO S.p.A.

Omologazioni

FIAT STILO  
(4 doors versions)  
outline drawing of vehicle

Приложение 3 к "одобрению типа транспортного средства" № РОСС ИТ.МТ25.Е01413

Рис. 2

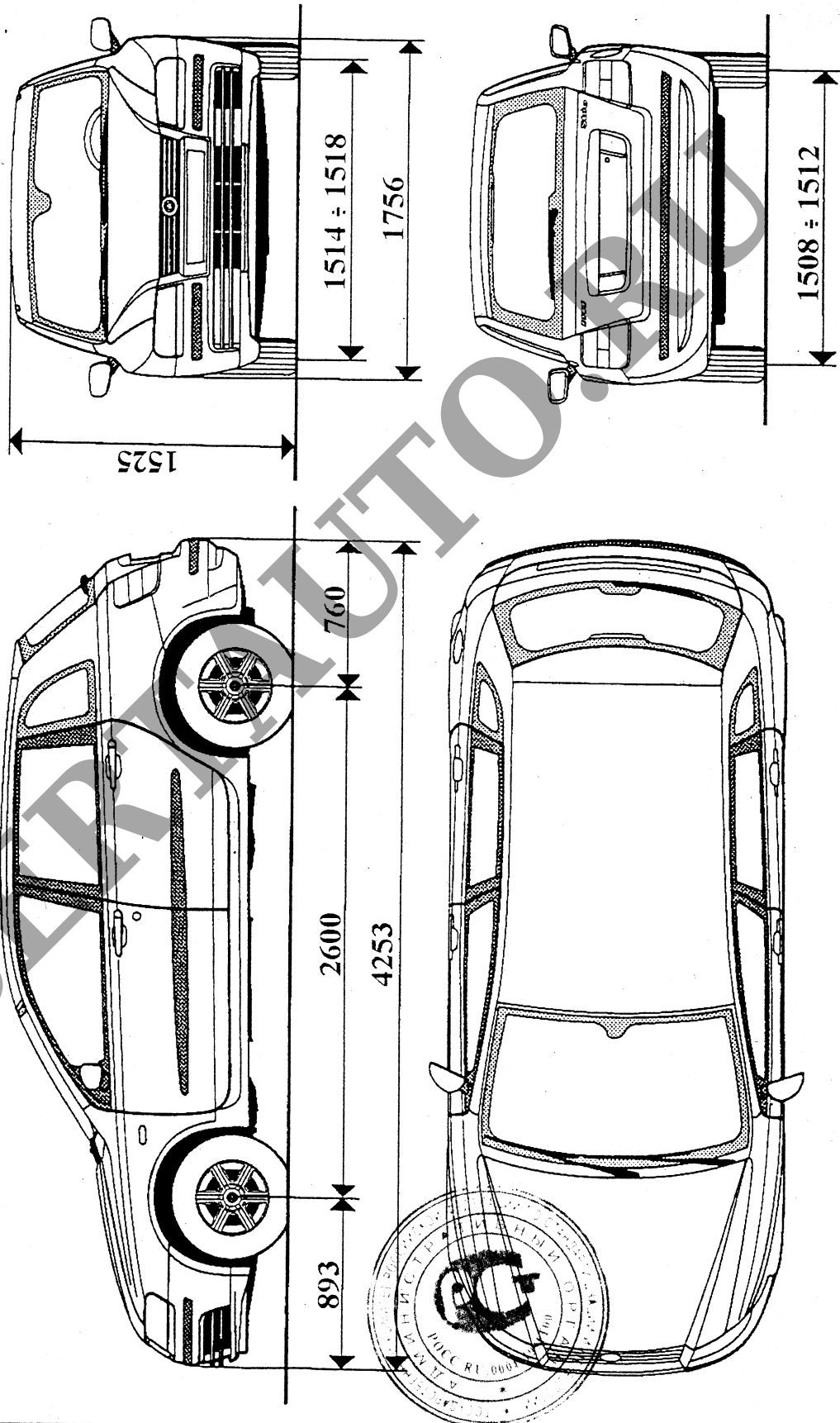

FIAT AUTO S.p.A.

FIAT STILO SW

Homologation

outline drawing of vehicle

30.07.2003

Приложение 3 к “одобрению типа транспортного средства” № РОСС ИТ.МТ25.Е01413

Рис. 3

