

ОРГАН ПО СЕРТИФИКАЦИИ АВТОМОТОТЕХНИКИ – МЕХАНИЧЕСКИХ  
ТРАНСПОРТНЫХ СРЕДСТВ, ЗАПАСНЫХ ЧАСТЕЙ И ПРИНАДЛЕЖНОСТЕЙ  
Автономная некоммерческая организация “Центр содействия сертификации автотехники” (ЦСС АМТ)  
№ РОСС RU.0001.11MT25 от 07.07.2003 г.  
141800, г. Дмитров-7, Московская обл., тел. 587-29-05

**РОСС IT.MT25.E01597**

**16 августа 2005**

Марка транспортного средства	<b>Fiat Doblo</b>
Тип транспортного средства	<b>223 (223AXA1A, 223AXD1A, 223AXF1A, 223AXG1A)</b>
Категория транспортного средства	<b>M<sub>1</sub></b>
Код ТН ВЭД	<b>8703 22, 8703 23, 8703 31, 8703 32</b>
Код VIN	<b>ZFA223000???????, NM4223000???????</b>
Заявитель, изготовитель и его адрес	<b>Fiat Auto S.p.A., Corso G. Agnelli, 200, 10135, Turin, Italy</b>
Сборочный завод и его адрес	<b>Fiat Auto S.p.A., Tofas AS, Istanbul, Turkey</b>

### **ОБЩИЕ ХАРАКТЕРИСТИКИ ТРАНСПОРТНОГО СРЕДСТВА**

Колесная формула / ведущие колеса	<b>4 × 2 / передние</b>
Схема компоновки транспортного средства	<b>расположение двигателя – переднее поперечное</b>
Тип кузова / количество дверей	<b>универсал, цельнометаллический, несущего типа / 3 или 4 боковые двери и одна задняя дверь</b>
Количество мест спереди / сзади	<b>2 / 3 или 2 / 5</b>

## POCC IT.MT25.E01597

Габаритные размеры, мм				
- длина	4159			
- ширина	1714			
- высота	1810, 2065			
База, мм	2566			
Колея передних / задних колес, мм	1495 / 1496			
Масса снаряженного транспортного средства (с учетом массы водителя), кг	1220...1410			
Полная масса транспортного средства, кг	1775...1875			
Максимальная допустимая нагрузка, кг				
- на переднюю ось	900...1000			
- на заднюю ось	1030			
Допустимая полная масса прицепа, кг				
- прицеп без тормозов	500			
- прицеп с тормозами	1100			
	<b>223AXA1A</b>	<b>223AXD1A</b>	<b>223AXF1A</b>	<b>223AXG1A</b>
<b>Двигатель</b> (марка, тип)	Fiat, 223A5000	Fiat, 182B6000	Fiat, 223A7000	Fiat, 188A9000
	бензиновый, четырехтактный		дизельный, четырехтактный, с турбонаддувом	
- количество и расположение цилиндров	4, рядное			
- рабочий объем, см <sup>3</sup>	1242	1596	1910	1248
- степень сжатия	9.8	10.5	18.45	18.0
Максимальная мощность, кВт (мин <sup>-1</sup> )	47,5 (5500)	76,0 (5750)	77,0 (4000)	51,0 (4000)
Максимальный крутящий момент, Нм (мин <sup>-1</sup> )	102 (3500)	145 (4000)	200 (1500)	180 (1750)
Топливо	бензин с октановым числом не менее 95		дизельное	
<b>Система питания</b>	распределенный впрыск топлива с электронным управлением		непосредственный впрыск топлива	
Электронный блок управления (марка, тип)	Magneti Marelli IAW 59F.SC или IAW 59F.ST	Magneti Marelli IAW 5NF.T2 или IAW 5NF.T4	E.C.U. 22342	E.C.U. MJD6JF.D1
ТНВД (марка, тип)	-	-	Bosch 0.445.010.017	Magneti Marelli 0.445.010.080
Форсунки (марка, тип)	-	-	Bosch 0.445.110.119	Bosch 0.445.110.083
Турбокомпрессор (марка, тип)	-	-	Garrett GT14	KKK KP35
Воздушный фильтр (марка, тип)	Fiat / Lancia / Alfa Romeo, с сухим бумажным элементом			
	46772374	46816116, 46816116/1	46816118, 46792662/1	55180540

## POCC IT.MT25.E01597

	223AXA1A	223AXD1A	223AXF1A	223AXG1A
	223A5000	182B6000	223A7000	188A9000
<b>Система зажигания</b>	электронная, объединенная с системой впрыска			-
Катушка зажигания (марка, тип)	Magneti Marelli BAE 800	Champion BAE 920; BERU 0.40.1000.029	-	-
Свечи зажигания (марка, тип)	Bosch FR8DE; Champion RC10YCC; NGK BKR5EZ	Bosch FR8DE; Champion RC10YCC; NGK BKR5EZ	-	-
<b>Система выпуска и нейтрализации отработавших газов</b>	один или два глушителя; каталитический нейтрализатор			
Первый глушитель (марка, тип)	Fiat / Lancia / Alfa Romeo			
	46559524	46831132	46756861	51740052
Второй глушитель (марка, тип)	Fiat / Lancia / Alfa Romeo			
	-	46785476	-	-
Нейтрализатор (марка, тип)	Fiat / Lancia / Alfa Romeo			
	46559522	46749261	46758796	55181852
<b>Трансмиссия</b>	Fiat, механическая			
Сцепление (тип)	сухое, однодисковое			
Коробка передач (марка, тип)	Fiat, механическая			
- число передач	вперед – 5; назад - 1			
- передаточные числа коробки передач:				
I -	4,273	3,909		3,909
II -	2,238	2,158		2,238
III -	1,520	1,480		1,444
IV –	1,156	1,121		1,029
V –	0,946	0,921		0,838
3.X.I –	3,909	3,818		3,909
Главная передача (марка, тип)	Fiat, цилиндрическая, косозубая			
- передаточное число главной передачи	4,400	3,867	3,150	3,733
<b>Подвеска</b>				
- передняя	независимая, типа McPherson, с цилиндрическими пружинами, гидравлическими амортизаторами и стабилизатором поперечной устойчивости			
- задняя	зависимая, рессорная, с гидравлическими амортизаторами и стабилизатором поперечной устойчивости			
<b>Рулевое управление (марка, тип)</b>	Fiat, рулевой механизм - “шестерня-рейка”, с усилителем			
<b>Тормозные системы</b>				
- рабочая	гидравлическая, двухконтурная, с вакуумным усилителем, тормозные механизмы передних колес – дисковые, задних колес – барабанного типа; антиблокировочная система (ABS) с системой электронного распределения тормозного усилия (EBD) - по заказу			

## РОСС ИТ.МТ25.Е01597

- запасная	один из контуров рабочей тормозной системы		
- стояночная	механический (тросовый) привод к тормозным механизмам задних колес		
<b>Шины</b> (размер, индекс несущей способности, категория скорости)	175/70 R14	88	T
<b>Дополнительное оборудование транспортного средства</b>	центральный замок с дистанционным управлением, кондиционер (хладагент R134A), сдвижная дополнительная боковая дверь, зеркала с электроприводом и обогревом, высокая крыша, автомагнитола, сигнализация		

Действие данного «одобрения типа транспортного средства» распространяется на партию транспортных средств в количестве 150 (ста пятидесяти) шт.

Декларации о ввозимых на территорию Российской Федерации транспортных средствах данного типа (размер и отличительные признаки отдельных партий) передаются изготовителем или его официальным дилером ежемесячно (вне зависимости от факта поставки) в Орган по сертификации, на основании чего выдаются заверенные копии «одобрения типа транспортного средства».

**Fiat Doblo типа 223 (223AXA1A, 223AXD1A, 223AXF1A, 223AXG1A)**

Описание маркировки транспортного средства приведено в приложении № 2.  
Общие виды транспортных средств на 2 страницах приведены в приложении № 3.

Руководитель органа по сертификации

**А.П. Гусаров**  
подпись                      инициалы, фамилия

**С.В. Пугачев**

## РОСС IT.MT25.E01597

Приложение 2 к “одобрению типа транспортного средства”

## ОПИСАНИЕ МАРКИРОВКИ ТРАНСПОРТНОГО СРЕДСТВА

## 1. Место расположения и форма знака соответствия

В моторном отсеке.

Знак соответствия выполнен по ГОСТ Р 50460 с указанием номера данного “одобрения типа транспортного средства”.

## 2. Место расположения таблички изготовителя

В моторном отсеке на передней поперечине.

## 3. Место расположения идентификационного номера (код VIN)

3.1. На табличке изготовителя.

3.2. В салоне автомобиля у арки правого переднего колеса перед правым передним сиденьем.

## 4. Структура и содержание идентификационного номера (номеров) транспортных средств

1	2	3	4	5	6	7	8	9	10	11	12	13	14	15	16	17
Z	F	A	2	2	3	0	0	0	?	?	?	?	?	?	?	?
N	M	4	2	2	3	0	0	0	?	?	?	?	?	?	?	?

поз. 1 - 3: международный идентификационный код изготовителя (WMI):

ZFA - Fiat Auto S.p.A., Italy;

NM4 - Fiat Auto S.p.A., Tofas AS, Istanbul, Turkey

поз. 4 - 6: тип транспортного средства

поз. 7 - 9: 000 – постоянная составляющая

поз. 10: 0 или другое буквенно-цифровое обозначение по усмотрению изготовителя

поз. 11 - 17: производственный номер транспортного средства

FIAT AUTO S.p.A.  Omologazioni	FIAT DOBLÒ  OUTLINE DRAWING OF VEHICLE	2004

FIAT AUTO S.p.A.

FIAT DOBLÒ

(raised roof)

Omologazioni

OUTLINE DRAWING OF VEHICLE

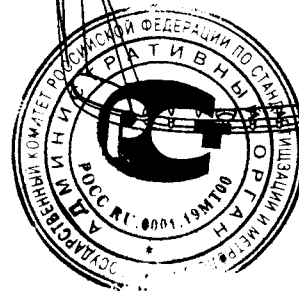
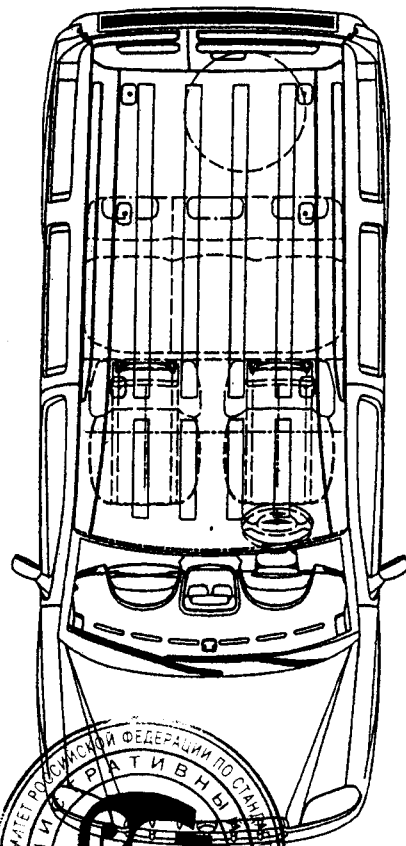
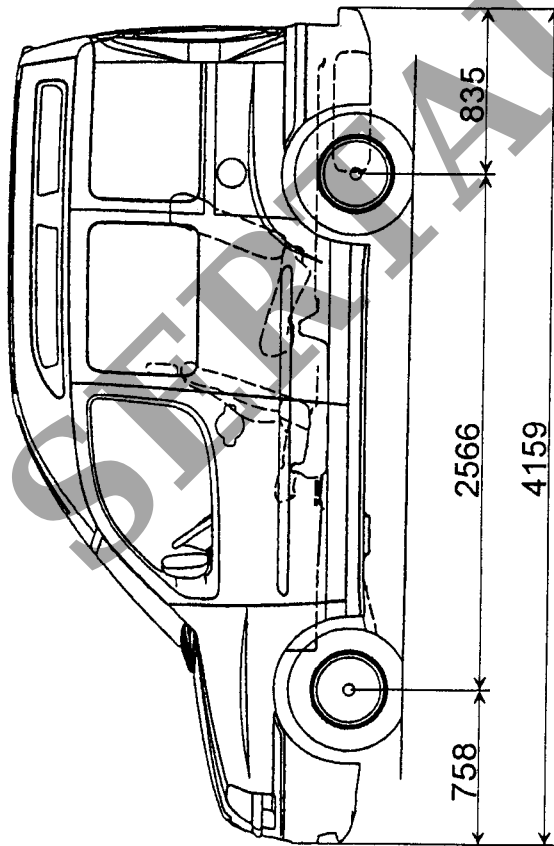
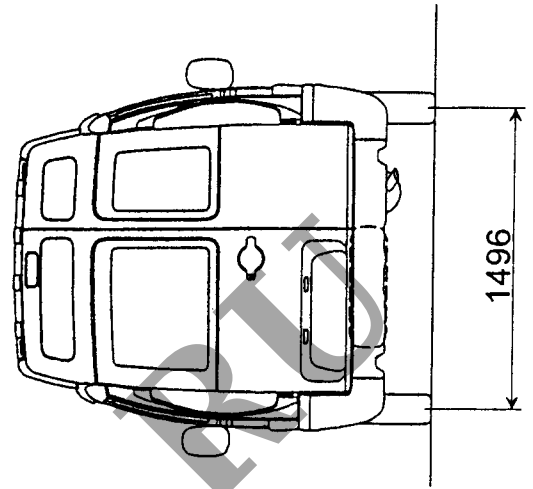
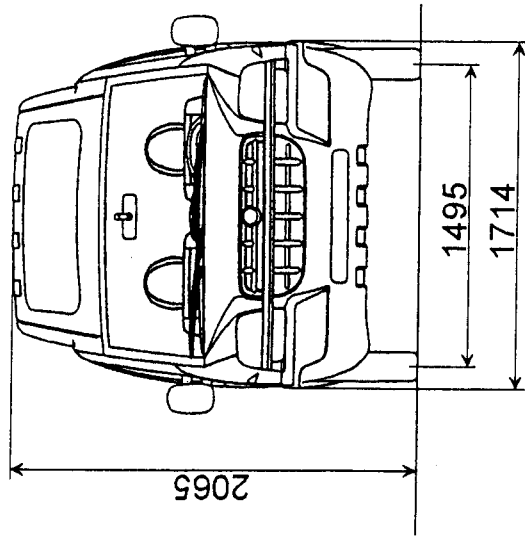

Приложение 3 к "одобрению типа транспортного средства" № РОСС ИТ.МТ25.Е01597