

ОРГАН ПО СЕРТИФИКАЦИИ АВТОМОТОТЕХНИКИ – МЕХАНИЧЕСКИХ
ТРАНСПОРТНЫХ СРЕДСТВ, ЗАПАСНЫХ ЧАСТЕЙ И ПРИНАДЛЕЖНОСТЕЙ
Автономная некоммерческая организация “Центр содействия сертификации автотехники” (ЦСС АМТ)
№ РОСС RU.0001.11MT25 от 07.07.2003 г.
141800, г. Дмитров-7, Московская обл., тел. 587-29-05

РОСС DE.MT25.E01724

24 января 2006

Марка транспортного средства	BMW
Тип транспортного средства	767 (745Li, 760Li)
Категория транспортного средства	M₁
Код ТН ВЭД	8703 24
Код VIN	WBAGP61??????????, WBAGP81??????????
Заявитель, изготовитель и его адрес	Bayerische Motoren Werke AG, D-80788, München, Germany
Сборочный завод и его адрес	Bayerische Motoren Werke AG, D-84122, Dingolfing, Germany

ОБЩИЕ ХАРАКТЕРИСТИКИ ТРАНСПОРТНОГО СРЕДСТВА

Колесная формула / ведущие колеса	4 × 2 / задние
Схема компоновки транспортного средства	расположение двигателя – переднее продольное
Тип кузова / количество дверей	седан, цельнометаллический, бронированный / 4
Количество мест спереди / сзади	2 / 2

РОСС DE.MT25.E01724

	745Li	760Li
Габаритные размеры, мм		
- длина	5169	
- ширина	1902	
- высота	1492	
База, мм	3130	
Колея передних / задних колес, мм	1578 / 1582	
Масса снаряженного транспортного средства (без учета массы водителя), кг	3365	3465
Полная масса транспортного средства, кг	3830	3930
Максимальная допустимая нагрузка, кг		
- на переднюю ось	1725	1815
- на заднюю ось	2160	
Допустимая полная масса прицепа, кг	буксировка прицепа не предусмотрена	
Двигатель (марка, тип)	BMW, N62B44A	BMW, N73B60A
	бензиновый, четырехтактный	
- количество и расположение цилиндров	8, V-образное	12, V-образное
- рабочий объем, см ³	4398	5972
- степень сжатия	10.0	11.3
Максимальная мощность, кВт (мин ⁻¹)	245 (6100)	327 (6000)
Максимальный крутящий момент, Нм (мин ⁻¹)	450 (3600)	600 (3950)
Топливо	бензин с октановым числом не менее 95	
Система питания	с электронным управлением	
	впрыск топлива во впускной коллектор	непосредственный впрыск топлива
Блок управления (марка, тип)	Bosch, DME	
	ME 9.2	MED 9.2.1
Воздушный фильтр (марка, тип)	BMW, 7 514 832, 7 526 008, 7 505 007, с сухим бумажным элементом	
Система зажигания	Bosch, электронная, бесконтактная	
Катушка зажигания (марка, тип)	Bremi: 1 712 223, 11903; Bosch: 1 712 219, 0221504100	
Свечи зажигания (марка, тип)	Bosch, R3; NGK, R5	
Система выпуска и нейтрализации отработавших газов	пять глушителей, два нейтрализатора отработавших газов	
Передний глушитель (марка, тип)	BMW, 7 505 795 (2 шт.)	BMW, 7 519 012 (2 шт.)
Средний глушитель (марка, тип)	BMW, 7 505 797	BMW, 7 519 013
Задний глушитель (марка, тип)	BMW, 7 505 798, 7 505 799	BMW, 7 519 014, 7 519 015
Нейтрализатор (марка, тип)	BMW, 7 505 784, 7 510 971, 7 512 532, 7 510 973	BMW, 7 521 570, 7 519 008, 7 523 902, 7 915 009

РОСС DE.MT25.E01724

Трансмиссия	гидромеханическая
Сцепление (марка, тип)	гидротрансформатор с блокирующим устройством
Коробка передач (марка, тип)	ZF, 6 HP 26, автоматическая, Steptronic
- число передач	вперед – 6; назад - 1
- передаточные числа коробки передач:	I - 4.17 II - 2.34 III - 1.52 IV - 1.14 V - 0.87 VI - 0.69 3.X.I - 3.40
Главная передача (марка, тип)	BMW
передаточное число главной передачи	3.46
Подвеска	
- передняя	независимая, типа McPherson, рычажная, пружинная, с амортизаторами и стабилизатором поперечной устойчивости
- задняя	независимая, многорычажная, пружинно-пневматическая, с амортизаторами и стабилизатором поперечной устойчивости; с регулировкой уровня кузова (по заказу)
Рулевое управление (марка, тип)	ZF, рулевой механизм - “шестерня-рейка”, с гидроусилителем (ZF 7696, LFR 440, LF30, FP6 (76))
Тормозные системы	
- рабочая	гидравлическая, двухконтурная, с отдельным приводом на два передних и одно заднее колесо; с вакуумным усилителем, тормозные механизмы всех колес – дисковые, антиблокировочная система (ABS), автоматическая система контроля устойчивости (ASC), система динамического контроля устойчивости (DSC), система динамического контроля тормозной системы (DBC), по заказу – система активного круиз-контроля (ACC)
- запасная	один из контуров рабочей тормозной системы или стояночная тормозная система
- стояночная	электромеханическая, с приводом на тормозные механизмы задних колес

РОСС DE.MT25.E01724

Шины (размер, индекс несущей способности, категория скорости)	245-710 R490A	111	H
Дополнительное оборудование транспортного средства (в том числе устанавливаемое по требованию заказчика)	задние сиденья Comfort с электрической регулировкой, крепление детского сиденья ISOFIX, подогрев передних и задних сидений, система омывателей фар, датчик парковки (PDC), ксеноновые фары, дополнительная система отопления, кондиционирования (хладагент R134a), монитор в задней части салона, навигационная система, система помощи на дороге (BMW Assist), CD и DVD чейнджеры, аудио- и видеосистемы Hi-Fi; броневая защита - полная схема бронирования, 6а класс защиты по ГОСТ Р 50963 (изм. 1), B6 / B7 по EN 1063		

Действие данного “одобрения типа транспортного средства” распространяется на партию транспортных средств в количестве 150 (ста пятидесяти) шт.

Декларации о ввозимых на территорию Российской Федерации транспортных средствах данного типа (размер и отличительные признаки отдельных партий) передаются изготовителем или его официальным дилером ежемесячно (вне зависимости от факта поставки) в Орган по сертификации, на основании чего выдаются заверенные копии «одобрения типа транспортного средства».

BMW 767 (745Li, 760Li)

Описание маркировки транспортного средства приведено в приложении № 2.
Общий вид транспортного средства на 1 странице приведен в приложении № 3.

Руководитель органа по сертификации

А.П. Гусаров
подпись
инициалы, фамилия

С.В. Пугачев

Действует с “24” января 2005 г.

28

декабря

2004

РОСС DE.MT25.E01724

Приложение 2 к “одобрению типа транспортного средства”

ОПИСАНИЕ МАРКИРОВКИ ТРАНСПОРТНОГО СРЕДСТВА

1. Место расположения и форма знака соответствия

Рядом с табличкой изготовителя.

Знак соответствия выполнен по ГОСТ Р 50460 с указанием номера данного “одобрения типа транспортного средства”.

2. Место расположения таблички изготовителя

В передней правой или левой части моторного отсека.

3. Место расположения идентификационного номера (код VIN)

3.1. На табличке изготовителя.

3.2. На опоре правой стойки передней подвески.

4. Структура и содержание идентификационного номера (номеров) транспортных средств

1	2	3	4	5	6	7	8	9	10	11	12	13	14	15	16	17
W	B	A	G	P	?	1	?	?	?	?	?	?	?	?	?	?

поз. 1 - 3: международный идентификационный код изготовителя (WMI):
WBA - Bayerische Motoren Werke AG, München, Germany

поз. 4 - 7: тип транспортного средства

Вариант	Тип транспортного средства	Версия	Тип двигателя
GP61	767	745Li	N62B44A
GP81	767	760Li	N73B60A

поз. 8: запасная свободная позиция

поз. 9: контрольный символ

поз. 10: запасная свободная позиция или код модельного года согласно ISO 3779-83

поз. 11: код сборочного завода: C, B, D, G - Dingolfing, Germany

поз. 12 - 17: производственный номер транспортного средства

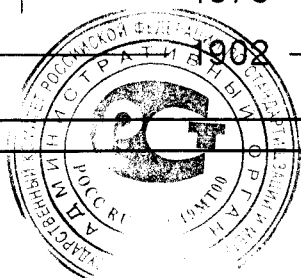
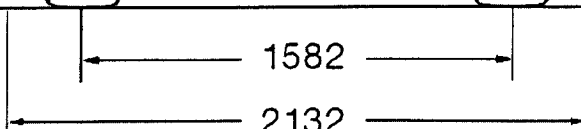
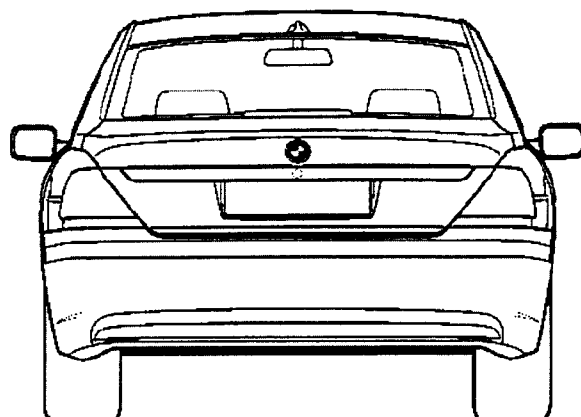
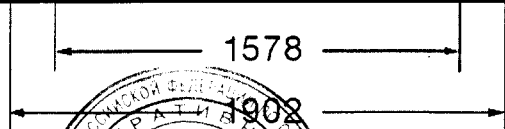
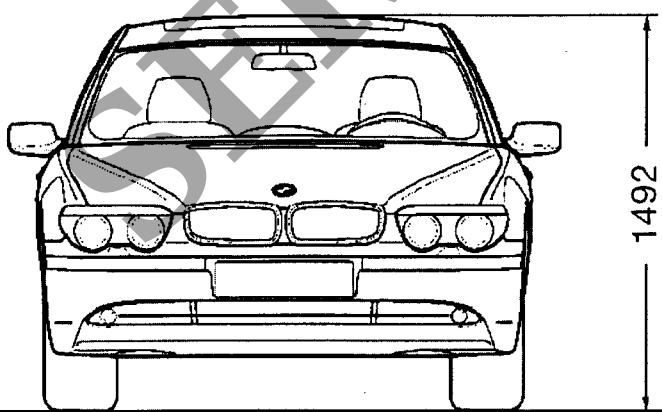
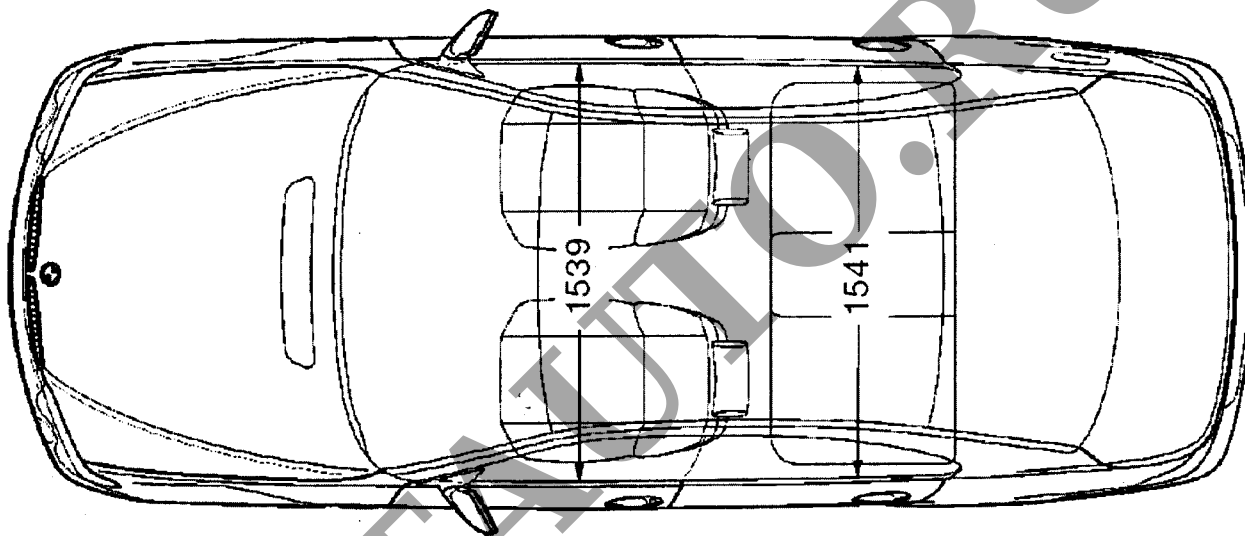
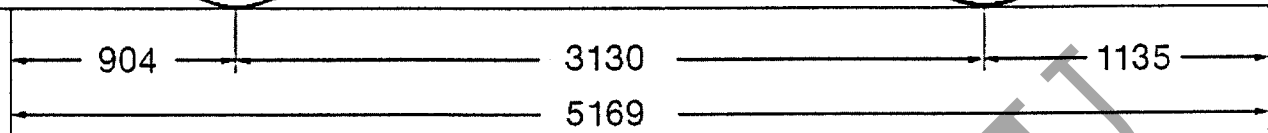
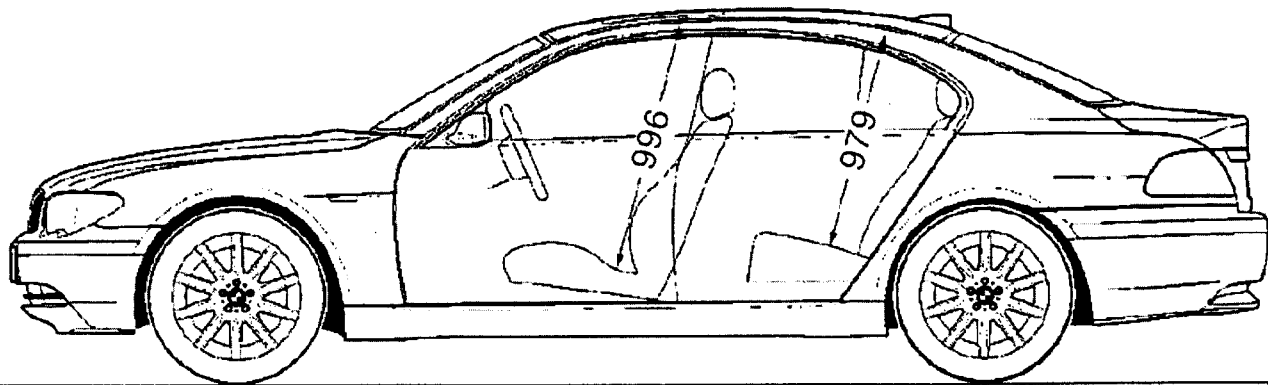

Общий вид BMW 767