

ОРГАН ПО СЕРТИФИКАЦИИ АВТОМОТОТЕХНИКИ – МЕХАНИЧЕСКИХ
 ТРАНСПОРТНЫХ СРЕДСТВ, ЗАПАСНЫХ ЧАСТЕЙ И ПРИНАДЛЕЖНОСТЕЙ
 Автономная некоммерческая организация “Центр содействия сертификации автотехники” (ЦСС АМТ)
 № РОСС RU.0001.11MT25 от 07.07.2003 г.
 141800, г. Дмитров-7, Московская обл., тел. 587-29-05

РОСС GB.MT25.E01716

13 января 2006

Марка транспортного средства	Land Rover
Тип транспортного средства	LD Defender (SALLDHM58, SALLDBM58, SALLDVB58, SALLDAB58)
Категория транспортного средства	M,G
Код ТН ВЭД	8703 32
Код VIN	SALLD??58?A??????
Заявитель, представитель изготовителя и его адрес	Land Rover Russia, подразделение “Форд Мотор Компани” ЗАО, 125445, г. Москва, ул. Смольная, 24Д, РФ
Изготовитель и его адрес	Land Rover, Lode Lane, Solihull, West Midlands, B92 8NW, United Kingdom

ОБЩИЕ ХАРАКТЕРИСТИКИ ТРАНСПОРТНОГО СРЕДСТВА

	LDH, LDB	LDV, LDA
Колесная формула / ведущие колеса	4 × 4 / все	
Схема компоновки транспортного средства	расположение двигателя – переднее продольное	
Тип кузова / количество дверей	универсал / 5	универсал / 3
Количество мест спереди / сзади	2 / 3 / 4	2 / 4 или 3 / 4

РОСС GB.MT25.E01716

	LDH, LDB	LDV, LDA
Габаритные размеры, мм		
- длина	4599	3883
- ширина	1790	1790
- высота	2059	1997
База, мм	2794	2360
Колея передних / задних колес, мм	1486 / 1486	
Масса снаряженного транспортного средства (с учетом массы водителя), кг	2125	1900
Полная масса транспортного средства, кг	2950-3050	2550
- на переднюю ось	1200	1130
- на заднюю ось	1750-1850	1420
Допустимая полная масса прицепа, кг		
- прицеп без тормозов	750	
- прицеп с тормозами	3500	
Двигатель (марка, тип)	Land Rover, 15P, дизель, четырехтактный, с непосредственным впрыском топлива, турбонаддувом и промежуточным охлаждением воздуха	
- количество и расположение цилиндров	5, рядное	
- рабочий объем, см ³	2495	
- степень сжатия	19.5	
Максимальная мощность, кВт (мин ⁻¹)	90 (4200)	
Максимальный крутящий момент, Нм (мин ⁻¹)	300 (1950)	
Топливо	дизельное	
Система питания	Lucas, 4195, непосредственный впрыск топлива с регулировкой давления	
Форсунка (марка, тип)	Delphi, MSC 000030	
Турбокомпрессор (марка, тип)	Garrett, PMF 100460	
Воздушный фильтр (марка, тип)	Mann & Hummel, P0049, со сменным бумажным фильтрующим элементом	
	LDH, LDB	LDV, LDA
Система выпуска и нейтрализации отработавших газов	два глушителя, один каталитический нейтрализатор	
Средний глушитель (марка, тип)	Arvin Exhaust, WCE 000040	Arvin Exhaust, WCE 000030
Задний глушитель (марка, тип)	Arvin Exhaust, WDE 100690	Arvin Exhaust, WDE 100680
Каталитический нейтрализатор (марка, тип)	KAT028	KAT028

РОСС GB.MT25.E01716

Трансмиссия	механическая
Сцепление (марка, тип)	фрикционное, сухое, однодисковое, с диафрагменной пружиной и гидравлическим приводом
Коробка передач (марка, тип)	Land Rover, R380, механическая, полностью синхронизированная
- число передач	вперед – 5, назад - 1
- передаточные числа коробки передач:	I - 3.692 II - 2.132 III - 1.397 IV – 1.000 V – 0.770 3.X.I – 3.536
Раздаточная коробка (марка, тип)	Land Rover, LT230TE, механическая, двухступенчатая, с постоянным приводом и блокировкой межосевого дифференциала
- передаточное число раздаточной коробки	низшая - 3.320; высшая - 1.411
Главная передача (марка, тип)	Land Rover, одинарная, гипоидная
- передаточное число главной передачи	3.538
Подвеска	
- передняя	зависимая, пружинная, с жесткой поперечной балкой, две продольные и одна поперечная реактивные тяги, телескопические амортизаторы; стабилизатор поперечной устойчивости (по заказу)
- задняя	зависимая, пружинная, с жесткой поперечной балкой, две продольные реактивные тяги, телескопические амортизаторы; стабилизатор поперечной устойчивости и система поддержания постоянного уровня кузова (по заказу)
Рулевое управление (марка, тип)	рулевой механизм - “червяк-ролик”, с гидроусилителем, передаточное число – 19,3
Тормозные системы	
- рабочая	гидравлическая, двухконтурная, с разделением на контуры по осям, с вакуумным усилителем, с клапаном регулирования давления в задних тормозных механизмах, тормозные механизмы всех колес – дисковые, АБС
- запасная	один из контуров рабочей тормозной системы
- стояночная	с ручным (тросовым) приводом на специальный тормозной барабан, расположенный на трансмиссии за раздаточной коробкой

РОСС GB.MT25.E01716

Шины (размер, индекс несущей способности, категория скорости)	7.50 R16	108	N
	235/85 R16	116	Q
Дополнительное оборудование транспортного средства	система сигнализации с дистанционным управлением, иммобилайзер, система кондиционирования воздуха салона (хладагент R134a), люк в крыше с тонированным стеклом		

Land Rover LD Defender (SALLDHM58, SALLDBM58, SALLDVB58, SALLDAB58)

Описание маркировки транспортного средства приведено в приложении № 2.
Общие виды транспортных средств на 2 страницах приведены в приложении № 3.

Руководитель органа по сертификации

А.П. Гусаров
подпись инициалы, фамилия

С.В. Пугачев

Действует с "13" января 2005 г.

22

декабря

2004

РОСС GB.MT25.E01716

Приложение 2 к “одобрению типа транспортного средства”

ОПИСАНИЕ МАРКИРОВКИ ТРАНСПОРТНОГО СРЕДСТВА

1. Место расположения и форма знака соответствия

В нижней части средней левой стойки (В) кузова.

Знак соответствия выполнен по ГОСТ Р 50460 с указанием номера данного “одобрения типа транспортного средства”.

2. Место расположения таблички изготовителя

На верхней панели корпуса коробки педали тормоза в подкапотном пространстве.

3. Место расположения идентификационного номера (код VIN)

3.1. На табличке изготовителя.

3.2. Под лобовым стеклом в нижнем левом углу.

3.3. На раме с правой стороны впереди чашки опоры передней пружины.

4. Структура и содержание идентификационного номера (номеров) транспортных средств

1	2	3	4	5	6	7	8	9	10	11	12	13	14	15	16	17
S	A	L	L	D	?	?	5	8	?	A	?	?	?	?	?	?

поз. 1 - 3: международный идентификационный код изготовителя(WMI):
SAL - Land Rover, Solihull, United Kingdom

поз. 4,5: тип транспортного средства: LD - Defender

поз. 6: модификации транспортного средства: Н – колесная база 110", стандартная подвеска;
В – колесная база 110", усиленная подвеска;
V – колесная база 90", стандартная подвеска;
А – колесная база 90", усиленная подвеска

поз. 7: тип кузова: М – пятидверный универсал;
В – трехдверный универсал

поз. 8: тип двигателя: 5 – двигатель 15P

поз. 9: тип трансмиссии и расположение рулевого управления:
8 – механическая, рулевое управление слева

поз. 10: код модельного года согласно ISO 3779-83

поз. 11: место сборки: А - Land Rover, Solihull, United Kingdom

поз. 12 - 17: производственный номер транспортного средства

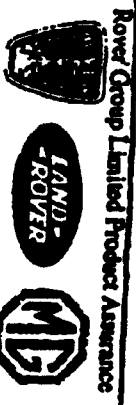
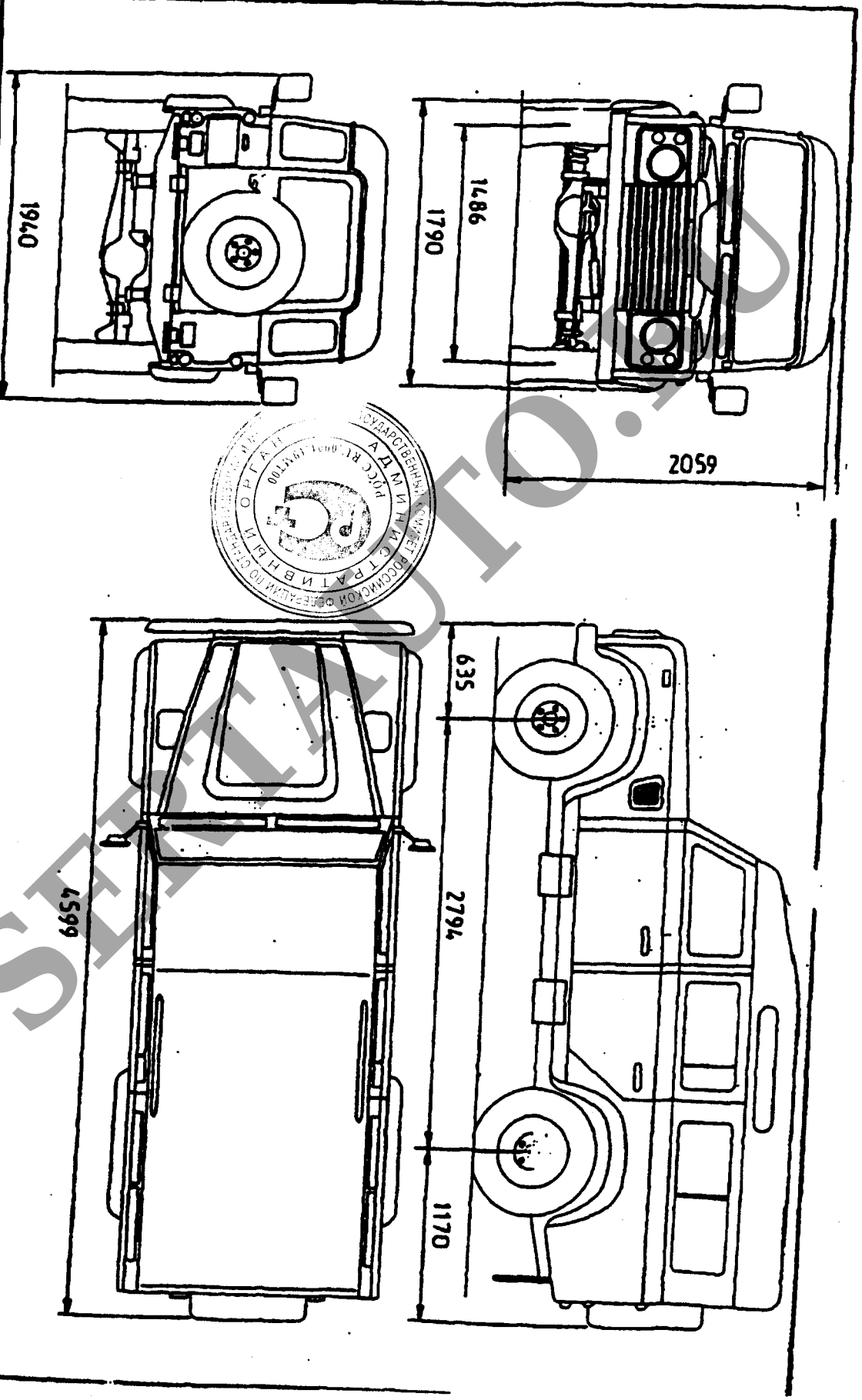

TITLE: STATION WAGON
BODY VIEWS

MODEL / TYPE: LD DEFENDER 110

DRAWN BY: DBR

ISSUE / DATE	1 / 3 / 04/01/96	PART NO.:
--------------	------------------	-----------

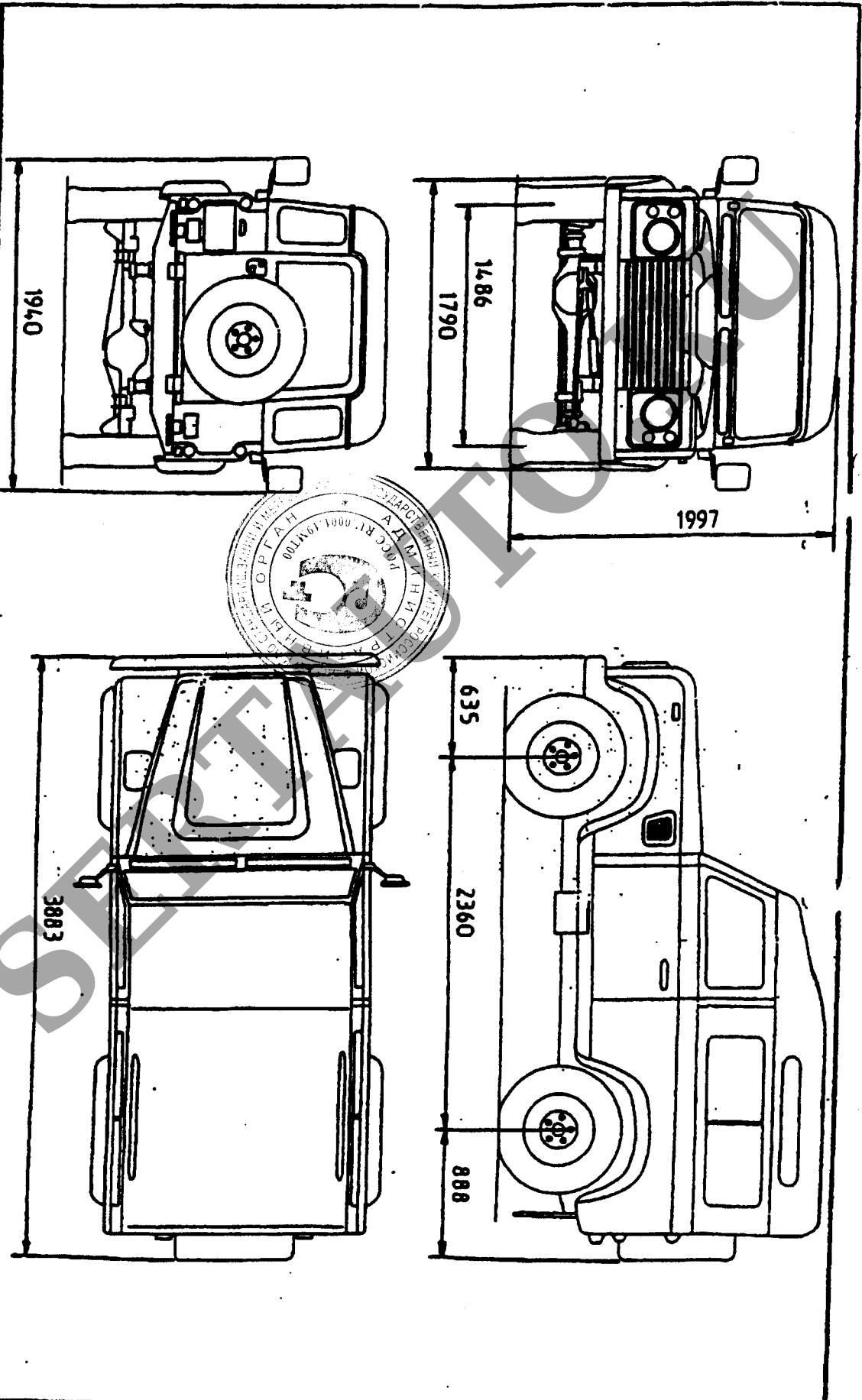

Rover Group Limited Product Assurance



TITLE: STATION WAGON
BODY VIEWS

MODEL / TYPE: LD DEFENDER 90

DRAWN BY: DBR

ISSUE / DATE	PART NO.:
1 / 3 / 04/01/96	