

ОРГАН ПО СЕРТИФИКАЦИИ АВТОМОТОТЕХНИКИ – МЕХАНИЧЕСКИХ  
 ТРАНСПОРТНЫХ СРЕДСТВ, ЗАПАСНЫХ ЧАСТЕЙ И ПРИНАДЛЕЖНОСТЕЙ  
 Автономная некоммерческая организация “Центр содействия сертификации автотехники” (ЦСС АМТ)  
 № РОСС RU.0001.11MT25 от 07.07.2003 г.  
 141800, г. Дмитров-7, Московская обл., тел. 587-29-05

**РОСС DE.MT25.E01814**

**11 апреля 2006**

Марка транспортного средства	<b>Mercedes-Benz</b>
Тип транспортного средства	<b>TIN (308 CDI, 311 CDI, 313 CDI, 316 CDI, 408 CDI, 411 CDI, 413 CDI, 416 CDI) (Sprinter)</b>
Категория транспортного средства	<b>M<sub>2</sub>, автобус класса B</b>
Код ТН ВЭД	<b>8702 10 119 0, 8702 10 919 0</b>
Код VIN	<b>WDB90?66?1R??????</b>
Заявитель и его адрес	<b>ООО “ЕвоБус Русслэнд”, 103051, г. Москва, 1-й Колобовский пер., 23, РФ</b>
Изготовитель и его адрес	<b>EvoBus GmbH, D-70567, Stuttgart, Germany</b>
Сборочные заводы и их адреса	<b>Mercedes-Benz Minibus GmbH, Industriestrasse 17, D-57555 Mudersbach, Germany; Mercedes-Benz Minibus GmbH, Gottlieb-Daimler Strasse 16, D-94447 Plattling, Germany; Mercedes-Benz Minibus GmbH, Niedersachsenweg 20, D-44309 Dortmund, Germany</b>

### **ОБЩИЕ ХАРАКТЕРИСТИКИ ТРАНСПОРТНОГО СРЕДСТВА**

Колесная формула / ведущие колеса	<b>4 × 2 / задние</b>
Схема компоновки транспортного средства	<b>расположение двигателя – переднее продольное</b>
Тип кузова / количество дверей	<b>полукапотный, одноэтажный, закрытый, цельнометаллический, сварной, кабина водителя открытого типа / одна или две одинарные служебные двери, одна или две запасные двери</b>

## РОСС DE.MT25.E01814

Количество мест для сидения	(13, 15, 16, 18, 19, 22) + 1 или (12, 15, 17, 21) + 1 + 1			
Пассажирамиместимость	12, 13, 15, 16, 17, 18, 19, 21, 22			
Габаритные размеры, мм				
- длина	5640, 6590, 6995, 7090, 7330			
- ширина	1922...1933, 1944...1994			
- высота	2350, 2690			
База, мм	3550, 4025			
Колея передних / задних колес, мм	1647 / 1552, 1848 (с одинарной ошиновкой)			
Масса снаряженного транспортного средства (с учетом массы водителя), кг	2000...3100			
	308 CDI, 311 CDI, 313 CDI, 316 CDI	408 CDI, 411 CDI, 413 CDI, 416 CDI		
Полная масса транспортного средства, кг	3500...3880		4600	
Максимальная допустимая нагрузка кг				
- на переднюю ось	1600...1750		1750	
- на заднюю ось	2240...2400		3200	
Допустимая полная масса прицепа, кг	3000			
<b>Двигатель</b> (марка, тип)	OM 611 DE22LA			OM 612 DE27LA
	четырёхтактный дизель			
- количество и расположение цилиндров	4, рядное, вертикальное			5, рядное, вертикальное
- рабочий объем, см <sup>3</sup>	2148			2685
- степень сжатия	18,0			
Максимальная мощность, кВт (мин <sup>-1</sup> )	60 (3800)	80 (3800)	95 (3800)	115 (3800)
Максимальный крутящий момент, Нм (мин <sup>-1</sup> )	200 (1400...2600)	270 (1400...2400)	300 (1400...2400)	330 (1400...2400)
Топливо	дизельное			
<b>Система питания</b>	впрыск топлива под давлением			
ТНВД (марка, тип)	Bosch, PH 0002, A 611 070 07 01			Bosch, PH 0006, A 612 070 01 01
Форсунки (марка, тип)	Bosch, IN 005 или IN 6001 или IN 009 или A 613 070 08 87 или B 445 110 679			
Турбокомпрессор (марка, тип)	Garrett, Allied Signal, AL 2005 или A 611 096 05 99	Garrett, Allied Signal, AL 0009 или A 612 096 03 99		Garrett, Allied Signal, AL 0007 или A 612 096 03 99
Воздушный фильтр (марка, тип)	Mann & Hummel или EvoBus, 000 090 35 01 или 000 090 36 01 или 000 090 37 01 или 000 090 38 01			

РОСС DE.MT25.E01814

<b>Система выпуска и нейтрализации отработавших газов</b>	глушитель, система нейтрализации отработавших газов		
Глушитель (марка, тип)	Mercedes-Benz, A 901 490 22 01 или A 901 490 23 01 или A 690 490 75 01		
Нейтрализатор (марка, тип)	КТ 6002 – передний, КТ 6003 - задний		
<b>Трансмиссия</b>	механическая		
Сцепление (марка, тип)	М 240, сухое, однодисковое		
Коробка передач (марка, тип)	Mercedes-Benz, G 33-5/5.05-0.78, механическая	Mercedes-Benz, G 20-5/4.8, механическая	Sprintshift, автоматизированная
- число передач	вперед – 5, назад - 1		вперед – 6, назад - 1
- передаточные числа коробки передач:	I -	5.05	4.89
	II -	2.60	2.53
	III -	1.52	1.48
	IV -	1.00	1.00
	V -	0.78	0.78
	VI -	-	0.79
	3.X.I -	4.76	4.58
Главная передача (марка, тип)	Mercedes-Benz, HLO/14C-1.7 или HLO/15C-2.2 или HLO/01C-3.2		
- передаточное число главной передачи	4.857 или 4.375		
<b>Подвеска</b>			
- передняя	независимая, с поперечной листовой рессорой, с гидравлическими телескопическими амортизаторами и стабилизатором поперечной устойчивости		
- задняя	зависимая, на продольных рессорах, с гидравлическими телескопическими амортизаторами и стабилизатором поперечной устойчивости		
<b>Рулевое управление</b> (марка, тип)	LZS 3, рулевой механизм - “шестерня-рейка”; с гидроусилителем		
<b>Тормозные системы</b>			
- рабочая	гидравлическая, с вакуумным усилителем, двухконтурная, с отдельным приводом на переднюю и заднюю оси, тормозные механизмы всех колес – дисковые, антиблокировочная система (ABS), противобуксовочная система (ASR)		
- запасная	один из контуров рабочей тормозной системы		
- стояночная	механический привод к тормозным механизмам колес заднего моста		
<b>Шины</b> (размер, индекс несущей способности, категория скорости)	225/70 R15C 195/70 R15C	112/110 104/102	R R
<b>Дополнительное оборудование транспортного средства</b>	кондиционер и холодильник (хладагент R134a), аудио-, видеосистемы (по заказу)		

РОСС DE.MT25.E01814

Действие данного «одобрения типа транспортного средства» распространяется на партию транспортных средств в количестве 100 (ста) шт.

Декларации о ввозимых на территорию Российской Федерации транспортных средствах данного типа (размер и отличительные признаки отдельных партий) передаются изготовителем или его официальным дилером ежемесячно (вне зависимости от факта поставки) в Орган по сертификации, на основании чего выдаются заверенные копии «одобрения типа транспортного средства».

**Mercedes-Benz T1N (308 CDI, 311 CDI, 313 CDI, 316 CDI, 408 CDI,  
411 CDI, 413 CDI, 416 CDI) (Sprinter)**

Описание маркировки транспортного средства приведено в приложении № 2.  
Общие виды транспортных средств на 14 страницах приведены в приложении № 3.

Руководитель органа по сертификации

**А.П. Гусаров**  
подпись                      инициалы, фамилия

**С.В. Пугачев**

Действует с «11» апреля 2005 г.

06

апреля

2005

## РОСС DE.MT25.E01814

Приложение 2 к “одобрению типа транспортного средства”

## ОПИСАНИЕ МАРКИРОВКИ ТРАНСПОРТНОГО СРЕДСТВА

## 1. Место расположения и форма знака соответствия

Рядом с табличкой изготовителя.

Знак соответствия выполнен по ГОСТ Р 50460 с указанием номера данного “одобрения типа транспортного средства”.

## 2. Место расположения таблички изготовителя

На ступени передней двери справа.

## 3. Место расположения идентификационного номера (код VIN)

3.1. На табличке изготовителя.

3.2. На переднем правом лонжероне в передней правой нише колеса.

## 4. Структура и содержание идентификационного номера (номеров) транспортных средств

1	2	3	4	5	6	7	8	9	10	11	12	13	14	15	16	17
W	D	B	9	0	?	6	6	?	1	R	?	?	?	?	?	?

поз. 1 - 3: международный идентификационный код изготовителя( WMI):  
WDB - EvoBus GmbH, Stuttgart, Germany

поз. 4 - 5: тип транспортного средства: 90 - Mercedes-Benz T1N (Sprinter)

поз. 6: полная масса транспортного средства: 3 – 3500...3880 кг; 4 – 4600 кг

поз. 7: модификация транспортного средства

поз. 8: тип грузочного пространства: 6 – цельнометаллический пассажирский фургон

поз. 9: колесная база транспортного средства: 2 – 3550 мм; 3 – 4025 мм

поз. 10: тип рулевого управления: 1- левостороннее

поз. 11: сборочный завод: R – Mercedes-Benz Minibus GmbH, Germany

поз. 12 - 17: производственный номер транспортного средства

Sprinter  
Общие виды

Приложение 3 к "одобрению типа транспортного средства" № РОСС DE.MT25.E01814

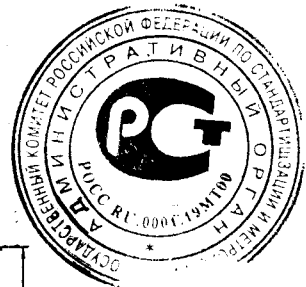
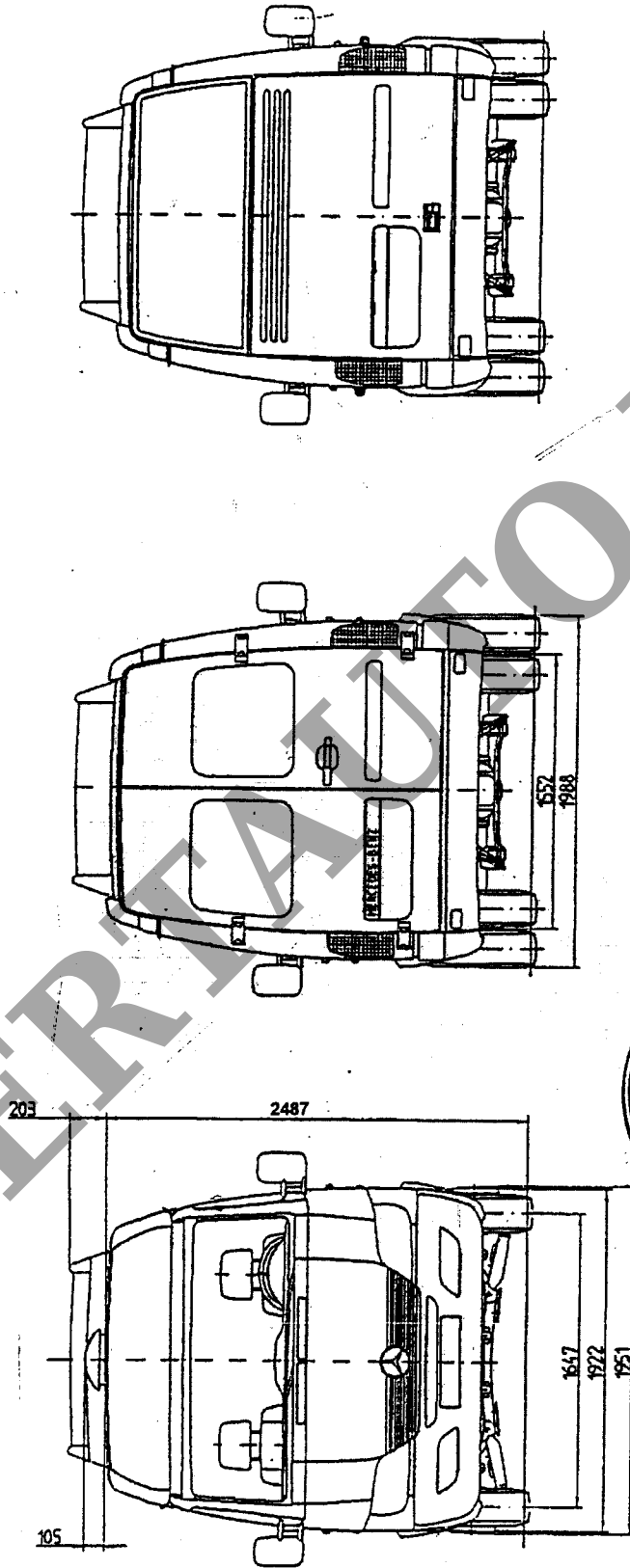

# T1N Sprinter

## Общие виды

Z  
1922...1933  
1944...1994

Y  
2350  
2690

A  
1848

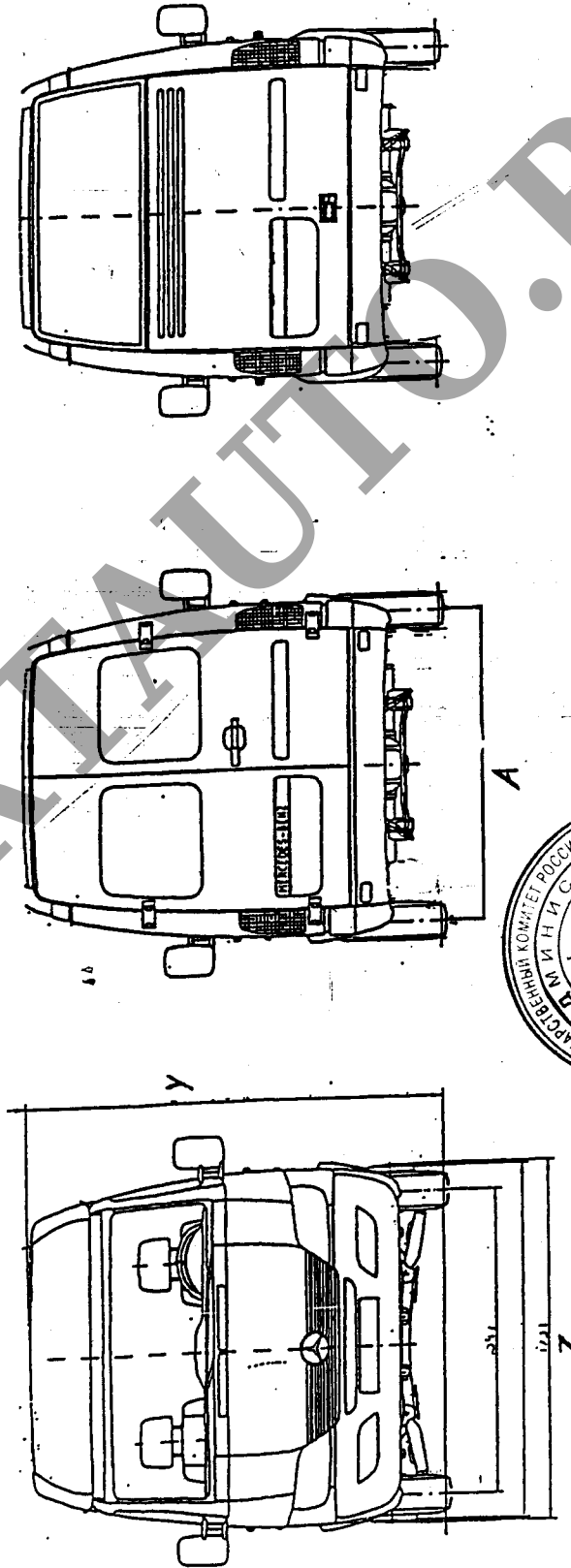

Планировка салона T1N Sprinter 12+1+1

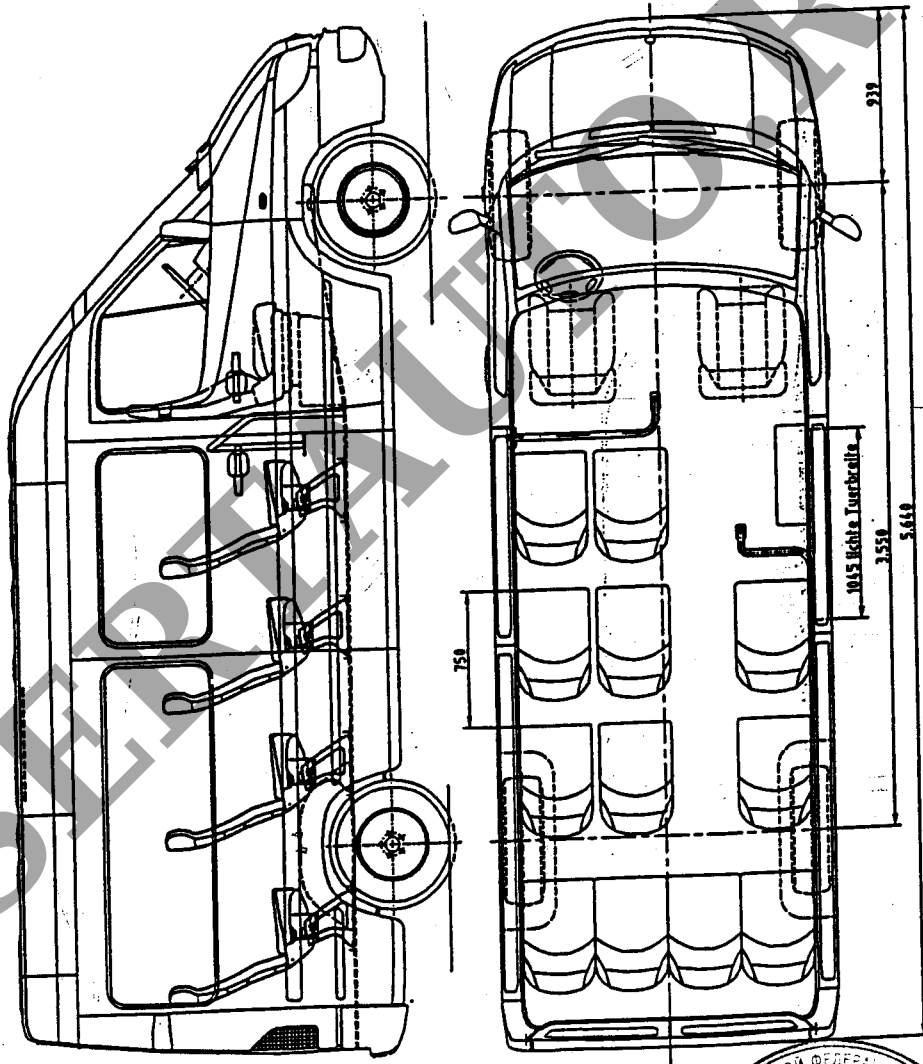



Планировка салона T1N Sprinter 13+1

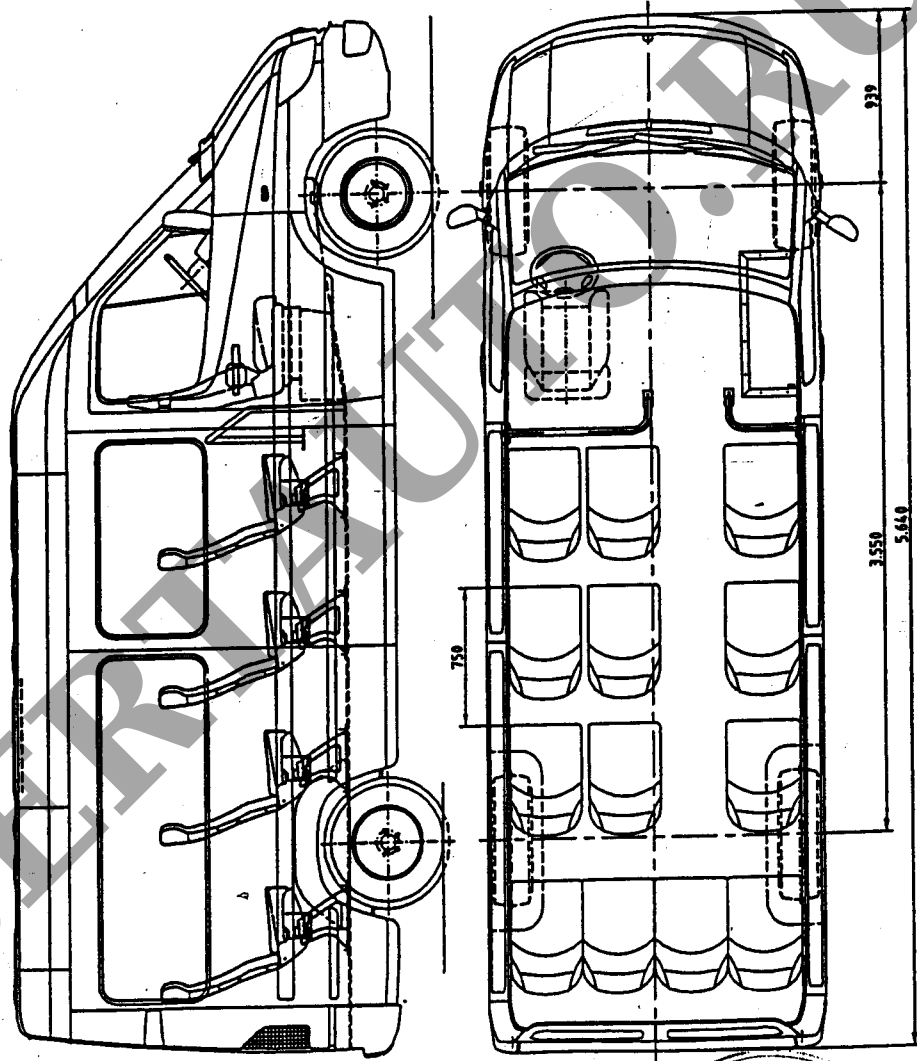

Планировка салона T1N Sprinter 15+1+1

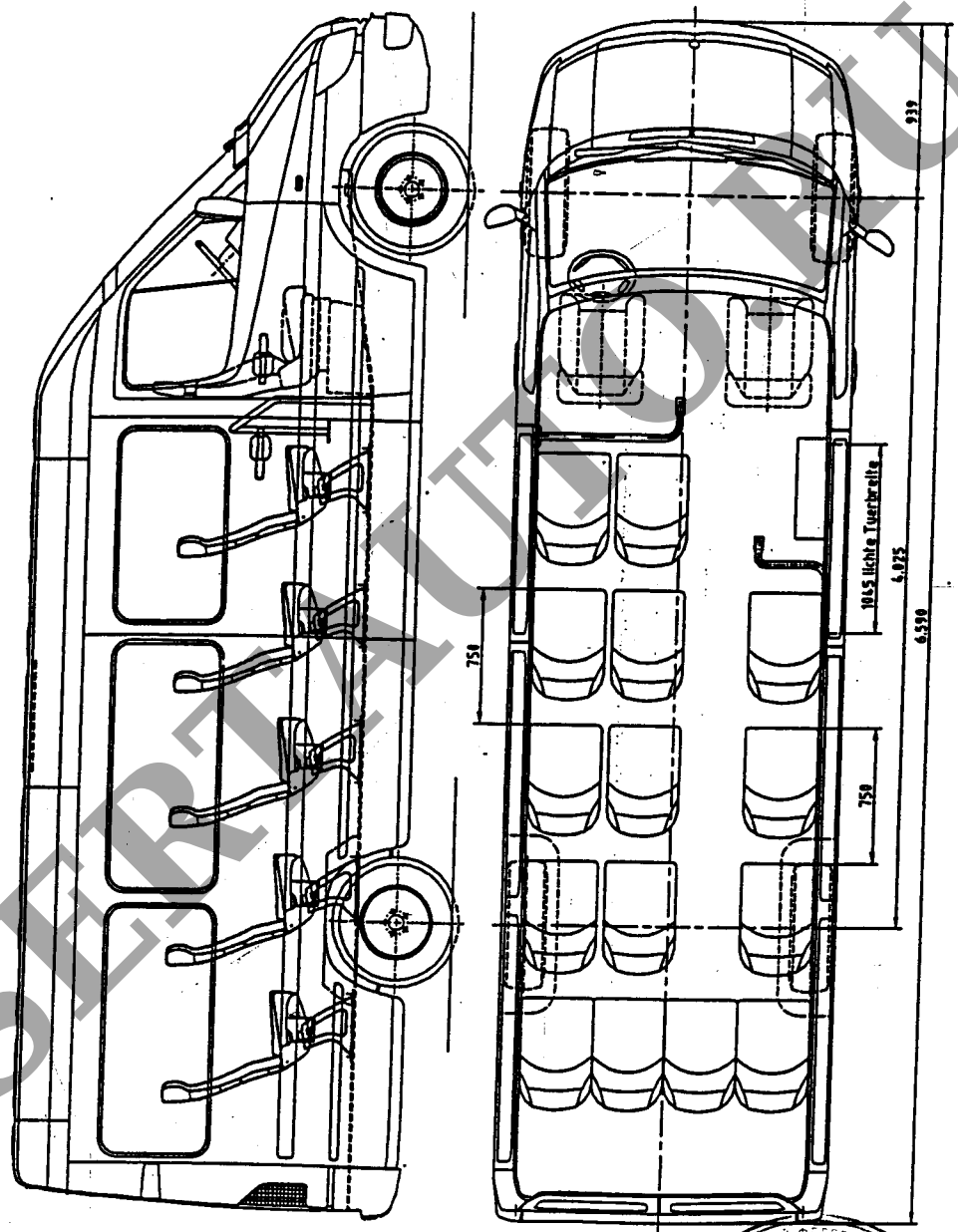

Планировка автобуса T1N Sprinter 15+1

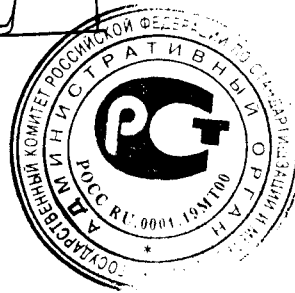
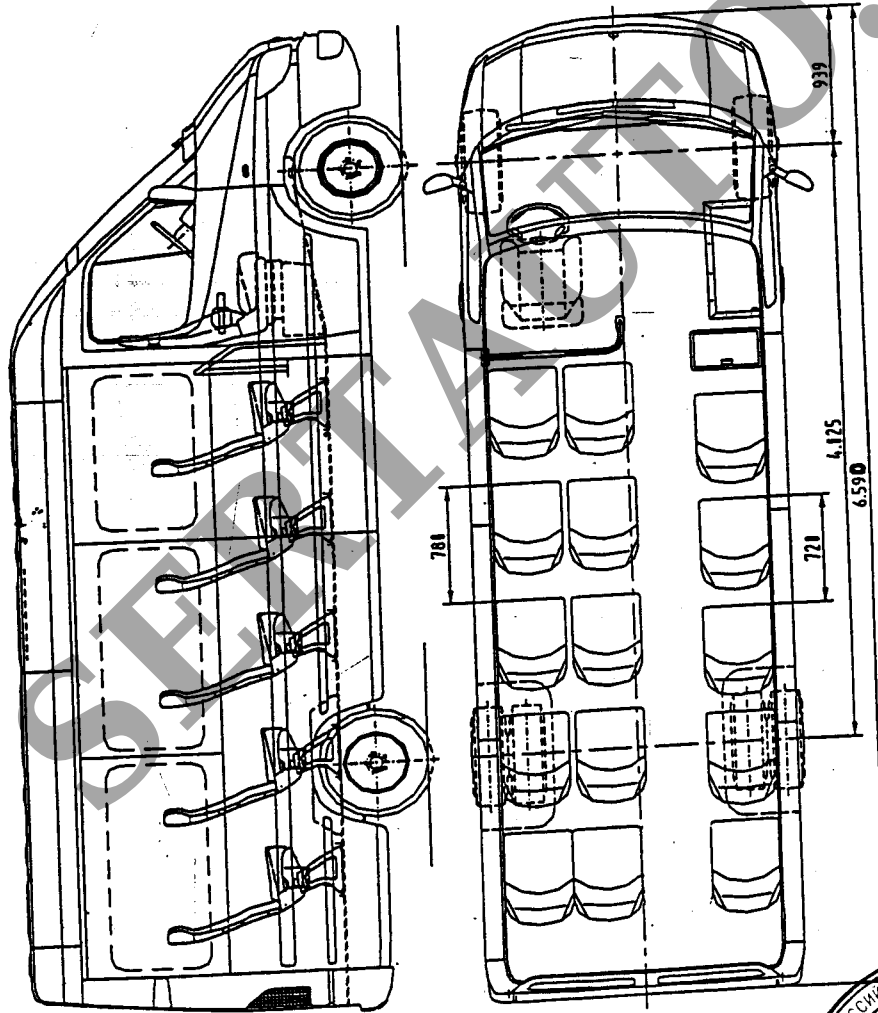

Планировка салона T1N Sprinter 16+1

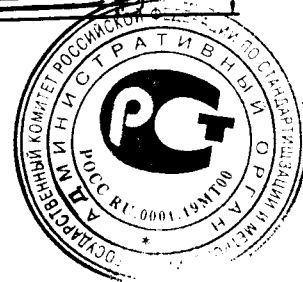
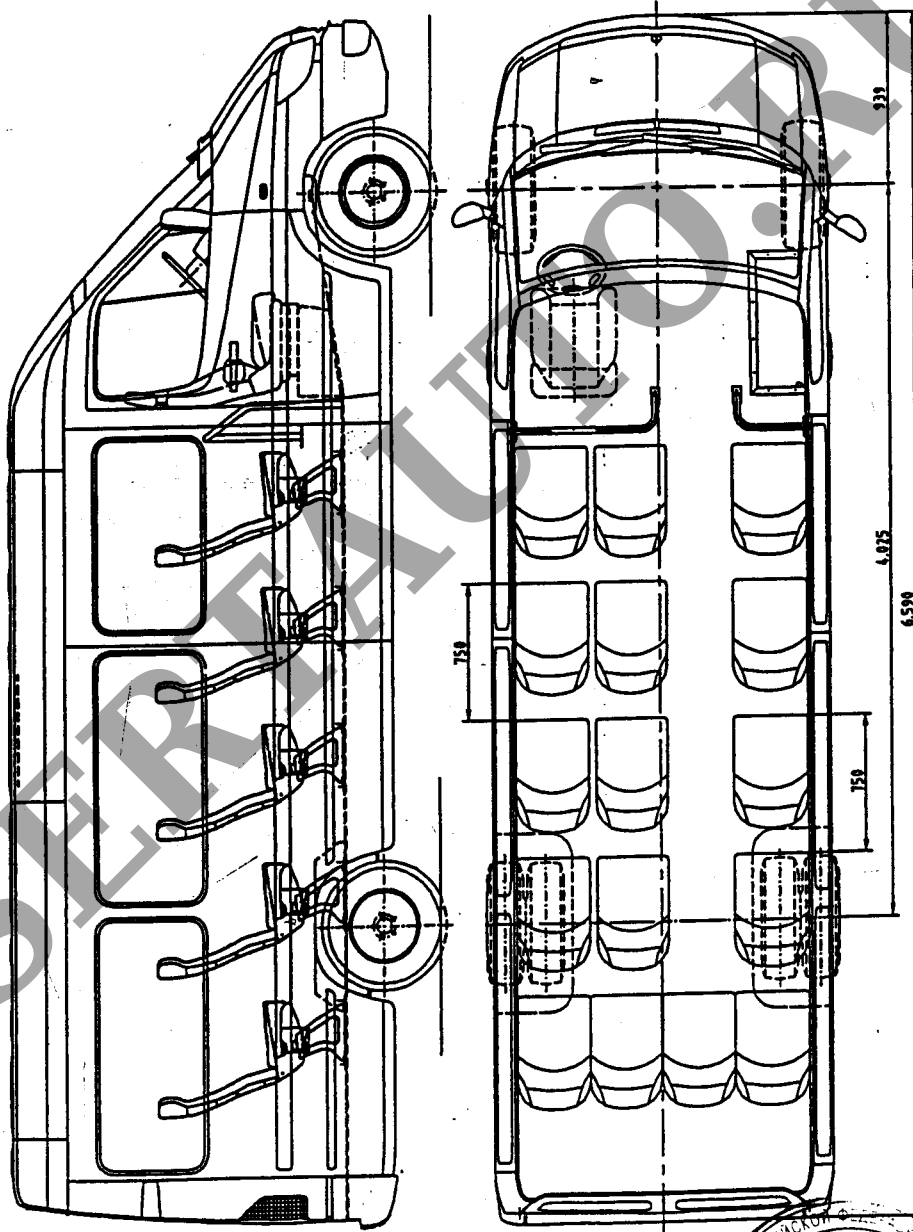

Планировка автобуса T1N Sprinter 16+1

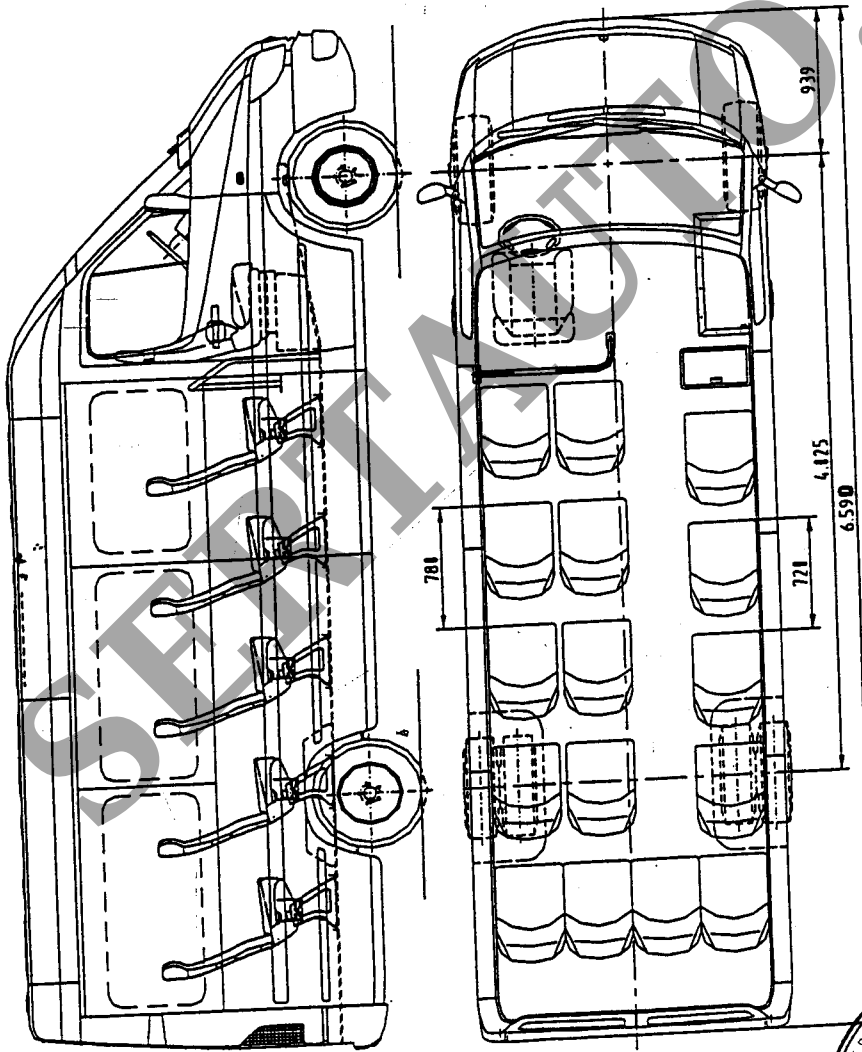

Планировка салона T1N Sprinter 17+1+1

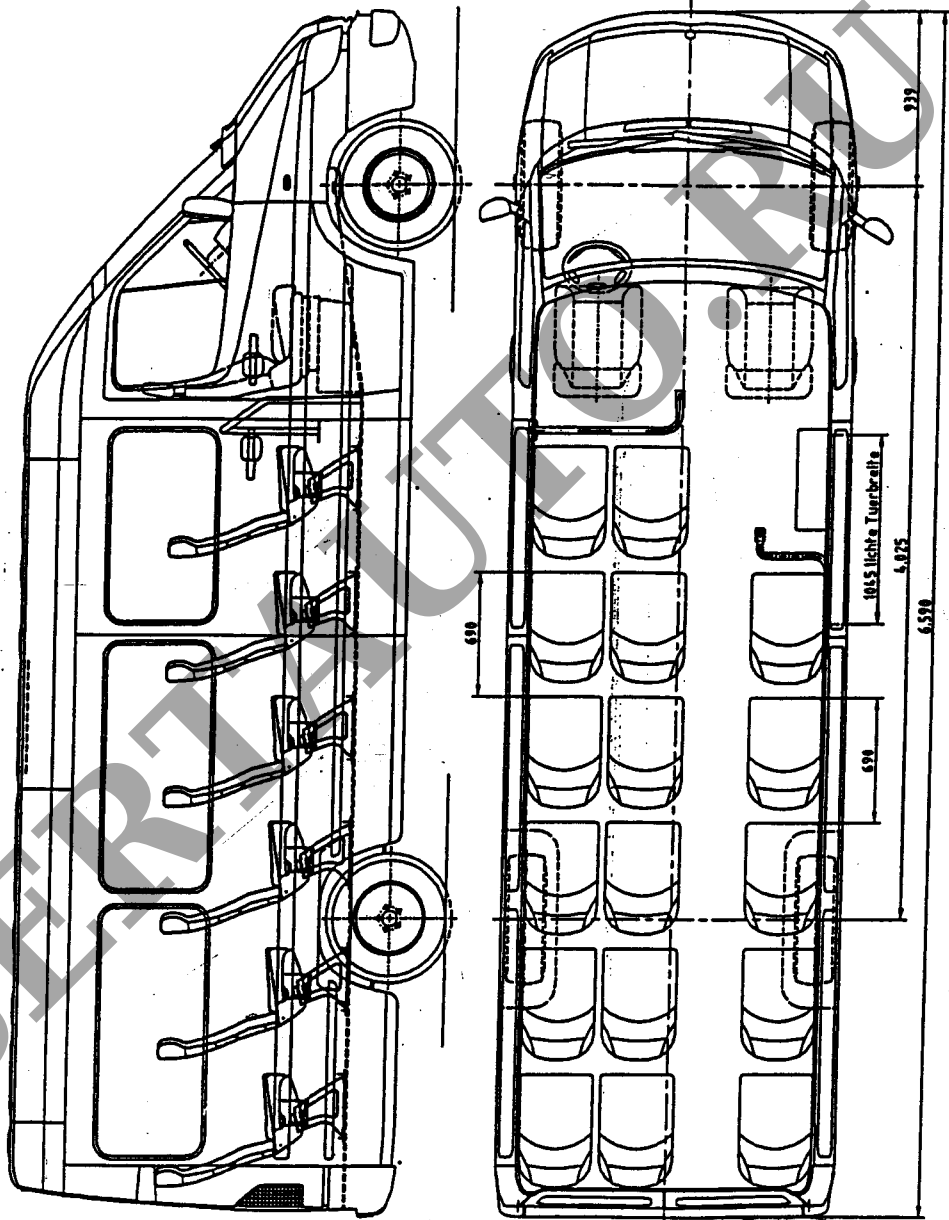

Планировка автобуса T1N Sprinter 18+1

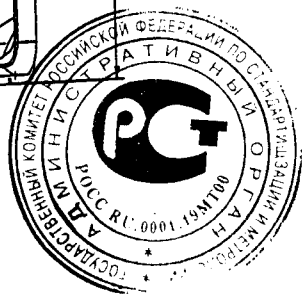
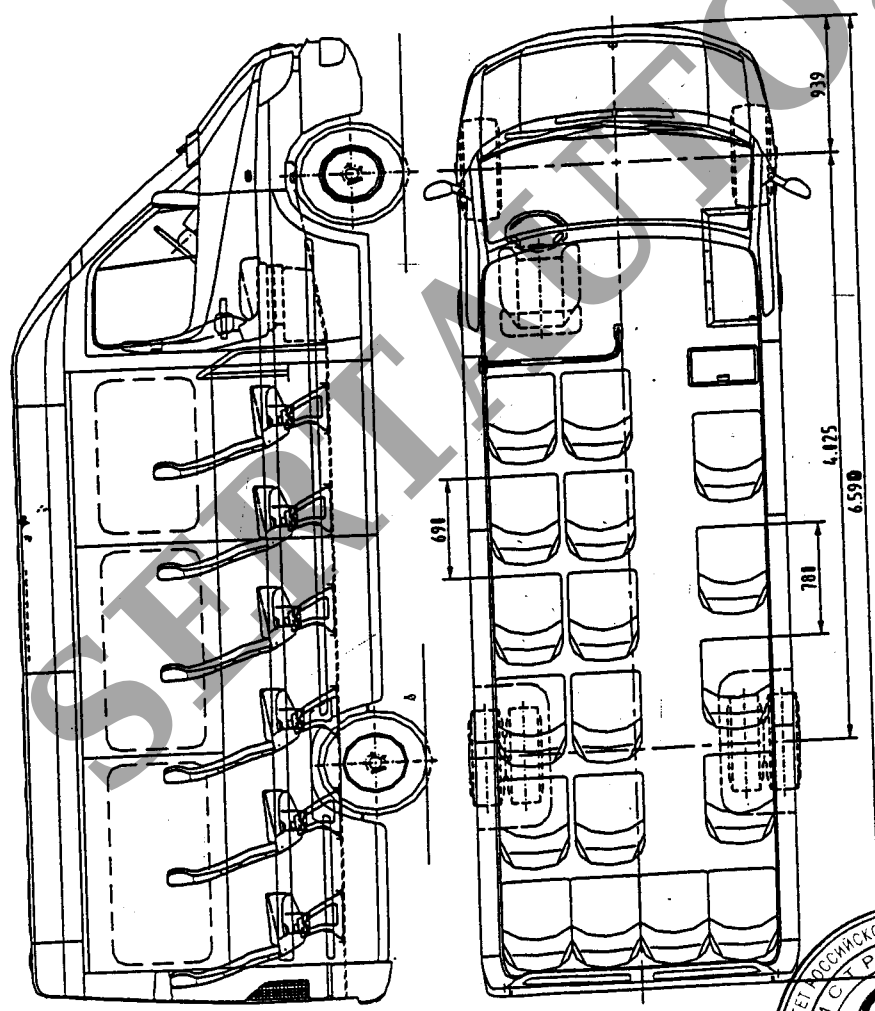

Планировка автобуса T1N Sprinter 19+1

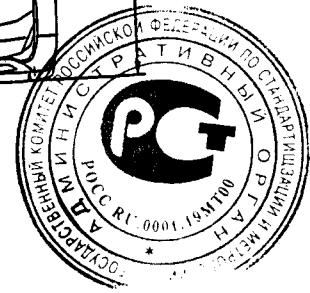
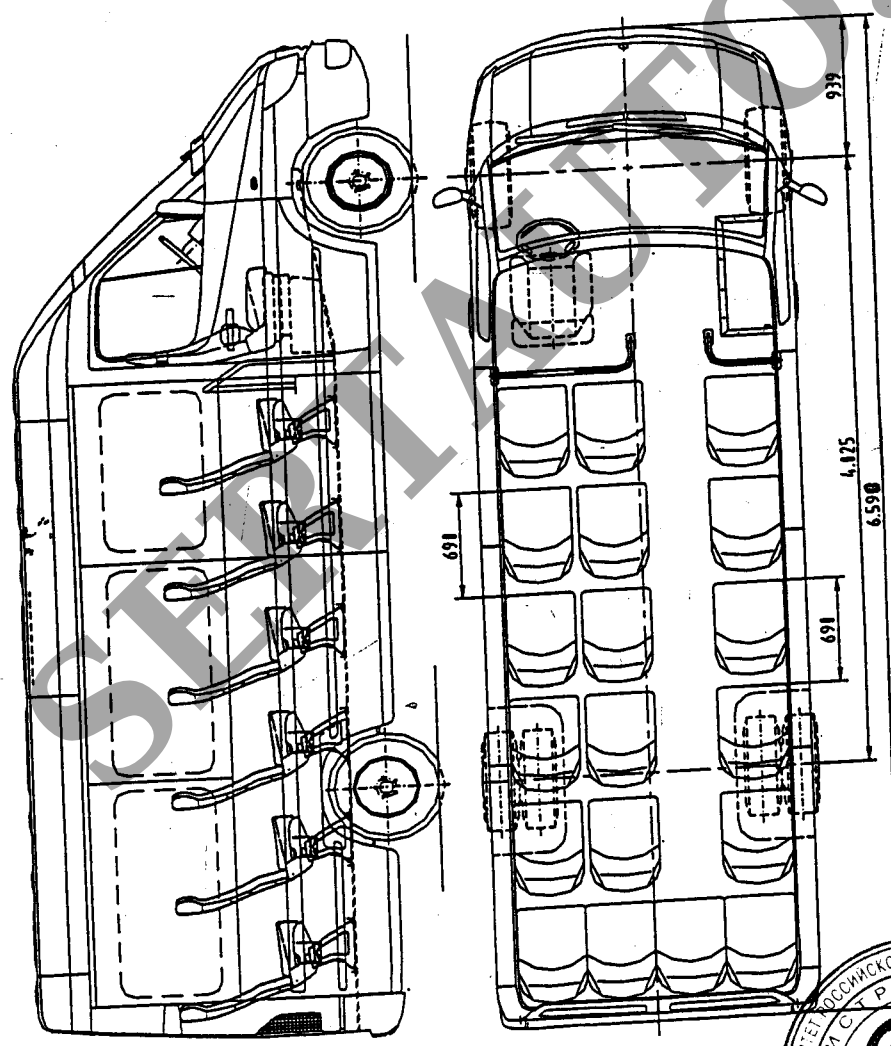



Планировка автобуса T1N Sprinter 19+1

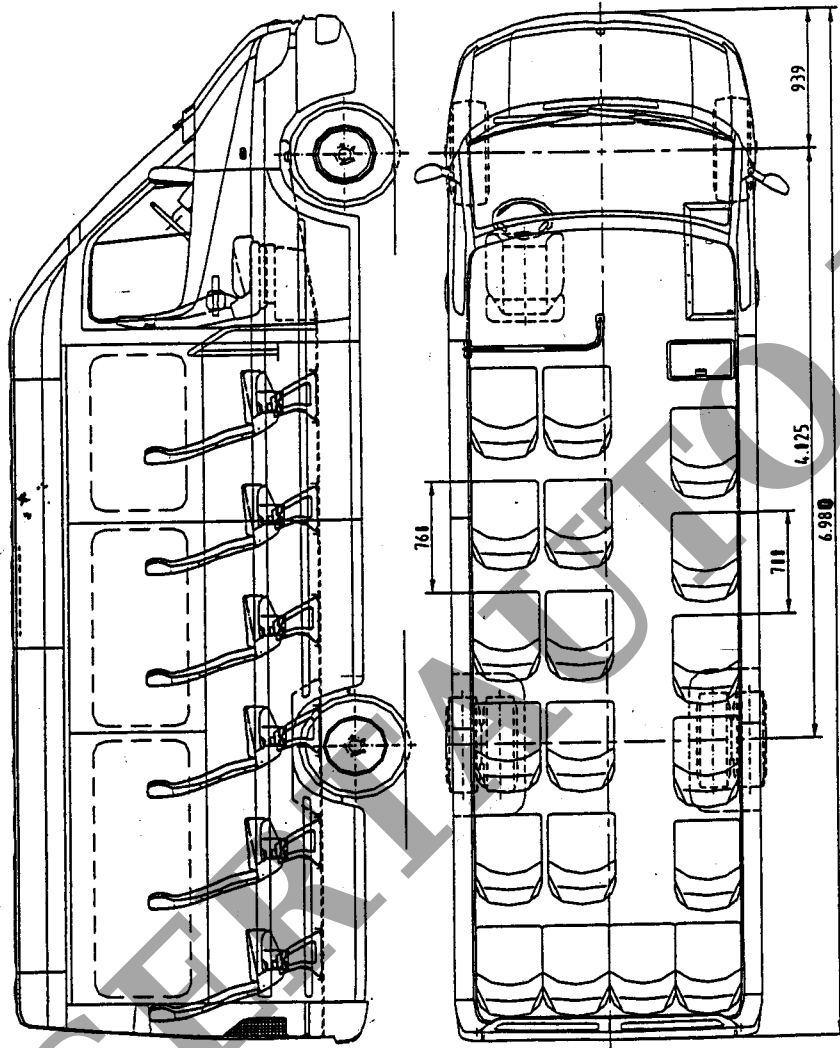



Планировка салона T1N Sprinter 21+1+1

