

ОРГАН ПО СЕРТИФИКАЦИИ АВТОМОТОТЕХНИКИ – МЕХАНИЧЕСКИХ
 ТРАНСПОРТНЫХ СРЕДСТВ, ЗАПАСНЫХ ЧАСТЕЙ И ПРИНАДЛЕЖНОСТЕЙ
 Автономная некоммерческая организация “Центр содействия сертификации автотехники” (ЦСС АМТ)
 № РОСС RU.0001.11MT25 от 07.07.2003 г.
 141800, г. Дмитров-7, Московская обл., тел. 587-29-05

РОСС IT.MT25.E01880

22

июня

2006

Марка транспортного средства	ALFA ROMEO
Тип транспортного средства	937 (937AXA1A, 937BXA1A, 937AXB1A, 937BXB1A, 937AXL1B, 937AXL11, 937AXC1A, 937AXC11, 937BXC1A, 937BXC11) (147)
Категория транспортного средства	M ₁
Код ТН ВЭД	8703 23, 8703 24
Код VIN	ZAR937000???????
Заявитель, изготовитель и его адрес	Fiat Auto S.p.A., Corso G. Agnelli, 200, 10135, Turin, Italy
Сборочный завод и его адрес	Fiat Auto S.p.A., Pomigliano (Na), Italy

ОБЩИЕ ХАРАКТЕРИСТИКИ ТРАНСПОРТНОГО СРЕДСТВА

	937A....	937B....
Колесная формула / ведущие колеса	4 × 2 / передние	
Схема компоновки транспортного средства	расположение двигателя – переднее поперечное	
Тип кузова / количество дверей	седан / 2	седан / 4
Количество мест спереди / сзади	2 / 3	

POCC IT.MT25.E01880

	937AXA1A, 937AXB1A, 937BXA1A, 937BXB1A	937AXC1A, 937AXC11, 937BXC1A, 937BXC11	937AXL1B, 937AXL11				
Габаритные размеры, мм	4170, 4223		4213				
- длина	1729		1764				
- ширина	1442		1412				
- высота	2546						
База, мм	1508-1516 / 1496-1504	1510-1512 / 1507-1509	1516-1522 / 1504-1510				
Колея передних / задних колес, мм	...AXA...	...AXB...	...AXC...	...BXA...	...BXB...	...BXC...	...AXL...
Масса снаряженного транспортного средства (с учетом массы водителя), кг	1265-1345	1275-1355	1325-1390	1285-1365	1295-1375	1345-1410	1435-1480
Полная масса транспортного средства, кг	1710	1720	1770	1730	1740	1790	1880
Максимальная допустимая нагрузка, кг							
- на переднюю ось	980						1040
- на заднюю ось	980						980
Допустимая полная масса прицепа, кг							
- прицеп без тормозов	400						-
- прицеп с тормозами	1300						-
	...XC...	...XA...	...XB...	...XL...			
Двигатель (марка, тип)	AR32310	AR37203	AR32104	932A000			
	бензиновый						
- количество и расположение цилиндров	4, рядное					6, V-образное	
- рабочий объем, см ³	1970	1598	1598	3179			
- степень сжатия	10.0	10.3	10.3	10.5			
Максимальная мощность, кВт (мин ⁻¹)	110 (6300)	77 (5600)	88 (6200)	184 (6200)			
Максимальный крутящий момент, Нм (мин ⁻¹)	181 (3800)	140 (4200)	146 (4200)	300 (4800)			
Топливо	бензин с октановым числом не менее 95						
Система питания	электронный многоточечный впрыск						
Система впрыска (марка, тип)	Bosch						
	ME 731HA001 ME 731HA002*	ME 731HA003	ME 731HA004	ME 731HA026 ME 731HA021*			
Воздушный фильтр (марка, тип)	Fiat / Lancia / Alfa Romeo						
	46771036/1	46791175/1	46771036/1	46817771/1			

РОСС IT.MT25.E01880

	...XC...	...XA...	...XB...	...XL...
	AR32310	AR37203	AR32104	932A000
Система зажигания	электронная			
Катушка зажигания (марка, тип)	Bosch 0.221.506.004			Bosch 0.221.504.456
Модуль зажигания (марка, тип)	Bosch			
Свечи зажигания (марка, тип)	ME 731HA001 ME 731HA002*	ME 731HA003	ME 731HA004	ME 731HA026 ME 731HA021*
	NGK BKR6ECPA, PMR7A	NGK BKYR6ETB, CR7EKC	NGK BKR6ECPA, PMR7A	NGK PFR6B
Система выпуска и нейтрализации отработавших газов	глушители, нейтрализатор			
Первый глушитель (марка, тип)	Fiat / Lancia / Alfa Romeo			46739669/1
Второй глушитель (марка, тип)	Fiat / Lancia / Alfa Romeo			46739669/2
Третий глушитель (марка, тип)	Fiat / Lancia / Alfa Romeo			46739672/1
Нейтрализатор (марка, тип)	Fiat / Lancia / Alfa Romeo			46739668/1 (2x) + 46739666
	46739666	46739661/1	46739668 (2x) + 46739666	60676157 (2x) + 60678321 (2x)
	937AXC1A , 937BXC1A	937AXC11, 937BXC11	...XA... ...XB...	937AXL1B 937AXL11
Трансмиссия	механическая, с электронным контролем для версии Selespeed			
Сцепление (марка, тип)	Fiat / Lancia / Alfa Romeo, сухое, однодисковое			
Коробка передач (марка, тип)	механическая, с ручным переключением передач	механическая, с системой контроля Selespeed	механическая, с ручным переключением передач	механическая, с системой контроля Selespeed
- число передач	вперед – 5; назад - 1			вперед – 6; назад - 1
- передаточные числа коробки передач:	I -	3,545	3,909	3,909
	II -	2,238	2,238	2,238
	III -	1,520	1,520	1,520
	IV -	1,156	1,156	1,156
	V -	0,919	0,971	0,919
	VI -	-	-	-
	3.X.I -	3,909	3,909	3,909

* для автомобилей с системой контроля Selespeed

SERTAUTO.RU

РОСС IT.MT25.E01880

	...XC...	...XA...	...XB...	...XL...
Главная передача (марка, тип)	цилиндрическая, косозубая			
- передаточное число главной передачи	3,867	3,714	4,067	3,733
Подвеска				
- передняя	независимая, пружинная, рычажная, с амортизаторами и стабилизатором поперечной устойчивости			
- задняя	независимая, пружинная, рычажная, с амортизаторами и стабилизатором поперечной устойчивости			
Рулевое управление (марка, тип)	Fiat, рулевой механизм - "шестерня-рейка", с гидроусилителем			
Тормозные системы				
- рабочая	гидравлическая, двухконтурная, с вакуумным усилителем; тормозные механизмы всех колес – дисковые, антиблокировочная система (ABS) с системой электронного распределения тормозного усилия (EBD)			
- запасная	один из контуров рабочей тормозной системы			
- стояночная	тормозные механизмы задних колес с ручным механическим приводом			
	...XC...	...XB..., ...XA...		...XL...
Шины (марка, размер, индекс несущей способности, категория скорости)	195/60 R15 88 V, Q 205/55 R16 91 V, T 215/45 R17 87 V, H 205/55 ZR16 215/45 ZR17	185/65 R15 88 H, Q 195/60 R15 88 V, Q 205/55 R16 91 W, V, T 215/45 R17 87 W, H 205/55 ZR16 215/45 ZR17	205/55 R16 91 W 225/45 ZR17	
	Goodyear, Michelin, Pirelli, Bridgestone			
Дополнительное оборудование транспортного средства	подушки безопасности, люк в крыше, электрические стеклоподъемники, кондиционер (хладагент R134A), иммобилайзер, автомагнитола, CD-проигрыватель			

РОСС ИТ.МТ25.Е01880

1	2	3
ГОСТ 12.1.005, ГОСТ Р 51206 Содержание вредных веществ в салоне и кабине	Fiat Auto S.p.A., Turin, Italy; Научно-исследовательский центр по испытаниям и доводке автомо- тотехники (НИЦИАМТ), РФ	Протоколы от 24.03.2005 г. Заключение № 41/184-05 от 27.05.2005 г.
Директивы 76/114 ЕС, 78/507 ЕС (ОСТ 37.001.269, п.5) Транспортные средства. Маркировка	Ministero dei Trasporti Direzione Generale della Motorizzazione Civile e dei Trasporti in Concessione, Italy	e3*76/114*78/507*0098*00

Руководитель органа по сертификации

подпись

А.П. Гусаров

инициалы, фамилия

Руководитель органа, выдавшего одобрение типа
транспортного средства

подпись

С.В. Пугачев

инициалы, фамилия

РОСС IT.MT25.E01880

Приложение 2 к “одобрению типа транспортного средства”

ОПИСАНИЕ МАРКИРОВКИ ТРАНСПОРТНОГО СРЕДСТВА

1. Место расположения и форма знака соответствия

В моторном отсеке.

Знак соответствия выполнен по ГОСТ Р 50460 с указанием номера данного “одобрения типа транспортного средства”.

2. Место расположения таблички изготовителя

В моторном отсеке, на передней поперечине.

3. Место расположения идентификационного номера (код VIN)

3.1. На табличке изготовителя.

3.2. В моторном отсеке, на чашке правого переднего амортизатора.

4. Структура и содержание идентификационного номера (номеров) транспортных средств

1	2	3	4	5	6	7	8	9	10	11	12	13	14	15	16	17
Z	A	R	9	3	7	0	0	0	?	?	?	?	?	?	?	?

поз. 1 - 3: международный идентификационный код изготовителя (WMI):
ZAR - Fiat Auto S.p.A., Italy

поз. 4 - 6: тип транспортного средства: 937 – Alfa Romeo 147

поз. 7 - 9: 000 – постоянная составляющая

поз. 10: 0 или другое буквенно-цифровое обозначение по усмотрению изготовителя

поз. 11 - 17: производственный номер транспортного средства

FIAT AUTO S.p.A.

ALFA ROMEO 147 GTA

E.D. - P.T.S. - Homologation

OUTLINE DRAWING OF VEHICLE

06-06-2005

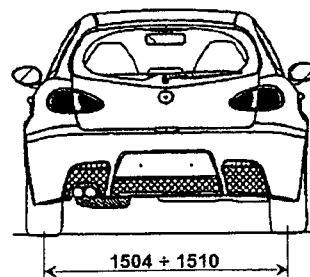
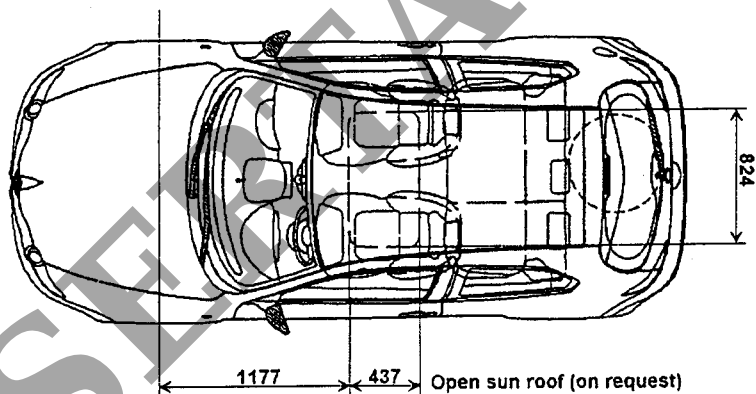
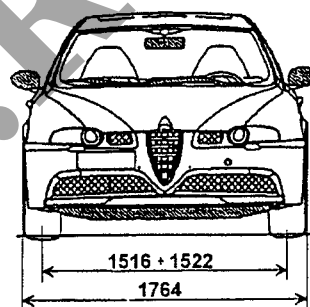
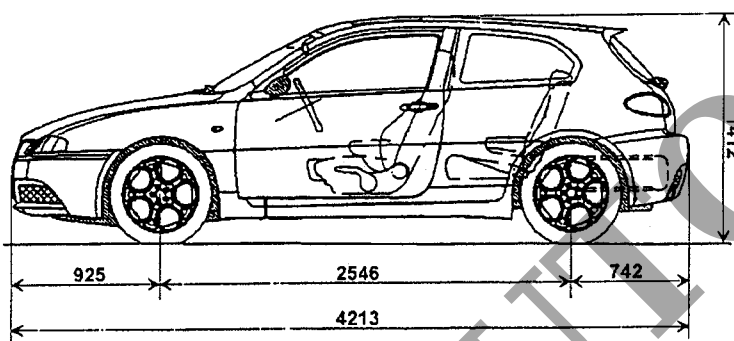

Fiat Auto S.p.A.
Engineering & Design
Prototypes, Testing & Services
Homologation
[Signature]
p.l. Carlo Blandino

FIAT AUTO S.p.A.

ALFA ROMEO 147 (2 door)

E.D. - P.T.S. - Homologation

OUTLINE DRAWING OF VEHICLE

19-05-2005

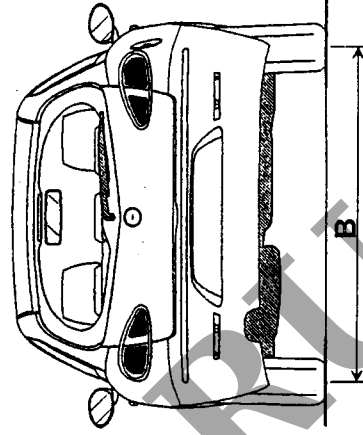
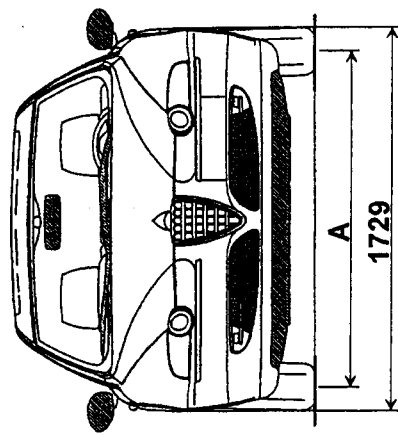

	A	B
1.6 T. Spark	1508 ÷ 1516	1496 ÷ 1504
2.0 T. Spark	1510 ÷ 1512	1507 ÷ 1509

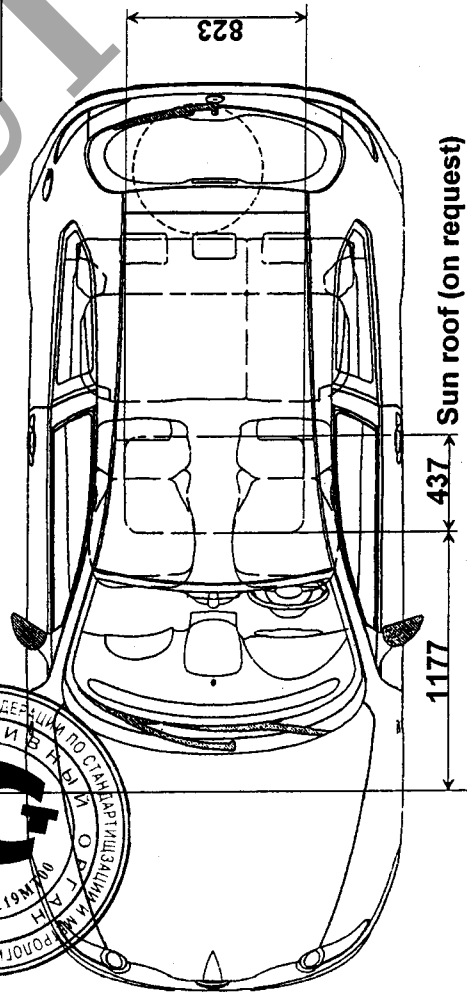
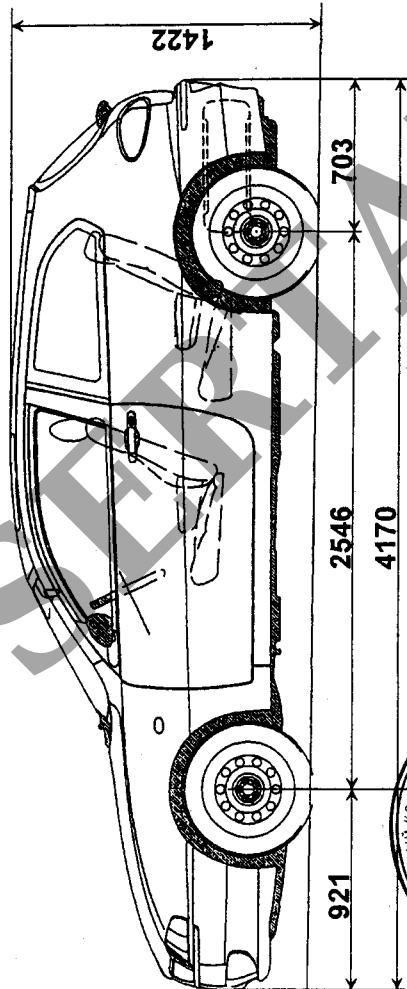

Fiat Auto S.p.A.
 Engineering & Design
 Prototypes, Testing & Services
 Homologation
Guido Chiattelessa
 p.i. Guido Chiattelessa



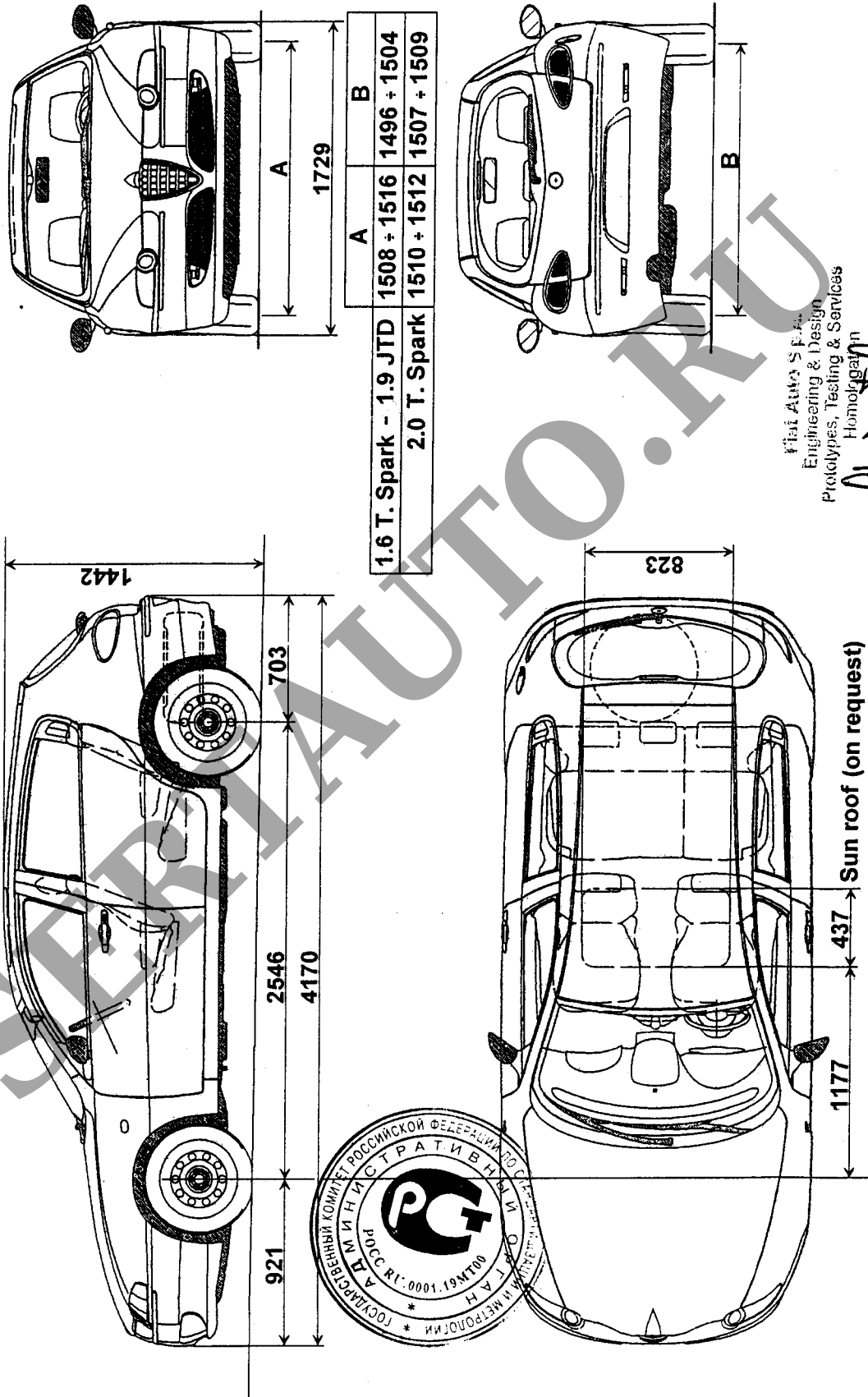

Fiat Auto S.p.A.
 Engineering & Design
 Prototypes, Testing & Services
 Homologation
Antonio
 of. Chino L'Inghilterra



FIAT AUTO S.P.A. E.D. - P.T.S. HOMOLOGATION	ALFA ROMEO 147 (FACE-LIFTING 2004) OUTLINE DRAWING OF VEHICLE (2 DOOR)	19-05-2005
---	---	------------

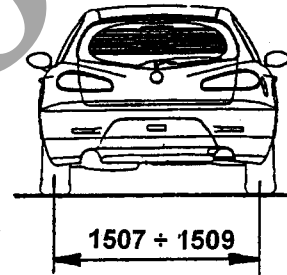
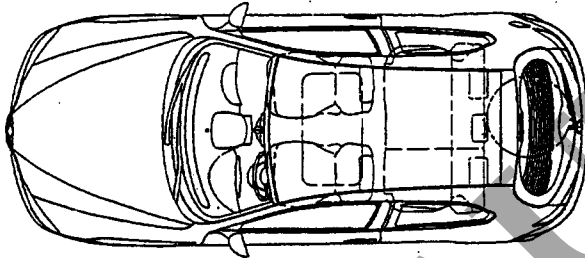
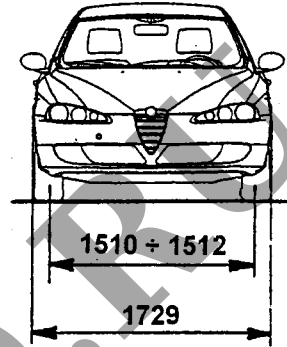
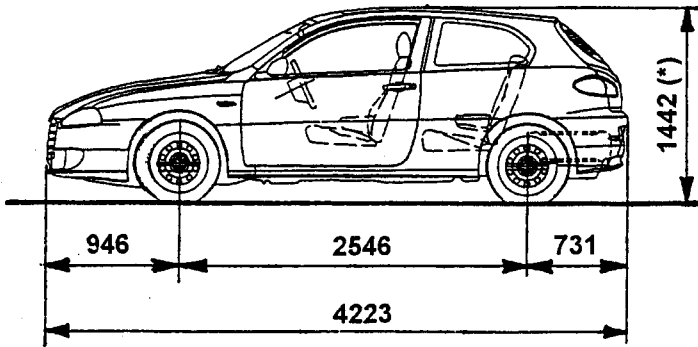

SERTAUTO

Fiat Auto S.p.A.
 Engineering & Design
 Prototypes, Testing & Services
 Homologation
Guido Chiantelassa
 p.i. Guido Chiantelassa



FIAT AUTO S.P.A. E.D. – P.T.S. HOMOLOGATION	ALFA ROMEO 147 (FACE-LIFTING 2004) OUTLINE DRAWING OF VEHICLE (4 DOOR)	19-05-2005
---	---	------------

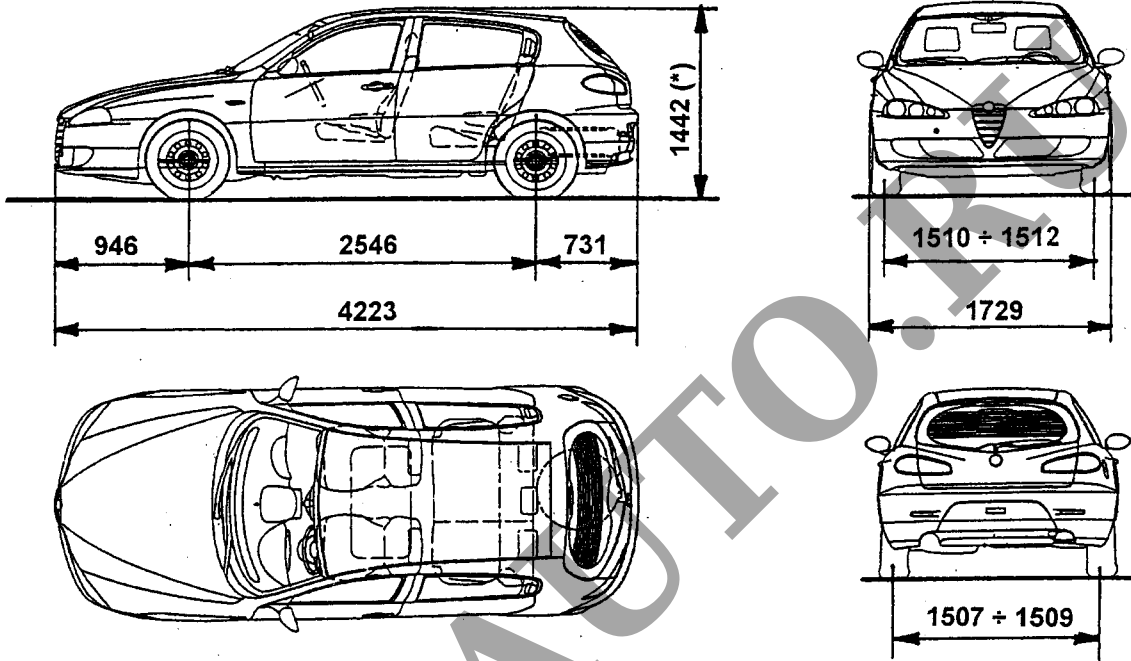

Fiat Auto S.p.A.
 Engineering & Design
 Prototypes, Testing & Services
 Homologation
Guido Chiantelassa
 p.i. Guido Chiantelassa