

ОРГАН ПО СЕРТИФИКАЦИИ АВТОМОТОТЕХНИКИ – МЕХАНИЧЕСКИХ  
ТРАНСПОРТНЫХ СРЕДСТВ, ЗАПАСНЫХ ЧАСТЕЙ И ПРИНАДЛЕЖНОСТЕЙ  
Автономная некоммерческая организация “Центр содействия сертификации автотехники” (ЦСС АМТ)  
№ РОСС RU.0001.11MT25 от 07.07.2003 г.  
141800, г. Дмитров-7, Московская обл., тел. 587-29-05

**РОСС RU.MT25.E02092**

**30 июня 2006**

Марка транспортного средства	CHERY
Тип транспортного средства	A15 (SQR7162, SQR7162L)
Категория транспортного средства	M <sub>1</sub>
Код ТН ВЭД	45 1430
Код VIN	X3JDA11??????????
Заявитель, изготовитель и его адрес	ООО “Новосибирский Автомобильный Завод”, 630132, г. Новосибирск, ул. Красноярская, 40, РФ
Поставщик комплектов для сборки и его адрес	Chery Automobile Co. Ltd., No. 8 Changchun Road, Wuhu Economic & Technological Development Zone, Anhui, China

### **ОБЩИЕ ХАРАКТЕРИСТИКИ ТРАНСПОРТНОГО СРЕДСТВА**

Колесная формула / ведущие колеса	4 × 2 / передние
Схема компоновки транспортного средства	расположение двигателя – переднее поперечное
Тип кузова / количество дверей	седан, несущий / 5
Количество мест спереди / сзади	2 / 3

## РОСС RU.MT25.E02092

	SQR7162	SQR7162L
<b>Габаритные размеры, мм</b>		
- длина	4393	4573
- ширина	1682	
- высота	1424	
База, мм	2468	2648
Колея передних / задних колес, мм	1425 или 1427/1419 или 1423	
Масса снаряженного транспортного средства (без учета массы водителя), кг	1100	1140
Полная масса транспортного средства, кг	1475	1505
- на переднюю ось	755	760
- на заднюю ось	720	745
Допустимая полная масса прицепа, кг	буксировка прицепа не предусмотрена	
<b>Двигатель (марка, тип)</b>	Chery, SQR480ED, бензиновый, четырехтактный	
- количество и расположение цилиндров	4, рядное	
- рабочий объем, см <sup>3</sup>	1596	
- степень сжатия	9.75	
Максимальная мощность, кВт (мин <sup>-1</sup> )	65...69 (5500)	
Максимальный крутящий момент, Нм (мин <sup>-1</sup> )	129...132 (3000...4000)	
Топливо	бензин с октановым числом не менее 92	
<b>Система питания</b>	распределенный впрыск топлива с электронной системой управления	
Блок управления (марка, тип)	Mitsubishi, M7.97; Bosch, A11-3605010BE/BC	
Форсунки (марка, тип)	Mitsubishi, CDH240 или Delphi, SMR, 480EF-1112010	
Воздушный фильтр (марка, тип)	CHN, A11-1109110, A11-1109110CB/DA/BA, с сухим бумажным элементом	
<b>Система зажигания</b>	электронная, бесконтактная	
Модуль зажигания (марка, тип)	Mitsubishi, Bosch, FL, SMD, A11-1005120	
Свечи зажигания (марка, тип)	K7RTJC, RC7YCC	
<b>Система выпуска и нейтрализации отработавших газов</b>	передний и задний глушители, система нейтрализации отработавших газов	
Передний глушитель (марка, тип)	Chery (CHN), A11-1201110BA/CA	
Задний глушитель (марка, тип)	Chery (CHN), A11-1201210BA/CA	
Нейтрализатор (марка, тип)	A11-1205210DA	

РОСС RU.MT25.E02092

<b>Трансмиссия</b>	SAIC Chery		
Сцепление (марка, тип)	однодисковое, сухое		
Коробка передач (марка, тип)	NV-T350, механическая, с ручным переключением передач		
- число передач	вперед – 5; назад – 1		
- передаточные числа коробки передач: I -	3.500		
II -	1.950		
III -	1.360		
IV -	0.972		
V -	0.811		
3.XI -	3.420		
Главная передача (марка, тип)	SAIC Chery		
- передаточное число главной передачи	3.94		
<b>Подвеска</b>			
- передняя	независимая, на поперечных рычагах, с гидравлическими телескопическими амортизаторами и стабилизатором поперечной устойчивости		
- задняя	независимая, на поперечных рычагах, с гидравлическими телескопическими амортизаторами		
<b>Рулевое управление</b> (марка, тип)	SAIC Chery, рулевой механизм - “шестерня-рейка”, рулевой привод с гидроусилителем		
<b>Тормозные системы</b>			
- рабочая	двухконтурная, гидравлическая, с вакуумным усилителем и регулятором тормозных сил, тормозные механизмы передних колес – дисковые, задних колес – барабанного типа, АБС		
- запасная	один из контуров рабочей тормозной системы		
- стояночная	механический привод к тормозным механизмам задних колес		
<b>Шины</b> (размер, индекс несущей способности, категория скорости)	185/60 R14	110	S, H

## CHERY A15 (SQR7162, SQR7162L)

Описание маркировки транспортного средства приведено в приложении № 2.  
Общий вид транспортного средства на 1 странице приведен в приложении № 3.

Руководитель органа по сертификации

подпись  
**А.П. Гусаров**  
инициалы, фамилия

**С.В. Пугачев**

Действует с “30” декабря 2005 г.

## РОСС RU.MT25.E02092

Приложение 2 к “одобрению типа транспортного средства”

## ОПИСАНИЕ МАРКИРОВКИ ТРАНСПОРТНОГО СРЕДСТВА

## 1. Место расположения и форма знака соответствия

На передней панели кузова под капотом, в правой части моторного отсека.  
Знак соответствия выполнен по ГОСТ Р 50460 с указанием номера данного “одобрения типа транспортного средства”.

## 2. Место расположения таблички изготовителя

На передней панели кузова под капотом, в правой части моторного отсека.

## 3. Место расположения идентификационного номера (код VIN)

3.1. На табличке изготовителя.

3.2. На передней панели кузова под капотом.

## 4. Структура и содержание идентификационного номера (номеров) транспортных средств

1	2	3	4	5	6	7	8	9	10	11	12	13	14	15	16	17
X	3	J	D	A	1	1	?	?	?	?	?	?	?	?	?	?

поз. 1 - 3: международный идентификационный код изготовителя (WMI):  
X3J - ООО “Новосибирский Автомобильный Завод”, г. Новосибирск, РФ

поз. 4-7: тип транспортного средства: DA11 – Chery A15

поз. 8: вариант исполнения системы безопасности:  
А – комплектация ремнями безопасности;  
В – комплектация ремнями и подушками безопасности

поз. 9: контрольный символ (любой знак, кроме I, O, Q)

поз. 10: код модельного года согласно ГОСТ Р 51980

поз. 11 - 17: производственный номер транспортного средства

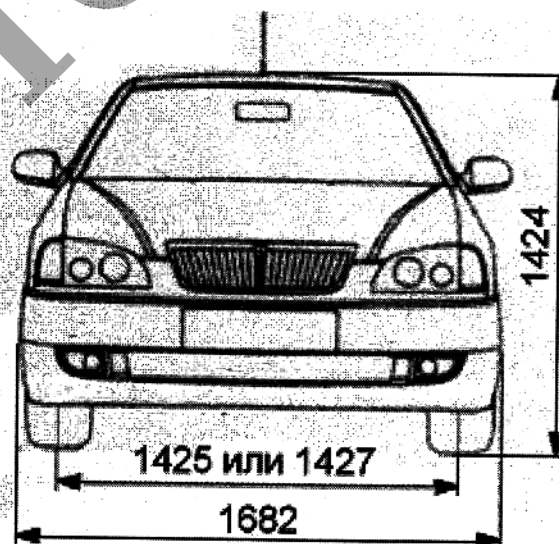
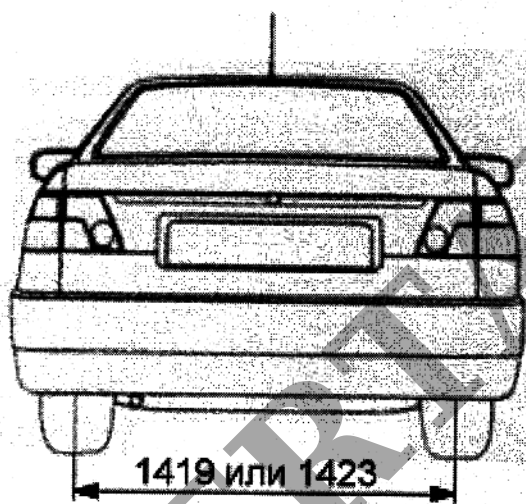
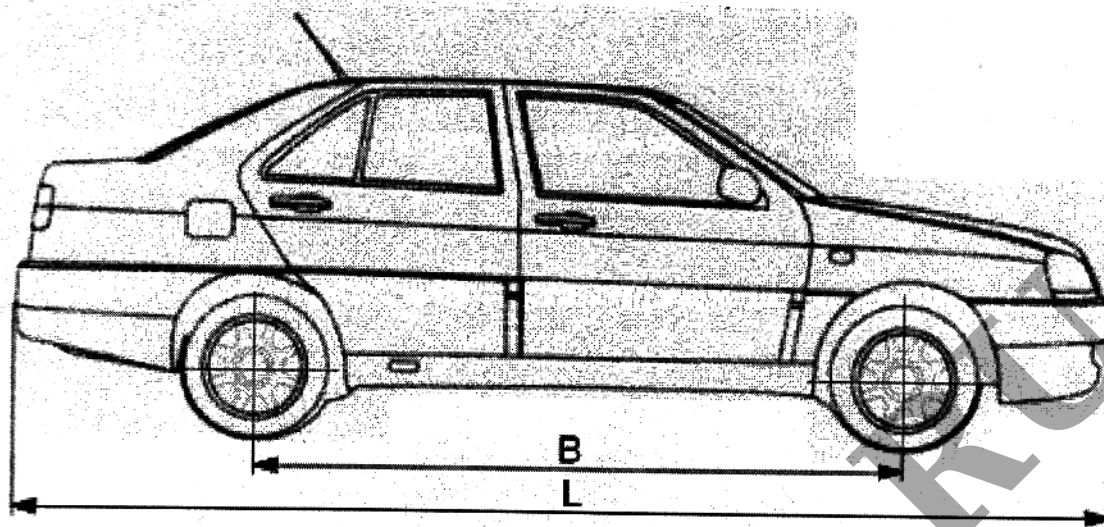

	<b>SQR7162</b>	<b>SQR7162L</b>
<b>L</b>	4393	4573
<b>B</b>	2468	2648

**АВТОМОБИЛИ CHERY A15 (SQR7162, SQR7162L)**