

ОПИСАНИЕ МАРКИРОВКИ ТРАНСПОРТНОГО СРЕДСТВА

Марка транспортного средства – **TOYOTA**
Тип транспортного средства – **Автомобиль легковой**
Модель транспортного средства – **XU5**
Коммерческое наименование (модификации) – **Highlander (GSU55L-ARTGKX)**

1. Место расположения таблички изготовителя:
В проеме двери водителя
2. Место расположения идентификационного номера (код VIN)
2.1. На табличке изготовителя
2.2. В салоне, на поперечине кузова под передним пассажирским сиденьем
3. Структура и содержание идентификационного номера (номеров) транспортных средств:

1	2	3	4	5	6	7	8	9	10	11	12	13	14	15	16	17
5	T	D	D	K	R	F	H	7	0	S	0	1	3	9	8	4
5	T	D	D	K	R	F	H	6	0	S	0	1	3	5	6	9
5	T	D	D	K	R	F	H	X	0	S	0	1	3	7	6	7

поз. 1-3: (WMI) Международный идентификационный код изготовителя:

5TD – "Toyota Motor Manufacturing Indiana, Inc.", США

поз. 4: Обозначение типа привода и кузова транспортного средства:

D – пятидверный универсал, 4WD, комплектация G

поз. 5: Обозначение типа двигателя: **K** – 2GR-FE

поз. 6: Система безопасности:

R – ремни безопасности, передние подушки безопасности для водителя и пассажира, шторки безопасности, боковые подушки безопасности в первом ряду, коленная подушка безопасности для водителя, подушка безопасности в подушке сиденья переднего пассажира.

поз. 7: Обозначение модели: **F** – XU5 Highlander

поз. 8: Обозначение семейства: **H** – Toyota Highlander

поз. 9: Контрольная цифра

поз. 10: Постоянный символ

поз. 11: Код сборочного завода: **S** – "Toyota Motor Manufacturing, Indiana, Inc.", USA

поз. 12-17: Производственный номер транспортного средства

Руководитель органа
по сертификации

подпись

С.Н. Поддубко

инициалы, фамилия

Эксперт-аудитор по качеству
26.03. 2014

подпись

В.Н. Щербин

инициалы, фамилия

ОБЩИЕ ХАРАКТЕРИСТИКИ ТРАНСПОРТНОГО СРЕДСТВА

Марка транспортного средства	–	TOYOTA
Тип транспортного средства	–	Автомобиль легковой
Модель транспортного средства	–	XU5
Коммерческое наименование (модификации)	–	Highlander (GSU55L-ARTGKX)

Колесная формула / ведущие колеса	4 × 4/ все
Схема компоновки транспортного средства	расположение двигателя переднее, поперечное
Тип кузова / количество дверей	универсал / 5
Количество мест спереди/сзади	2/3/2
Габаритные размеры, мм	
- длина	4865
- ширина	1925
- высота	1730
База, мм	2790
Колея передних / задних колес, мм	1635/1650
Масса транспортного средства в снаряженном состоянии, кг	2080...2140
Технически допустимая максимальная масса транспортного средства, кг	2740
- на переднюю ось	1340
- на заднюю ось	1590
Допустимая масса прицепа, кг	
- прицеп без тормозов	700
- прицеп с тормозами	2000

Двигатель (марка, тип)	Toyota, 2GR-FE; четырехтактный, бензиновый
- количество и расположение цилиндров	6, V-образное
- рабочий объем, см ³	3456
- степень сжатия	10.8
Максимальная мощность, кВт (мин ⁻¹)	183 (6200)
Максимальный крутящий момент Н.м (мин ⁻¹)	337 (4700)
Топливо	бензин с октановым числом не менее 95
Система питания	распределенный впрыск топлива, Toyota, L-Jetronic
Блок управления (марка, тип)	Denso, 89661-0E730
Воздушный фильтр (марка, тип)	Toyota, 0P18
Система зажигания	электронная, бесконтактная
Катушка зажигания	Diamond, 90919-02255
Свечи зажигания	Denso, FK20HR11

Система выпуска и нейтрализации отработавших газов	два глушителя, система нейтрализации отработавших газов
Основной глушитель (марка, тип)	ASI, 10P21
Дополнительный глушитель (марка, тип)	ASI, 30P12
Нейтрализатор (марка, тип)	Toyota, UE7
Трансмиссия	гидромеханическая
Коробка передач (марка, тип)	U660F с автоматическим управлением
- число передач	6 – вперед, 1 - назад
- передаточные числа	I- 3.300 II- 1.900 III- 1.420 IV- 1.000 V- 0.713 VI - 0.608 3.X.- 4.148
Главная передача (марка, тип)	передняя – цилиндрическая, задняя - гипоидная
- передаточное число главной передачи:	4.154
Подвеска	
- передняя	независимая, пружинная, типа McPherson, со стабилизатором поперечной устойчивости
- задняя	независимая, двухрычажная, пружинная, со стабилизатором поперечной устойчивости
Рулевое управление (марка, тип)	NSK, рулевой механизм типа "шестерня-рейка", рулевой привод с электроусилителем
Тормозные системы:	
- рабочая (марка, тип)	гидравлическая, двухконтурная, с диагональным разделением на контуры; с вакуумным усилителем и АБС, тормозные механизмы всех колес - дисковые
- запасная (марка, тип)	каждый контур рабочей тормозной системы
- стояночная (марка, тип)	механический привод к тормозным механизмам задних колес
Шины	
- размерность	245/55 R19
- индекс несущей способности	103
- индекс категории скорости	T

Руководитель органа
по сертификации

подпись

С.Н. Поддубко

инициалы, фамилия

Эксперт-аудитор по качеству
26.03. 2014

подпись

В.Н. Щербин

инициалы, фамилия

ОБЩИЙ ВИД ТРАНСПОРТНОГО СРЕДСТВА

Марка транспортного средства – **TOYOTA**
Тип транспортного средства – **Автомобиль легковой**
Модель транспортного средства – **XU5**
Коммерческое наименование
(модификации) – **Highlander (GSU55L-ARTGKX)**

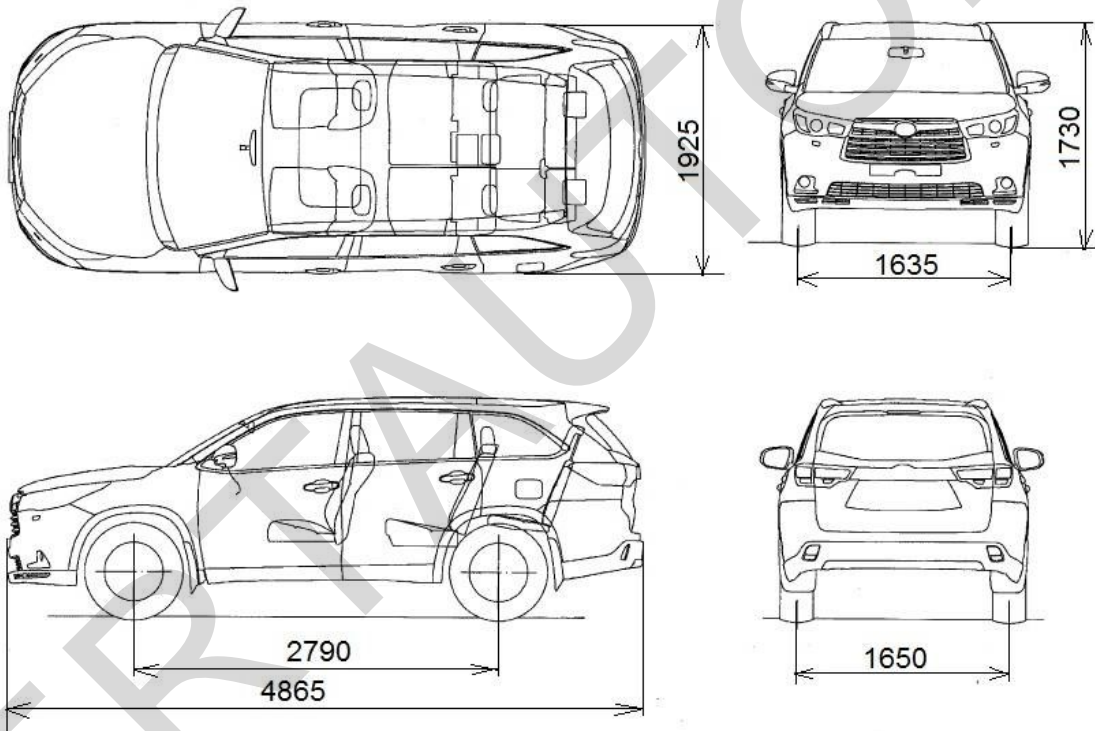

Руководитель органа
по сертификации

_____ *подпись*

С.Н. Поддубко
_____ *инициалы, фамилия*

Эксперт-аудитор по качеству
26.03. 2014

_____ *подпись*

В.Н. Щербин
_____ *инициалы, фамилия*

СВОДНЫЙ ЛИСТ
"Сообщений, касающихся официального типа транспортного средства" и
сертификатов соответствия

ТНПА и/или законодательные акты	Наименование органа по сертификации (организации), выдавшего "Сообщение...", сертификат соответствия и т.п.	Номер документа, дата выдачи
Правила ЕЭК ООН № 10-03 Электромагнитная совместимость	Service Public federal Mobilite et Transports, Belgium	E6-10R-030457
Правила ЕЭК ООН №13Н-00 Тормозные системы	то же	E6-13-HRESC-002854 Ext. 01
Правила ЕЭК ООН №39-00 Спидометры	--/--	E6-39R-000317
Правила ЕЭК ООН №48-04 Установка устройств освещения и световой сигнализации	--/--	E6-48R-040375
Правила ЕЭК ООН №51-02 Внешний шум	--/--	E6-51R-021192
Правила ЕЭК ООН №83-06 Выбросы загрязняющих веществ с отработавшими газами двигателей	--/--	E6-83R-060674-J
ГОСТ Р 51616-2000 (СТБ ГОСТ Р 51616-2002) Внутренний шум	Научно-исследовательский центр по испытаниями и доводке автототехники (НИЦИАМТ), Российская Федерация	Протокол испытаний №417/S0/A3P2/TRS/1972-13 от 26.11.2013
ГОСТ Р 51206-2004 (ГОСТ 12.1.005-88) Содержание вредных веществ в салоне	то же	Протокол испытаний №417/S0/A3P2/TRS/1905-13 от 21.11.2013
Директивы 1003/2010, 1003/2010 (СТБ 914-99) Транспортные средства. Места установки номерных знаков	Service Public federal Mobilite et Transports, Belgium	e6*1003/2010*1003/2010*0028*00
Директивы 19/2011, 249/2012 (СТБ 984-2009) Транспортные средства. Маркировка	то же	e6*19/2011*249/2012*0037*00

Руководитель органа по сертификации

Эксперт-аудитор по качеству
26.03.2014

подпись

подпись

С.Н. Поддубко

инициалы, фамилия

В.Н. Щербин

инициалы, фамилия