

Е-JP.АЯ04.В.00018

23 марта 2011

23 марта 2012

**продукции машиностроения Федерального государственного унитарного
предприятия "Всероссийский научно-исследовательский
институт стандартизации и сертификации в машиностроении" (ОС "ПРОММАШ")
123007, г. Москва, ул. Шеногина, 4, ОГРН 1037739388939,
ГР № РОСС RU.0001.11АЯ04 с 20.03.2008 г. по 20.03.2013 г.
тел. (499) 259-74-85, факс (499) 256-14-77, e-mail 203-1@gost.ru**

МАРКА	SUZUKI
КОММЕРЧЕСКОЕ НАИМЕНОВАНИЕ	DL650, DL650A (для WV1), RV125 (для WVBT)
ТИП	WV1, WVBT
МОДИФИКАЦИИ	—
КАТЕГОРИЯ	L₃
ЭКОЛОГИЧЕСКИЙ КЛАСС	—
КОД ОКП/ТН ВЭД	45 2850 /8711 20 (для WVBT), 8711 40 (для WV1)
ЗАЯВИТЕЛЬ И ЕГО АДРЕС	Общество с ограниченной ответственностью «СУЗУКИ МОТОР РУС» (ООО «СУЗУКИ МОТОР РУС») 119435, г. Москва, Саввинская наб., д. 15, Российская Федерация ОГРН 1057747112103 тел.: (495) 641-28-43 / (495) 787-27-73, факс (495) 787-27-95
ИЗГОТОВИТЕЛЬ И ЕГО АДРЕС	SUZUKI MOTOR CORPORATION 300 Takatsuka-cho, Hamamatsu City, Shizuoka-ken, 432-8611, Japan тел./факс: +81-0533-891-111
ПРЕДСТАВИТЕЛЬ ИЗГОТОВИТЕЛЯ И ЕГО АДРЕС	Общество с ограниченной ответственностью «СУЗУКИ МОТОР РУС» (ООО «СУЗУКИ МОТОР РУС») 119435, г. Москва, Саввинская наб., д. 15, Российская Федерация ОГРН 1057747112103 тел.: (495) 641-28-43 / (495) 787-27-73, факс (495) 787-27-95
СБОРОЧНЫЙ ЗАВОД И ЕГО АДРЕС	SUZUKI MOTOR CORPORATION TOYOKAWA PLANT 1-2 Utari, Shiratori-cho, Toyokawa-shi, Aichi-ken, Japan
ПОСТАВЩИК СБОРОЧНЫХ КОМПЛЕКТОВ И ЕГО АДРЕС	—

соответствуют установленным в Российской Федерации требованиям технического регламента о безопасности колесных транспортных средств.

Действие данного ОДОБРЕНИЯ ТИПА ТРАНСПОРТНОГО СРЕДСТВА распространяется на серийно выпускаемую продукцию.

Данное ОДОБРЕНИЕ ТИПА ТРАНСПОРТНОГО СРЕДСТВА без приложений не действительно.

Приложение 1	Общие характеристики транспортного средства
Приложение 2	Перечень документов, явившихся основанием для оформления ОДОБРЕНИЯ ТИПА ТРАНСПОРТНОГО СРЕДСТВА
Приложение 3	Описание маркировки транспортного средства
Приложение 3	Общий вид транспортного средства на 3 страницах

ДОПОЛНИТЕЛЬНАЯ ИНФОРМАЦИЯ отсутствует.

Руководитель органа по сертификации

подпись

А.В. Куликов

инициалы, фамилия

ОДОБРЕНИЕ ТИПА ТРАНСПОРТНОГО СРЕДСТВА УТВЕРЖДЕНО.

Внесена запись в реестр за №

Е-JP.АЯ04.В.00018

от

23 марта 2011

Заместитель руководителя

РОССТАНДАРТА

наименование федерального
органа исполнительной
власти, выполняющего
функции компетентного
административного органа
Российской Федерации в
соответствии с Женевским
Соглашением 1958 года

подпись

А.В. Зажигалкин

инициалы, фамилия

Е-JP.АЯ04.В.00018

ОБЩИЕ ХАРАКТЕРИСТИКИ ТРАНСПОРТНОГО СРЕДСТВА

Количество и расположение колес	2, в ряд
Колесная формула / ведущие колеса	2 x 1 / заднее
Схема компоновки транспортного средства	двигатель в пределах базы
Расположение двигателя	продольно
Количество мест для сидения	2
Рама	трубчатая, сварная со штампованными элементами

для транспортных средств:	WVB1	WVBT
Габаритные размеры, мм		
- длина	2290, 2305 с задним контейнером для багажа	2140
- ширина	840, 1095 с боковыми контейнерами для багажа	860
- высота	1390 или 1410 с низким ветровым щитком, 1420 или 1445 со средним ветровым щитком, 1450 или 1480 с высоким ветровым щитком	1120
База, мм	1555	1385
Масса транспортного средства в снаряженном состоянии, кг	217 (DL650), 220 (DL650A)	128
Полная масса транспортного средства, кг (технически допустимая)	420	315
Максимальная осевая масса, на каждую из осей транспортного средства(технически допустимая):		
- на переднюю ось, кг	150	105
- на заднюю ось, кг	270	210
Двигатель (марка, тип)	Suzuki, P509	Suzuki, F447
	четырёхтактный, с принудительным зажиганием, жидкостного охлаждения	четырёхтактный, с принудительным зажиганием, воздушного охлаждения
- количество и расположение цилиндров	2, V-образное	1, наклонное
- рабочий объем цилиндров, см ³	645.0	125.0
- степень сжатия	11.5	9.2
максимальная мощность, кВт (мин ⁻¹) (по Директиве ЕС 95/1)	49.0 (8000)	8.5 (9000)
максимальный крутящий момент, Нм (мин ⁻¹)	60.0 (6400)	9.8 (7500)
Топливо	бензин с октановым числом не менее 95	
Система питания (тип)	многоточечный впрыск топлива с электронным управлением	одноточечный впрыск топлива
Блок управления (маркировка)	Mitsubishi Electric Corp., MGT114	Mitsubishi Electric Corp., MGT115
Форсунки (тип, маркировка)	Nippon Injector Corp., 200*** (*** - обозначение версии)	Mikuni Corporation, DCP40
Воздушный фильтр (тип, маркировка)	Suzuki, 27G1, 06G0	Suzuki, 13GB
Глушители шума впуска (маркировка)	Suzuki, 27G1, 06G0	Suzuki, 13GB

E-JP.AЯ04.B.00018

для транспортных средств:	WVB1	WVBT
Система зажигания (тип)	транзисторное, с электронным управлением опережения зажигания	
Коммутатор (маркировка)	Mitsubishi Electric Corp., MGT114	Mitsubishi Electric Corp., MGT115
Катушка (модуль) зажигания (маркировка)	совмещен с блоком управления системы впрыска	
Свечи (маркировка)	Mitsubishi Electric Corp., F6T546	Denso Corp., JO452
	NGK: CR8E, CR7E, CR9E, DENSO: U24ESR-N, U22ESR-N, U27ESR-N	NGK: CR8E, CR7E, CR9E, CR8EK, CR7EK, CR9EK, DENSO: U24ESR-N, U22ESR-N, U27ESR-N, U24ETR, U22ETR, U27ETR
Система выпуска и нейтрализации отработавших газов	один глушитель, с нейтрализатором отработавших газов	
Нейтрализатор	Suzuki, 27G6	Suzuki, 13GB
Глушитель (маркировка)	Suzuki, 27G6	Suzuki, 13GB
Трансмиссия (тип)	механическая	
Сцепление (марка, тип)	механическое, многодисковое, в масляной ванне	
Коробка передач (марка, тип)	механическая с ножным переключением	
число передач	вперед – 6	
передаточные числа:		
I -	2.461	3.000
II -	1.777	1.857
III -	1.380	1.368
IV -	1.125	1.095
V -	0.961	0.923
VI -	0.851	0.833
Главная передача (тип, маркировка)	цепная	
- число главной передачи	3.133	3.500
- передаточное число промежуточной передачи	2.088	3.470
Подвеска		
Передняя	телескопическая вилка с двумя пружинно-телескопическими гидравлическими амортизаторами	
Задняя	маятникового типа с пружинно-гидравлическим амортизатором	
Рулевое управление	Suzuki, рулевая вилка мотоциклетного типа	
- рулевой механизм (тип, маркировка)	—	

E-JP.AЯ04.B.00018

Тормозные системы		
Рабочая	<p>Для WVВ1: передние - двойной дисковый тормоз с ручным приводом; тормозные диски – SUNSTAR ENGINEERING Inc., тормозные суппорты – HITACHI, Ltd., тормозные колодки - TOKAI CARBON Co., Ltd., главный цилиндр - NISSIN KOGYO Co., Ltd. задние - одинарный дисковый тормоз с ножным приводом; тормозные диски – NGK PRECISION Co., Ltd., тормозные суппорты - NISSIN KOGYO Co., Ltd., тормозные колодки - TOSHIBA TUNGALOY Co., Ltd., главный цилиндр - NISSIN KOGYO Co. Ltd. антиблокировочная система (ABS) BOSCH, 27G00 (DL650A)</p> <p>Для WVВ1: передние - одинарный дисковый тормоз с ручным приводом; тормозные диски - SUNSTAR ENGINEERING, Inc., тормозные суппорты – HITACHI, Ltd., тормозные колодки - JAPAN BRAKE INDUSTRIAL Co., Ltd., главный цилиндр - NISSIN KOGYO Co., Ltd. задние - барабанный тормоз с механическим ножным приводом; тормозной барабан - SUZUKI MOTOR CORPORATION, тормозные колодки - ASK TECHNICA CORPORATION</p>	
для транспортных средств:	WVВ1	WVВТ
Шины		
Размерность (пер.÷задн.)	110/80R19M/C÷150/70R17M/C	130/80-18M/C÷180/80-14M/C
минимально допустимый индекс нагрузки (пер.÷задн.)	59÷69	66÷78
категория скорости	H	P
статический радиус, мм (пер.÷задн.)	320.5÷310.4	322.2÷307.4

Руководитель органа по сертификации

подпись

А.В. Куликов

инициалы, фамилия

Е-JP.АЯ04.В.00018

Приложение № 3 к ОДОБРЕНИЮ ТИПА ТРАНСПОРТНОГО СРЕДСТВА

ОПИСАНИЕ МАРКИРОВКИ ТРАНСПОРТНОГО СРЕДСТВА

1. Место расположения и форма знака обращения на рынке:
На табличке изготовителя. Знак обращения на рынке выполняется в соответствии с Постановлением Правительства Российской Федерации от 19 ноября 2003 г. № 696
2. Место расположения таблички изготовителя:
В передней части рамы, в зоне ее крепления к трубе оси вилки руля.
3. Место расположения идентификационного номера:
 - 3.1 На табличке изготовителя.
 - 3.2 С правой стороны трубы оси вилки руля.
4. Структура и содержание идентификационного номера (номеров) транспортных средств:

1	2	3	4	5	6	7	8	9	10	11	12	13	14	15	16	17
J	S	1	B	?	1	1	?	1	0	0	?	?	◆?	?	?	?

- поз. 1 - 3: Международный код изготовителя (WMI): "JS1" – SUZUKI MOTOR CORPORATION, ,
Япон
- поз. 4-9: обозначение типа и варианта транспортного средства: "B11111" - для DL650, "B11121" –
для DL650A, "BT1111" – для RV125
- поз. 10-11: постоянные символы: "00"
- поз. 12 - 17: производственный номер транспортного средства

Руководитель органа по сертификации

подпись

А.В. Куликов

инициалы, фамилия

E-JP.AЯ04.B.00018

ОБЩИЙ ВИД ТРАНСПОРТНОГО СРЕДСТВА

SUZUKI WV61

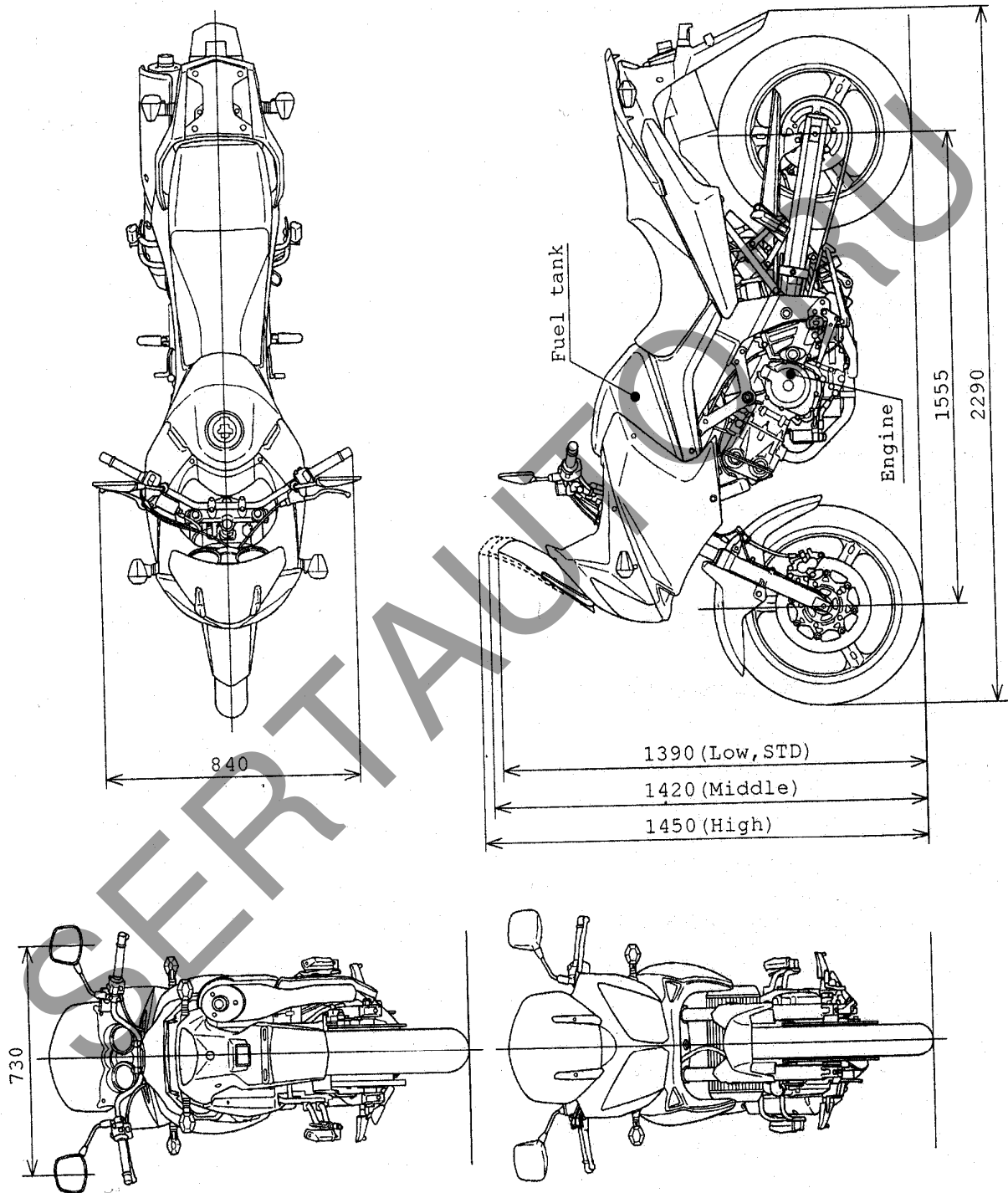

E-JP.AЯ04.B.00018

ОБЩИЙ ВИД ТРАНСПОРТНОГО СРЕДСТВА
SUZUKI WVВ1

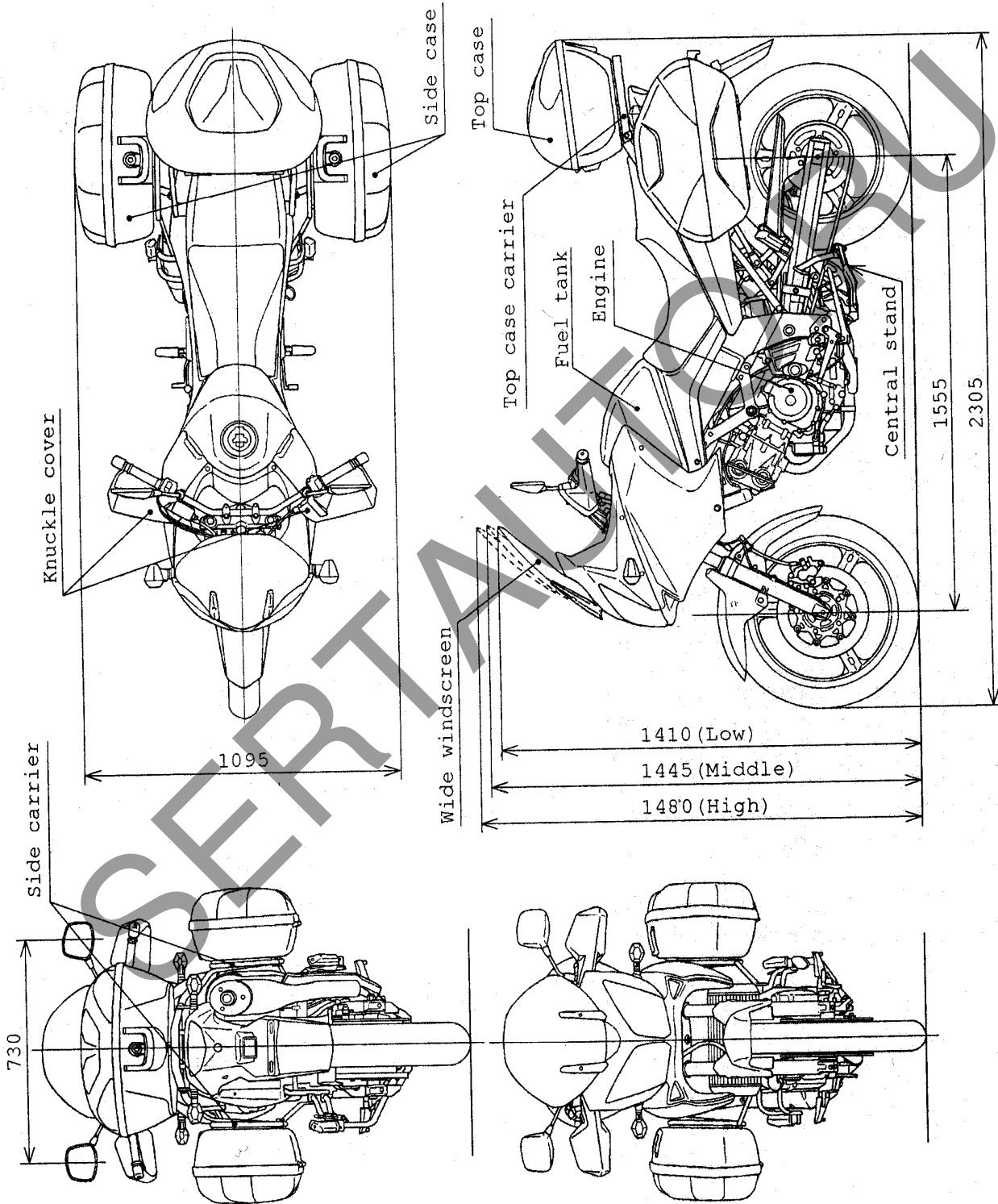

E-JP.AЯ04.B.00018

ОБЩИЙ ВИД ТРАНСПОРТНОГО СРЕДСТВА
SUZUKI WVVT

