

E-DE.AЯ04.B.00042.P1

05 сентября 2011

13 марта 2012

продукции машиностроения Федерального государственного унитарного  
предприятия «Всероссийский научно-исследовательский  
институт стандартизации и сертификации в машиностроении» (ОС «ПРОММАШ»)  
123007, г. Москва, ул. Шеногина, 4, ОГРН 1037739388939,  
№ РОСС RU.0001.11АЯ04 с 20.03.2008 г. по 20.03.2013 г.  
тел.: (499) 259-74-85, факс: (499) 256-14-77, e-mail: 203-1@gost.ru

МАРКА	Volkswagen
КОММЕРЧЕСКОЕ НАИМЕНОВАНИЕ	Crafter
ТИП	2ЕКЕ2, 2FJE2, 2ЕКZ, 2FJZ
МОДИФИКАЦИИ	—
КАТЕГОРИЯ	N <sub>2</sub>
ЭКОЛОГИЧЕСКИЙ КЛАСС	4 (с дв. ВJL, ВJK, ВJL, ВJM) 5 (с дв. СЕВА, СЕВВ, СЕСА, СЕСВ, СКТВ, СКТС, <b>СКУВ,</b> <b>СКУС</b> )
КОД ОКП / ТН ВЭД	45 1122 / 8704 21 (для мод. 2ЕКЕ2, 2FJE2, 2ЕКZ, 2FJZ), 8704 22 (для мод. 2ЕКZ, 2FJZ)
ЗАЯВИТЕЛЬ И ЕГО АДРЕС	Общество с ограниченной ответственностью «ФОЛЬКСВАГЕН Груп Рус» (ООО «ФОЛЬКСВАГЕН Груп Рус»), 248926, г. Калуга, ул. Автомобильная, д. 1, Российская Федерация ОГРН 1025005336564 тел. (499) 258-39-01, факс (499) 271-08-75
ИЗГОТОВИТЕЛЬ И ЕГО АДРЕС	Volkswagen AG, D-38436, Wolfsburg, Germany тел. / факс: + 49 (0) 800-8-655-792-436
ПРЕДСТАВИТЕЛЬ ИЗГОТОВИТЕЛЯ И ЕГО АДРЕС	Общество с ограниченной ответственностью «ФОЛЬКСВАГЕН Груп Рус» (ООО «ФОЛЬКСВАГЕН Груп Рус»), 248926, г. Калуга, ул. Автомобильная, д. 1, Российская Федерация ОГРН 1025005336564 тел. (499) 258-39-01, факс (499) 271-08-75
СБОРОЧНЫЕ ЗАВОДЫ И ИХ АДРЕСА	Daimler AG, D-40467, Dusseldorf, Germany Mercedes-Benz Ludwigsfelde GmbH, D-14961, Ludwigsfelde, Germany
ПОСТАВЩИК СБОРОЧНЫХ КОМПЛЕКТОВ И ЕГО АДРЕС	—

соответствуют установленным в Российской Федерации требованиям технического регламента о безопасности колесных транспортных средств.

Действие данного ОДОБРЕНИЯ ТИПА ТРАНСПОРТНОГО СРЕДСТВА распространяется на серийно выпускаемую продукцию.

Данное ОДОБРЕНИЕ ТИПА ТРАНСПОРТНОГО СРЕДСТВА без приложений не действительно.

Приложение 1	Общие характеристики транспортного средства
Приложение 2	Перечень документов, явившихся основанием для оформления ОДОБРЕНИЯ ТИПА ТРАНСПОРТНОГО СРЕДСТВА
Приложение 3	Описание маркировки транспортного средства
Приложение 4	Общий вид транспортного средства на 2 страницах

ДОПОЛНИТЕЛЬНАЯ ИНФОРМАЦИЯ отсутствует

Руководитель органа по сертификации

подпись

**А.В. Куликов**

инициалы, фамилия

**ОДОБРЕНИЕ ТИПА ТРАНСПОРТНОГО СРЕДСТВА УТВЕРЖДЕНО**

Внесена запись в реестр за № E-DE.АЯ04.В.00042.P1 от 05 сентября 2011 г.

Заместитель руководителя

**РОССТАНДАРТА**

наименование федерального  
органа исполнительной власти,  
выполняющего функции  
компетентного административ-  
ного органа Российской Феде-  
рации в соответствии с Женев-  
ским Соглашением 1958 года

подпись

**А.В. Зажигалкин**

инициалы, фамилия

## E-DE.AЯ04.B.00042.P1

ОБЩИЕ ХАРАКТЕРИСТИКИ ТРАНСПОРТНОГО СРЕДСТВА						
Колесная формула / ведущие колеса	4 x 2 / задние					
Схема компоновки транспортного средства	полукапотная					
Расположение двигателя	переднее продольное					
Исполнение грузозночного пространства	цельнометаллический грузовой фургон с нормальной (LN), средней (LM) или высокой (LH) крышей, с одной или двумя боковыми сдвижными дверями, с одинарной подъемной или двустворчатыми распашными дверями сзади (2EKE2, 2EKZ); бортовая платформа с тентом или без него (2FJE2, 2FJZ)					
Кабина	для мод. 2EKE2, 2EKZ - двухдверная, однорядная, одно-, двух- или трехместная или двухрядная, количество мест спереди - 2 или 3, сзади - 2 или 3; для мод. 2FJE2, 2FJZ - двухдверная, однорядная, одно-, двух-, или трехместная (PF) или трех- или четырехдверная, двухрядная, количество мест 6 или 7 (PD)					
для мод.	2EKE2			2FJE2		
		2EKZ			2FJZ	
	с базой – N (нормальной)	с базой – M (средней)	с базой – L/S (удлиненной)	с базой – N (нормальной)	с базой – M (средней)	с базой – L (удлиненной)
Габаритные размеры						
- длина	5245	5910	6945 (L) 7345 (S)	5480 (PF) 5560 (PD)	6030 (PF) (2FJE2) 6230 (PF) (2FJZ) 6140 (PD) (2FJE2, 2FJZ)	6930 (PF) (2FJE2, 2FJZ) 6840 (PD) (2FJE2) 7040 (PD) (2FJZ)
- ширина	1993			2090...2550 (2FJE1, 2FJE2) 2190...2550 (2FJZ)		
- высота						
- по кабине	—			2350...2625 (PF) (2FJE2) 2370...2645 (PF) (2FJZ) 2370...2645 (PD) (2FJE2) 2390...2665 (PD) (2FJZ)		
- по фургону	2435...2710 (LN) (2EKE2) 2725...3000 (LM) (2EKE2) 2960...3235 (LH) (2EKE2) 2470...2745 (LN) (2EKZ) 2755...3030 (LM) (2EKZ) 2990...3265 (LH) (2EKZ)			2350...4000 (2FJE2) 2370...4000 (2FJZ)		
База, мм	3250	3665	4325	3250	3665	4325
Колея передних / задних колес, мм	1710...1732 / 1716...1738 (2EKE2) 1708...1710 / 1521...1656 (2EKZ)			1710...1732 / 1716...1738 (2FJE2) 1708...1710 / 1521...1656 (2FJZ)		

## E-DE.AЯ04.B.00042.P1

модели	Масса транспортного средства в снаряженном состоянии, кг	Полная масса транспортного средства (технически допустимая), кг*	Максимальная осевая масса транспортного средства (технически допустимая):		Максимальная масса прицепа, кг		Допустимая полная масса автопоезда
			на переднюю ось, кг	на заднюю ось, кг	прицеп без тормозной системы	прицеп с тормозной системой	
2ЕКЕ2	1821...3131	3550...3880	1650...1800	1650...2250	750	2000...3500	4800...7000
2ЕКZ	2152...3370	4000...5000	1850...2000	3200...3500	750	2000...3500	5500...7000
2FJE2	1581...2711	3550...3880	1650...1800	1650...2250	750	2000...3500	4800...7000
2FJZ	1811...3100	4000...5000	1850...2000	3200...3500	750	2000...3500	5500...7000

\* Фактическая полная масса автомобилей указывается на табличке изготовителя

Двигатель (марка, тип)	Volkswagen							
	BJJ	CEBA	BJK	CEBB	BJL	CECA	BJM	CECB
- обозначение на блоке двигателя	BJJ	CEB	BJK	CEB	BJL	CEC	BJM	CEC
	четырёхтактный, с воспламенением от сжатия, с турбонаддувом							
- количество и расположение цилиндров	5, рядное							
- рабочий объем, см <sup>3</sup>	2461							
- степень сжатия	18.0							
Максимальная мощность, кВт (мин <sup>-1</sup> ), по Правилам ЕЭК ООН № 85-00	65 (3500)		80 (3500)		100(3500)		120 (3500)	
Максимальный крутящий момент, Нм (мин <sup>-1</sup> )	220 (1750...2500)		280 (2000...2250)		300 (1750...2750)		350 (2000...3000)	
Топливо	дизельное							
Система питания (тип)	непосредственный впрыск топлива							
Блок управления (маркировка)	074 906 032 B				074 906 032 A		074 906 032 C	
ТНВД (тип, маркировка)	Bosch							
Форсунки (тип, маркировка)	DLLA 97 PV7 172 201 (076 130 211)							
Нагнетатель воздуха (тип, маркировка)	MHI, TD04L4T-10TK31SS-VG				MHI, TD04L4-13TBS-VG			
Воздушный фильтр (тип, маркировка)	VW, 2E0 183							

двигатели:	BJJ	CEBA	BJK	CEBB	BJL	CECA	BJM	CECB
Система выпуска и нейтрализации отработавших газов	один глушитель, нейтрализатор отработавших газов							
Нейтрализаторы (маркировка)	—		VW, 2E0 178 AA			—		VW, 2E0 178 AA
Глушитель (маркировка)	VW, 2E0 119 A				VW, 2E0 199			
Фильтр твердых частиц	VW, 2E0 181B				VW, 2E0 181B			

## E-DE.AЯ04.B.00042.P1

Двигатель (марка, тип)	Volkswagen			
	СКТВ	СКТС	СКУС	СКУВ
- обозначение на блоке двигателя	СКТ		СКУ	
- количество и расположение цилиндров	четырёхтактный, с воспламенением от сжатия, с турбонаддувом			
- рабочий объем, см <sup>3</sup>	1968			
- степень сжатия	16.0			
Максимальная мощность, кВт (мин <sup>-1</sup> ), по Правилам ЕЭК ООН № 85-00	80 (3500)	100 (3500)	105 (3500)	120 (3600)
Максимальный крутящий момент, Нм (мин <sup>-1</sup> )	300 (1500...2250)	340 (1575...2250)	340 (1575...2250)	400 (1800)
Топливо	дизельное			
<b>Система питания (тип)</b>	непосредственный впрыск топлива			
Блок управления (маркировка)	03L 906 012 xx		03L 906 012 xx	
ТНВД (тип, маркировка)	Bosch, 03L 130 755 xx		Bosch, 03L 130 755 xx	
Форсунки (тип, маркировка)	B004		B004	
Нагнетатель воздуха (тип, маркировка)	Garrett Honeywell, GTC 1446 VZ		BWTS, KKK K04 KP35-120B	
Воздушный фильтр (тип, маркировка)	VW, 2E0 183		VW, 2E0 183	
<b>Система выпуска и нейтрализации отработавших газов</b>	один глушитель, нейтрализатор отработавших газов			
Нейтрализаторы (маркировка)	VW, 2E0 214 B?		VW, 2E0 214 B?	
Глушители (маркировка)	VW, 2E0 119 -/B		VW, 2E0 119 -/B	
Фильтр твердых частиц	VW, 2E0 214 B?		VW, 2E0 214 B?	

<b>Трансмиссия</b> (тип)	механическая										
<b>Сцепление</b> (марка, тип)	фрикционное, сухое, однодисковое, с гидравлическим приводом										
<b>Коробка передач</b> (марка, тип)	с ручным управлением										
	TSG360/480										
	HM6CB006	HM6CB001	HM6CB002	HM6CB003	HM6CB005	HM6CB004					
- число передач и передаточные числа	полностью синхронизированная вперед – 6, назад -1										
I-	5.076										
II-	2.610										
III-	1.518										
IV-	1.000										
V-	0.791										
VI-	0.674										
3.X-	4.722										
<b>Главная передача</b> (тип, маркировка)	VW, гипоидная										
- передаточное число	3.692	3.923	4.727	4.364	4.182	5.100					
<b>Трансмиссия</b> (тип)	механическая										
<b>Сцепление</b> (марка, тип)	фрикционное, сухое, однодисковое, с гидравлическим приводом										
<b>Коробка передач</b> (марка, тип)	NSG 370-6				NSG 400-6				ASG 330		
	HM6B 7011	HM6B 7004	HM6B 7003	HM6B 7002	HM6B 7001	HM6B 7010	HM6B 7009	HS6B 8005	HS6B 8004	HS6B 8001	HS6B 8002
	полностью синхронизированная										
- число передач и передаточные числа	с ручным управлением					автоматическая					
	6 - вперед, 1 - назад										
I -	5.014				5.453				5.014		
II -	2.831				2.974				2.831		
III -	1.789				1.873				1.789		
IV -	1.256				1.332				1.256		
V -	1.000				1.000				1.000		
VI -	0.797				0.777				0.797		
3.X -	4.569				4.946				4.569		
<b>Главная передача</b> (тип, маркировка)	VW, гипоидная										
- передаточное число	3.923	4.182	4.364	4.727	5.100	3.692	3.923	3.923	4.182	4.364	4.727
<b>Подвеска</b>											
Передняя (описание)	независимая, на треугольных рычагах, с однолистовой поперечной рессорой, с амортизаторами двухстороннего действия, со стабилизатором поперечной устойчивости										
Задняя (описание)	зависимая, многорычковая рессорная, со стабилизатором поперечной устойчивости										
<b>Рулевое управление</b> (описание)	с гидравлическим усилителем										
рулевой механизм (тип, маркировка)	VW, «шестерня-рейка», 2E1 419 061A										

## E-DE.AЯ04.B.00042.P1

<b>Тормозные системы</b>	VW / Audi
Рабочая (описание)	гидравлический двухконтурный привод с диагональным разделением на контуры, с усилителем, с ABS, с электронным распределением тормозного усилия (EBV), ассистент трогания с места на подъемах (AAS), система коррективы распределения тормозного усилия в зависимости от различных факторов, влияющих на движение автомобиля (LAC), система коррективы передачи момента двигателя и тормозного усилия на колеса при поперечном ускорении (ROM), система коррективы тормозного усилия и растормаживания отдельных колес при прохождении поворотов (CBC), система торможения двигателем (MSR), функция симуляции механической блокировки дифференциала с целью повышения стабильности (устойчивости) движения автомобиля (ETS), тормозные механизмы всех колес - дисковые
Запасная (описание)	каждый контур рабочей тормозной системы
Стояночная (описание)	механический (тросовый) привод к тормозным механизмам задних колес
- усилитель (маркировка)	2E0 612 107, 2E0 612 107 B
- компрессор (маркировка)	—
- тормозные цилиндры (маркировка)	2E0 615 105 B (передний левый) 2E0 615 106 B (передний правый) 2E0 615 423 (задний левый) 2E0 615 424 (задний правый)

Шины	размерность	минимально допустимый индекс нагрузки	скоростная категория	статический радиус, мм
	225/75R16C	114/116/118	P, R	347
	235/60R17C	115/117	R	336
	235/65R16C	113/115/118/119/121	N, R	333
	195/75R16C	105/107	R	328
	205/75R16C	108/110/114/116/118	R	334
	285/65R16C	118/128	N, R	361

<b>Оборудование транспортного средства</b>	кондиционер (хладагент R134A), система Climatic, электронная система курсовой устойчивости (ESP), специальная система регулировки передачи момента двигателя и тормозного усилия на колесах при высокودинамичных маневрах при включенной ESP (RMI), противобуксовочная система (ASR), парктроник, круиз-контроль (CCS), противоугонная система, CD – чейнджер, бортовой компьютер, подготовка под установку телефона, огнетушитель, направляющие для крепления груза, система дистанционного управления гаражными воротами, подушки безопасности (Airbag), система Start-Stop, перегородка с дверью и складным сиденьем
--	---

Руководитель органа по сертификации

подпись

А.В. Куликов

инициалы, фамилия

### ОПИСАНИЕ МАРКИРОВКИ ТРАНСПОРТНОГО СРЕДСТВА

1. Место расположения и форма знака обращения на рынке:

На табличке изготовителя или рядом с табличкой изготовителя. Знак обращения на рынке выполняется в соответствии с Постановлением Правительства Российской Федерации от 19 ноября 2003 г. № 696

2. Место расположения таблички изготовителя:

На наружной поверхности основания, на котором установлено сиденье водителя

3. Место расположения идентификационного номера:

3.1. На табличке изготовителя.

3.2. В подкапотном пространстве на задней поперечной стенке, вверху в центре или справа от оси автомобиля по ходу движения.

4. Структура и содержание идентификационного номера (номеров) транспортных средств:

1	2	3	4	5	6	7	8	9	10	11	12	13	14	15	16	17
W	V	1	Z	Z	Z	2	?	Z	?	?	?	?	?	?	?	?

поз. 1 - 3: международный идентификационный код изготовителя (WMI): «WV1» – Volkswagen AG, Germany

поз. 4 - 6: постоянная часть идентификационного номера: «ZZZ»

поз. 7 - 8: тип транспортного средства:  
«2E» - для версий Crafter (2EKE2, 2EKZ)  
«2F» - для версий Crafter (2FJE2, 2FJZ)

поз. 9: постоянная часть идентификационного номера: «Z»

поз. 10: код модельного года согласно п. 1.2.4 Приложения 8 к техническому регламенту о безопасности колесных транспортных средств;

поз. 11: код сборочного завода:

«6» - Daimler AG, D-40467, Dusseldorf, Germany

«7» - Mercedes-Benz Ludwigsfelde GmbH, D-14961, Ludwigsfelde, Germany

поз. 12 – 17: порядковый номер транспортного средства

Руководитель органа по сертификации

подпись

А.В. Куликов

инициалы, фамилия



E-DE.АЯ04.В.00042.Р1

ОБЩИЙ ВИД ТРАНСПОРТНОГО СРЕДСТВА  
VOLKSWAGEN CRAFTER

2ЕКЕ2

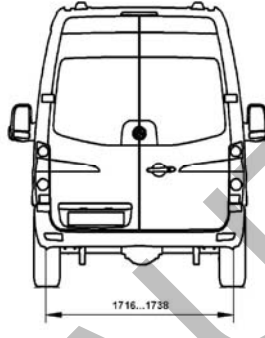
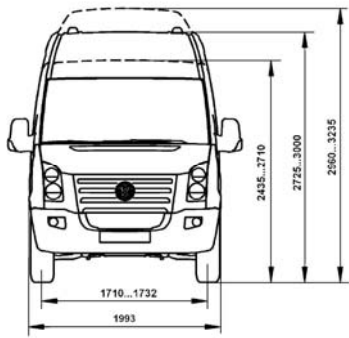
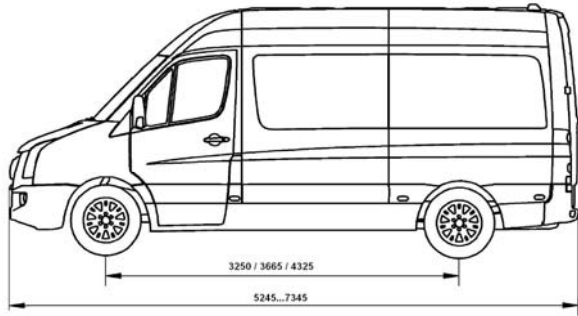

Варианты исполнения

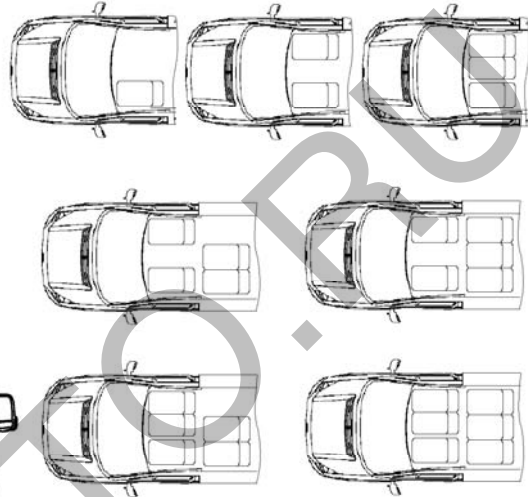

2FJE2

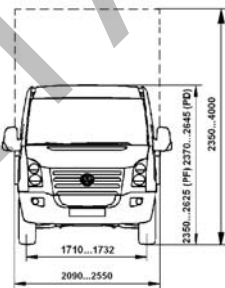
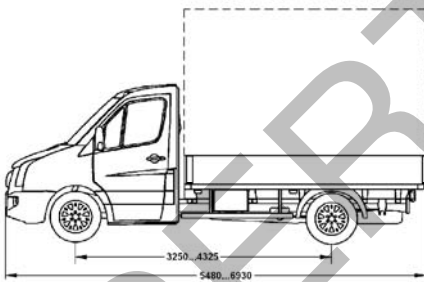

Варианты исполнения

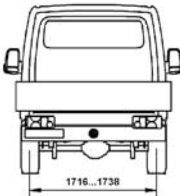
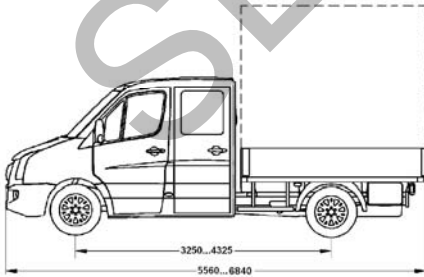
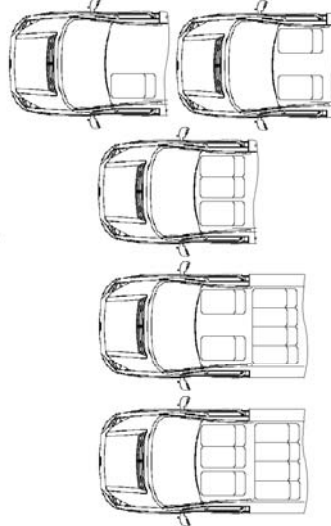

ОБЩИЙ ВИД ТРАНСПОРТНОГО СРЕДСТВА  
VOLKSWAGEN CRAFTER  
2EKZ

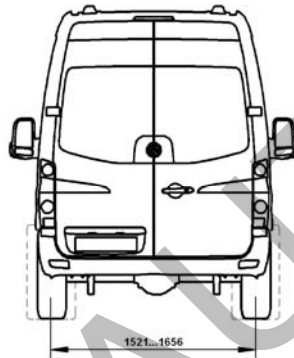
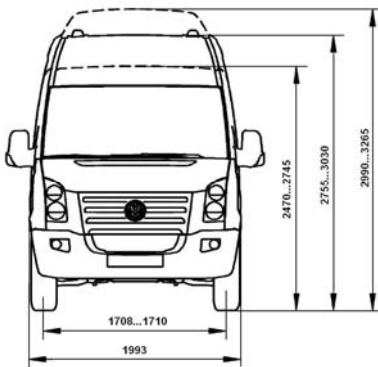
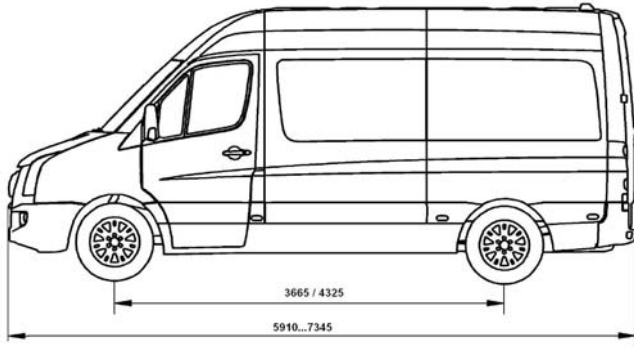

Варианты исполнения

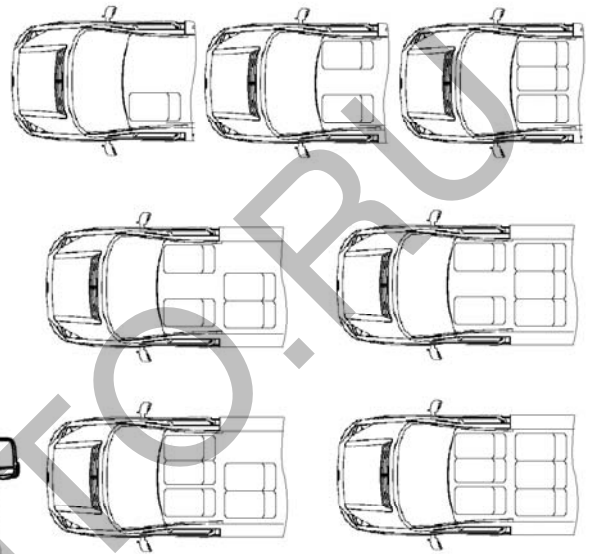

2FJZ

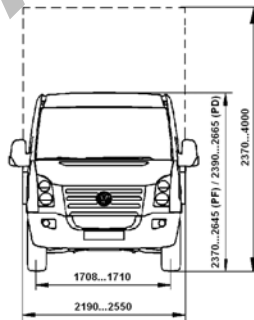
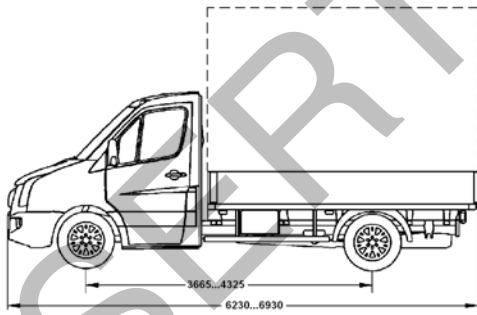

Варианты исполнения

