

E-DE.MT25.B.00010 *

07 июля 2011

14 февраля 2012

автомототехники - механических транспортных средств, запасных частей и принадлежностей
Автономной некоммерческой организации "Центр содействия сертификации автототехники"
(ОС ЦСС АМТ)

141800, Московская область, г. Дмитров-7, ОГРН: 1035001607013
№ РОСС RU.0001.11MT25 от 17.12.2009 г. до 17.12.2014 г.
тел.: (495) 994-99-05, факс: (495) 994-99-40, e-mail: autorc@autorc.ru

МАРКА	BMW			
КОММЕРЧЕСКОЕ НАИМЕНОВАНИЕ	R 1200 GS, R 1200 GS Adventure	R 1200 R	R 1200 RT, R 900 RT	R 1200 S, HP2 Sport
ТИП	R12	R1ST	R12T	R12S
МОДИФИКАЦИИ	—			
КАТЕГОРИЯ	L ₃			
ЭКОЛОГИЧЕСКИЙ КЛАСС	—			
КОД ОКП/ТН ВЭД	45 2850 / 8711 50			
ЗАЯВИТЕЛЬ И ЕГО АДРЕС	Общество с ограниченной ответственностью «БМВ Русланд Трейдинг» (ООО «БМВ Русланд Трейдинг»), 141407, Московская обл., Химкинский район, г. Химки, ул. Панфилова, владение 19, строение 1, Российская Федерация, ОГРН: 1037739414844, тел.: (495) 795-29-00, факс: (495) 795-29-12			
ИЗГОТОВИТЕЛЬ И ЕГО АДРЕС	Bayerische Motoren Werke AG, D-80788, München, Germany тел.: +49-89-382-34239, факс: +49-89-382-33315			
ПРЕДСТАВИТЕЛЬ ИЗГОТОВИТЕЛЯ И ЕГО АДРЕС	ООО «БМВ Русланд Трейдинг», 141407, Московская обл., Химкинский район, г. Химки, ул. Панфилова, владение 19, строение 1, Российская Федерация, ОГРН: 1037739414844, тел.: (495) 7952900, факс: (495) 7952912			
СБОРОЧНЫЙ ЗАВОД И ЕГО АДРЕС	BMW AG, Werk Berlin, D-13599, Berlin, Germany			
ПОСТАВЩИК СБОРОЧНЫХ КОМПЛЕКТОВ И ЕГО АДРЕС	—			

* является распространением "Одобрения типа транспортного средства" № РОСС DE.MT25.E02350P2,
выданного со сроком действия до 14.02.2012 г.

соответствуют установленным в Российской Федерации требованиям технического регламента о безопасности колесных транспортных средств.

Действие данного ОДОБРЕНИЯ ТИПА ТРАНСПОРТНОГО СРЕДСТВА распространяется на серийно выпускаемую продукцию.

Данное ОДОБРЕНИЕ ТИПА ТРАНСПОРТНОГО СРЕДСТВА без приложений недействительно.

Приложение № 1. Общие характеристики транспортного средства

Приложение № 2. Перечень документов, явившихся основанием для оформления ОДОБРЕНИЯ ТИПА ТРАНСПОРТНОГО СРЕДСТВА

Приложение № 3. Описание маркировки транспортного средства

Приложение № 4. Общий вид транспортных средств на семи страницах

ДОПОЛНИТЕЛЬНАЯ ИНФОРМАЦИЯ

отсутствует

Руководитель органа по сертификации

подпись

А.П. Гусаров

инициалы, фамилия

ОДОБРЕНИЕ ТИПА ТРАНСПОРТНОГО СРЕДСТВА УТВЕРЖДЕНО.

Внесена запись в реестр за № E-DE.MT25.B.00010 от 07 июля 2011

Заместитель руководителя

РОССТАНДАРТА

наименование федерального органа
исполнительной власти, выполняющего функции
компетентного административного органа
Российской Федерации в соответствии
с Женевским Соглашением 1958 года

подпись

А.В. Зажигалкин

инициалы, фамилия

E-DE.MT25.B.00010

ОБЩИЕ ХАРАКТЕРИСТИКИ ТРАНСПОРТНОГО СРЕДСТВА

Для транспортных средств:	R 1200 GS	R 1200 GS Adventure	R 1200 R	R 1200 S	HP2 Sport	R 1200 RT, R 900 RT
Количество и расположение колес	2, по продольной оси					
Колесная формула / ведущие колеса	2 × 1 / заднее					
Схема компоновки транспортного средства	с приводом на заднее колесо					
Расположение двигателя	продольное, в пределах базы					
Количество мест для сидения	2 или 1					
Рама	трубчатая, сварная					
Габаритные размеры, мм						
– длина	2210	2240	2145/2235 (с кофрами)	2120	2135	2230
– ширина	935	990	845/990 (с кофрами)	750		905/980 (с кофрами)
– высота	1410... 1450	1470... 1525	1285	1155	1150	1430... 1560
База, мм	1520	1500	1495	1510	1500	1480
Масса транспортного средства в снаряженном состоянии, кг	304	331	298	288	274	334
Полная масса транспортного средства, кг (технически допустимая)	440	475	450	410	330	495
Максимальная осевая масса, кг (технически допустимая)						
– на переднюю ось	160	180	155	161	157	175
– на заднюю ось	280	295	295	249	173	320
Максимальная масса прицепа, кг	буксировка прицепа не предусмотрена					

Для транспортных средств:	R 1200 GS R 1200 GS Adventure	R 1200 RT	R 1200 R	R 1200 S	HP2 Sport	R 900 RT
Двигатель (марка, тип)	BMW, 12 2E J			BMW, 12 2E G	BMW, 12 2E H	BMW, 90 2E A
– количество и расположение цилиндров	четырехтактный 2, горизонтальное, оппозитное					
– рабочий объем цилиндров, см ³	1170					878

E-DE.MT25.B.00010

Для транспортных средств:	R 1200 GS R 1200 GS Adventure	R 1200 RT	R 1200 R	R 1200 S	HP2 Sport	R 900 RT
С двигателями BMW:	12 2E J			12 2E G	12 2E H	90 2E A
– степень сжатия	12.0			12.5		11.0
Максимальная мощность, кВт (мин ⁻¹) по Правилам ЕЭК ООН № 40	81 (7750)			90 (8250)	98 (8750)	59 (7750)
Максимальный крутящий момент, Н·м (мин ⁻¹)	120 (6000)			112 (6800)	115 (6000)	81 (5750)
Топливо	бензин с октановым числом не менее:					
	92	95		98		95
Система питания (тип)	распределенный впрыск топлива с электронным управлением					
Блок управления (маркировка)	Bosch, Motronic, BMS-K					
Форсунки (тип, маркировка)	BMW / Bosch					
Воздушный фильтр (тип, маркировка)	BMW / Mann & Hummel, с бумажным элементом					
	7 706 414			7 672 552, 7 716 652		
Глушители шума впуска (маркировка)	BMW, объединен с воздушным фильтром					
	7 720 354	7 720 045		7 677 655, 7 707 633		7 702 957
Система зажигания (тип)	бесконтактная, с электронным управлением					
Катушка (модуль) зажигания (маркировка)	BMW / Bremi / Pulse, 7 671 896, 7 702 019, 7 680 644, 7 692 261, 7 696 509, 7 692 262, 7 696 510, 7 715 853, 7 715 855, 7 715 856, 7 707 549, 7 711 847, 7 715 847, 7 715 857, 7 715 858, 7 715 850					
Свечи (маркировка)	Bosch, R5, R6; NGK, DCPR8EKC, MAR9A-J					
Система выпуска и нейтрализации отработавших газов	два глушителя, встроенный нейтрализатор отработавших газов					
Глушители (маркировка)						
– 1 ступень	Lafranconi 2765.A0 e1	Lafranconi 2763.A0 e1	Lafranconi 2763.A0 e1	Lafranconi 2432.A0 e1	Tenneco 291 687 e1	Lafranconi 2629.A0 e1
	встроенный замкнутый трехкомпонентный нейтрализатор					
– 2 ступень	Tenneco 345816 e1	Tenneco 336 560 e1	Tenneco 654 394 e1 E24 41- 030002	Gillett 000F797 e1	Tenneco 303 634 e1	Zeuna 205 8521 001 e1

E-DE.MT25.B.00010

Для транспортных средств:	R 1200 GS, R 1200 GS Adventure, R 1200 RT, R 900 RT, R 1200 R, R 1200 S	R 1200 GS Adventure, R 1200 RT, R 900 RT	R 1200 S	HP2 Sport
Трансмиссия (тип)	механическая			
Сцепление (марка, тип)	Fichtel & Sachs, сухое, однодисковое			
Коробка передач (марка, тип)	BMW, с ножным управлением			
– число передач	вперед – 6, назад – нет			
– передаточные числа				
I -	2.375	2.600	2.278	2.176
II -	1.696	1.696	1.583	1.625
III -	1.296	1.296	1.259	1.296
IV -	1.065	1.065	1.036	1.065
V -	0.939	0.939	0.903	0.939
VI -	0.848	0.848	0.806	0.848
Для транспортных средств:	R 1200 GS, R 1200 GS Adventure	R 1200 S, R 1200 RT	R 900 RT	R 1200 R, HP2 Sport
Главная передача (тип, маркировка)	BMW, коническая			
– передаточное число	2.91	2.62 или 2.75	3.00	2.75
Подвеска				
Передняя (описание)	BMW, Telelever, рычажная, с пружинно-гидравлическим амортизатором			
Задняя (описание)	BMW, Paralever, маятниковый рычаг с пружинно-гидравлическим амортизатором			
Рулевое управление (описание)	BMW, мотоциклетного типа			
Тормозные системы	независимые тормозные системы переднего и заднего колес Brembo, Paladina, Tokico, Toshiba, возможна установка антиблокировочной системой			
Рабочая (описание)	тормозной механизм переднего колеса – однодисковый с гидравлическим ручным приводом, тормозной механизм заднего колеса – однодисковый с гидравлическим ножным приводом			

E-DE.MT25.B.00010

Шины (переднее колесо)

транспортные средства	размерность	минимально допустимый индекс нагрузки	скоростная категория	статический радиус, мм
R 1200 GS, R 1200 GS Adventure	110/80-19 M/C M+S	59	Q	310
	110/80 B 19 M/C M+S		Q	
	110/80 R 19 M/C		V	
R 1200 RT, R 900 RT, R 1200 R	120/70 ZR17 M/C	58	W, V	282
R 1200 S	120/70 ZR17 M/C	58	W	282
HP2 Sport	120/70 ZR17 TL	58	W	282

Шины (заднее колесо)

транспортные средства	размерность	минимально допустимый индекс нагрузки	скоростная категория	статический радиус, мм
R 1200 GS, R 1200 GS Adventure	150/70-17 M/C M+S	69	Q	298
	150/70 B 17 M/C M+S TL		Q	
	150/70 R 17 M/C		V	
R 1200 RT, R 900 RT, R 1200 R	180/55 ZR17 M/C	73	W, V	293
R 1200 S	180/55 ZR17 M/C	73	W	293
	190/50 ZR17 M/C			290
HP2 Sport	190/55 ZR17 M/C TL	75	W	290

Оборудование транспортного средства

подогрев рукояток руля, подогрев сидений, круиз-контроль, бортовой компьютер, навигационная система, аудиосистема, протектор для рук, охранная сигнализация, центральная подножка, система регулировки жесткости подвески, кофры багажные, система контроля давления в шинах

Руководитель органа по сертификации

подпись

А.П. Гусаров

инициалы, фамилия

E-DE.MT25.B.00010

ОПИСАНИЕ МАРКИРОВКИ ТРАНСПОРТНОГО СРЕДСТВА

1. Место расположения и форма знака обращения на рынке:

Рядом с табличкой изготовителя или на табличке изготовителя.

Знак обращения на рынке выполнен в соответствии с Постановлением Правительства Российской Федерации от 19 ноября 2003 г. № 696.

2. Место расположения таблички изготовителя:

На раме слева (для **R 1200 GS**, **R 1200 GS Adventure**), или на раме справа, рядом с вилкой поворотного кулака (для **R 1200 S**), или на раме под сиденьем (для **R 900 RT**, **R 1200 RT**, **R 1200 R**, **HP2 Sport**).

3. Место расположения идентификационного номера:

3.1. На табличке изготовителя.

3.2. На раме справа, рядом с вилкой поворотного кулака.

4. Структура и содержание идентификационного номера (номеров) транспортных средств:

1	2	3	4	5	6	7	8	9	10	11	12	13	14	15	16	17
W	B	1	0	3	?	?	0	?	?	Z	?	?	?	?	?	?
W	B	1	0	4	?	?	0	?	?	Z	?	?	?	?	?	?

поз. 1 - 3: **WB1** - международный идентификационный код изготовителя (WMI) - Bayerische Motoren Werke AG, Germany.

поз. 4 - 8: Код коммерческого наименования транспортного средства:

03660 – R 1200 S;
03670 – R 900 RT;
04000 – R 1200 R;
04300 – R 1200 RT;
04500 – R 1200 GS;
04580 – HP2 Sport;
04700 – R 1200 GS Adventure.

поз. 9: Контрольный символ.

поз. 10: Модельный год согласно Таблице 1 Приложения № 8 к техническому регламенту о безопасности колесных транспортных средств или цифра **0**.

поз. 11: Код сборочного завода:

Z – BMW AG, Werk Berlin, Berlin, Germany.

поз. 12 - 17: Производственный номер транспортного средства.

Руководитель органа по сертификации

подпись

А.П. Гусаров

инициалы, фамилия

E-DE.MT25.B.00010

ОБЩИЙ ВИД ТРАНСПОРТНОГО СРЕДСТВА

BMW R 1200 GS тип R12

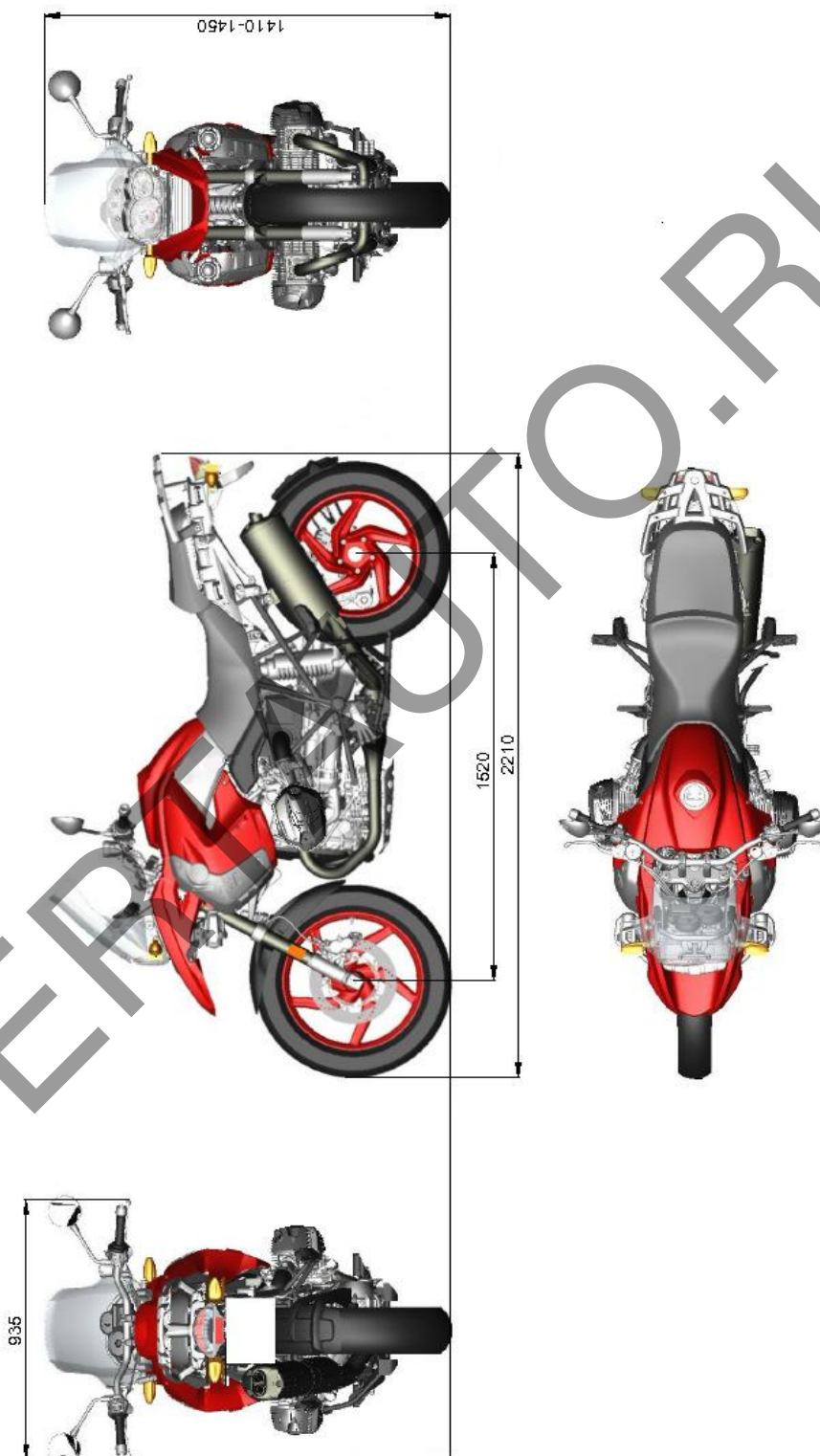

E-DE.MT25.B.00010

ОБЩИЙ ВИД ТРАНСПОРТНОГО СРЕДСТВА

BMW R 1200 GS Adventure тип R12

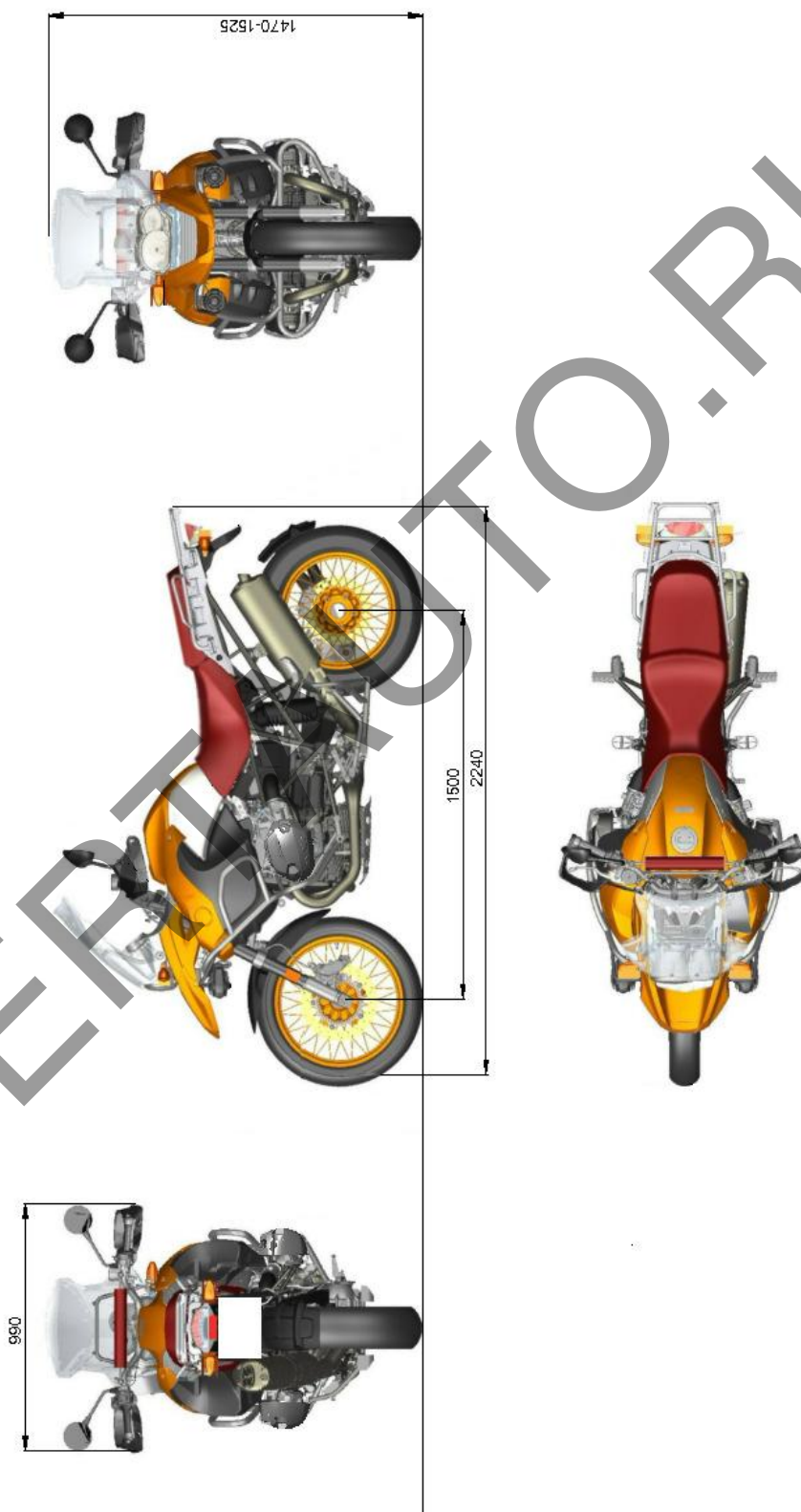

E-DE.MT25.B.00010

ОБЩИЙ ВИД ТРАНСПОРТНОГО СРЕДСТВА

BMW R 1200 RT, R 900 RT тип R12T

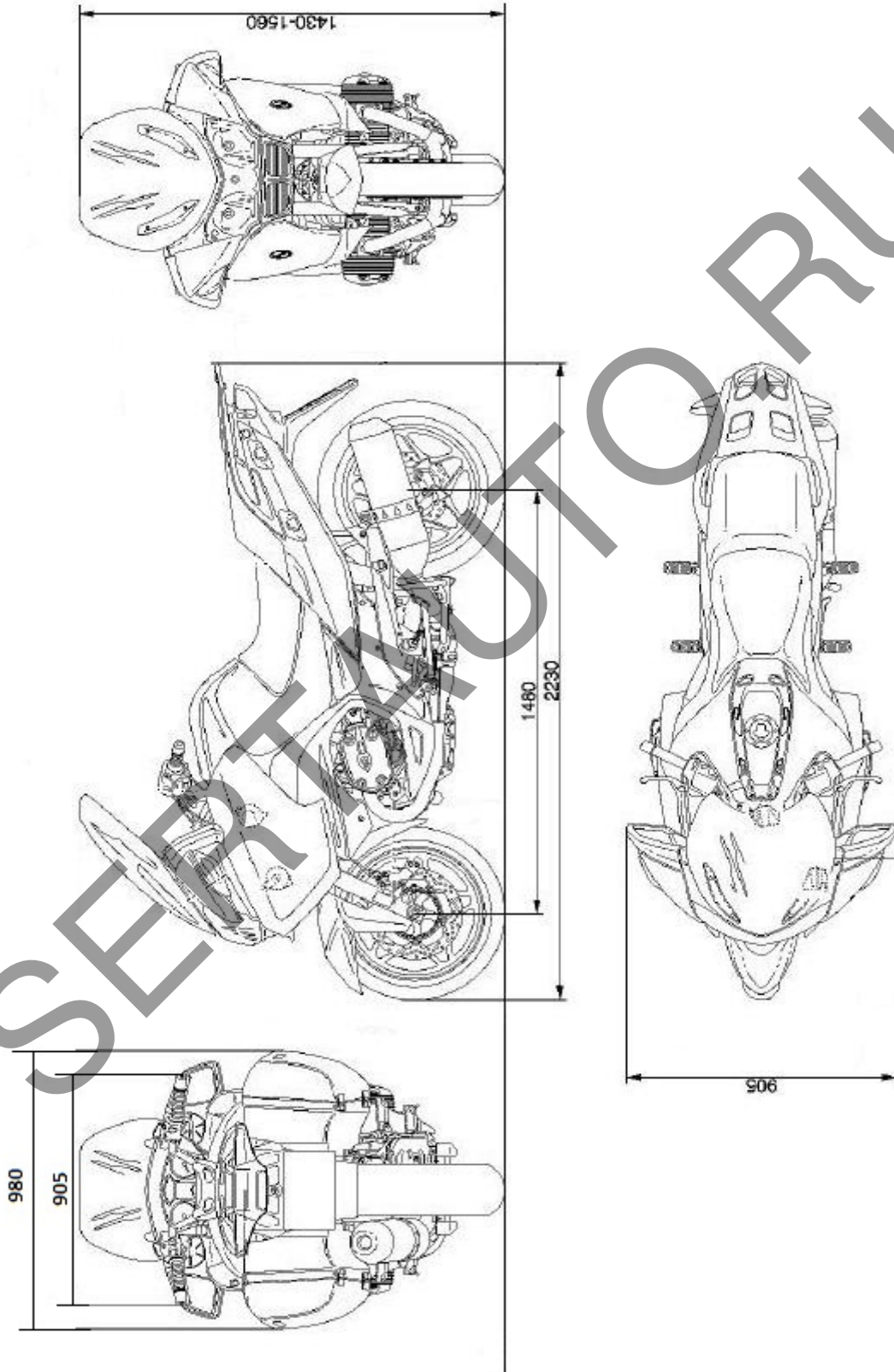

E-DE.MT25.B.00010

ОБЩИЙ ВИД ТРАНСПОРТНОГО СРЕДСТВА

BMW R 1200 R тип R1ST

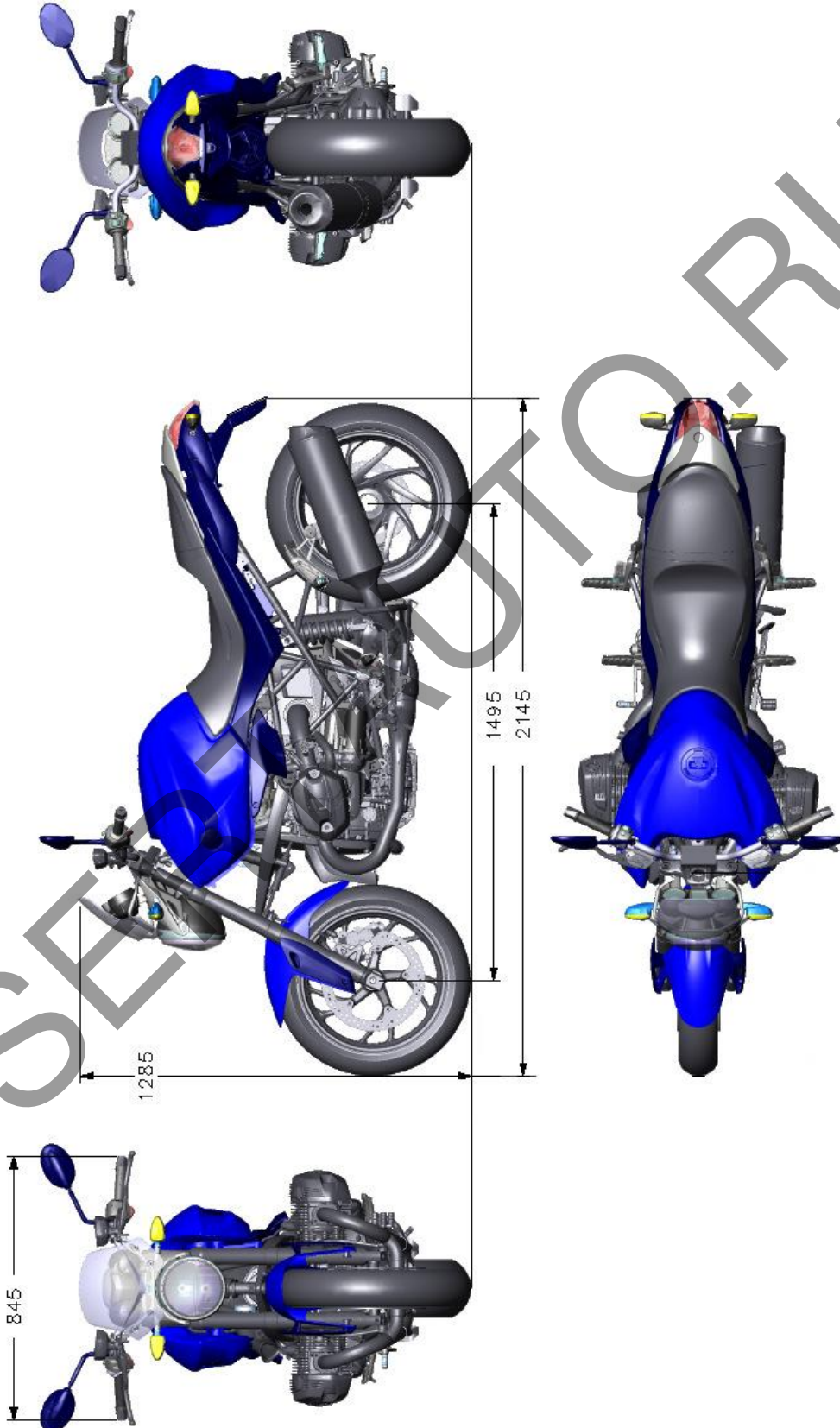

E-DE.MT25.B.00010

ОБЩИЙ ВИД ТРАНСПОРТНОГО СРЕДСТВА

BMW R 1200 R тип R1ST

(с кофрами)

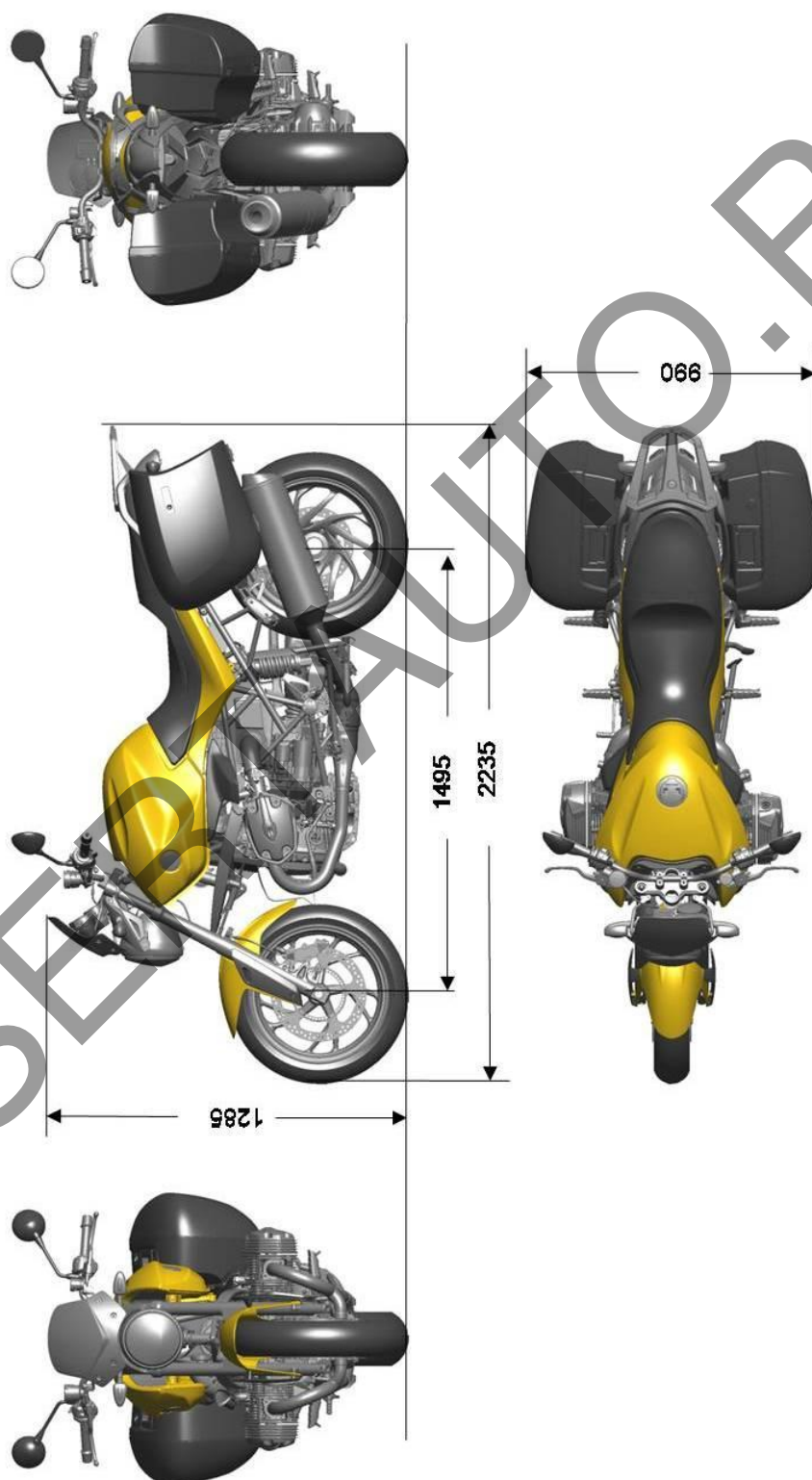

E-DE.MT25.B.00010

ОБЩИЙ ВИД ТРАНСПОРТНОГО СРЕДСТВА

BMW R 1200 S тип R12S

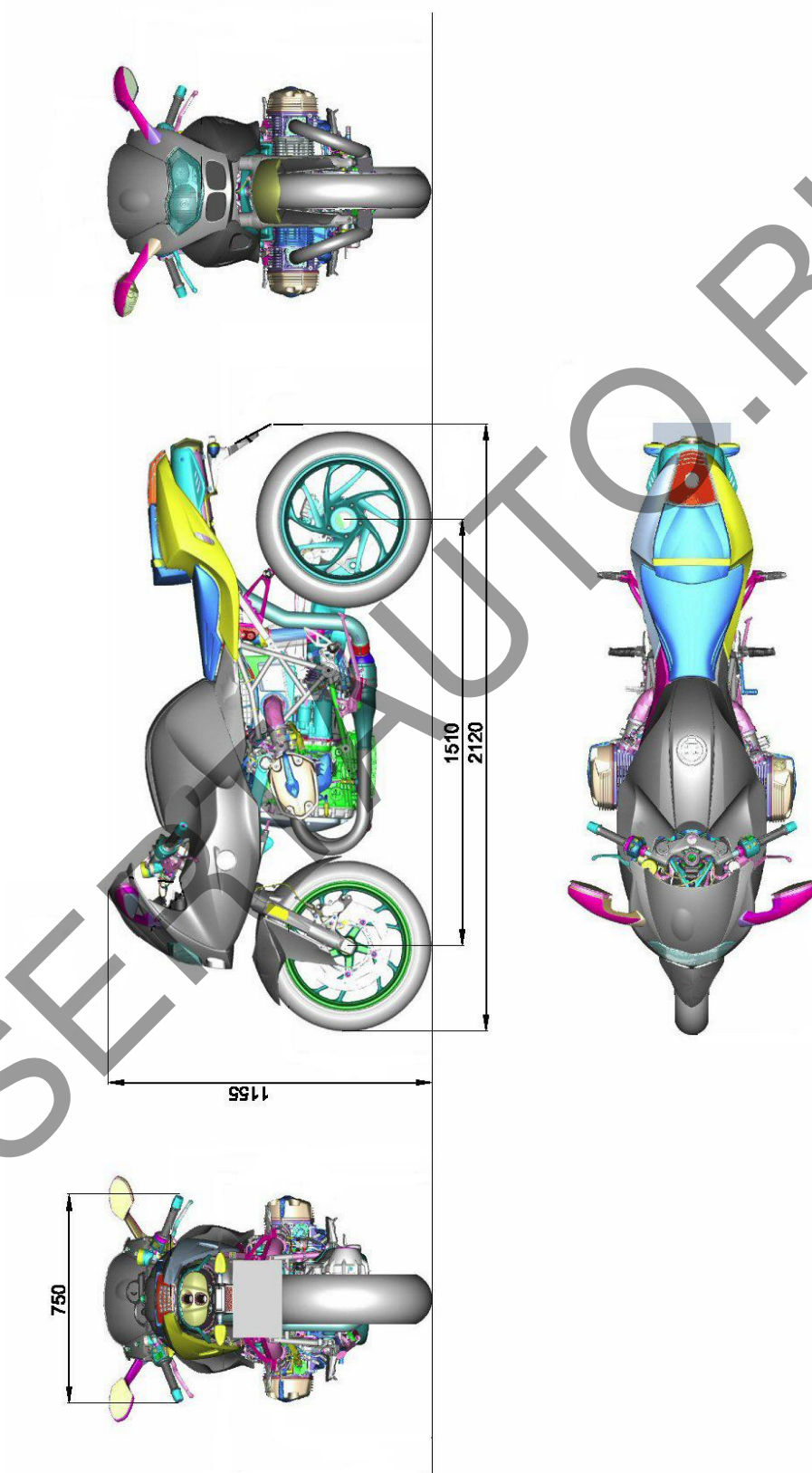

E-DE.MT25.B.00010

ОБЩИЙ ВИД ТРАНСПОРТНОГО СРЕДСТВА

BMW HP2 Sport тип R12S

