

E-JP.MT20.B.00008

17 мая 2011

16 мая 2012

Орган по сертификации продукции
«МАДИ-ФОНД» НО «Фонд поддержки потребителей»
125829, г. Москва, Ленинградский пр-т, д. 64, ОГРН: 1037739238756
№ РОСС RU.0001.11MT20 от 04.03.2011 г. до 04.03.2016 г
тел.: (499) 155-08-03, (499) 155-04-45, факс: (495) 785-05-12, e-mail: info@maditest.ru

МАРКА	KAWASAKI
КОММЕРЧЕСКОЕ НАИМЕНОВАНИЕ	VERSYS VERSYS ABS
ТИП	LE650C
МОДИФИКАЦИИ	C/1A D/1A
КАТЕГОРИЯ	L₃
ЭКОЛОГИЧЕСКИЙ КЛАСС	—
КОД ОКП / ТН ВЭД	45 2850 / 8711 40
ЗАЯВИТЕЛЬ И ЕГО АДРЕС	Общество с ограниченной ответственностью " Фудзи моторс " (ООО " Фудзи моторс "), 121353, г. Москва, Сколковское шоссе, д. 31, стр. 16, Российская Федерация ОГРН: 1027700234650, тел.: (495) 771-66-75, факс: (495) 771-66-75
ИЗГОТОВИТЕЛЬ И ЕГО АДРЕС	KAWASAKI HEAVY INDUSTRIES, LTD., P.O. Box 16, 1-1, Kawasaki-cho Akashi, 673-8666, Japan тел.: (81) 78-922-5039, факс: (81) 78-922-3396
ПРЕДСТАВИТЕЛЬ ИЗГОТОВИТЕЛЯ И ЕГО АДРЕС	Общество с ограниченной ответственностью " Фудзи моторс " (ООО " Фудзи моторс "), 121353, г. Москва, Сколковское шоссе, д. 31, стр. 16, Российская Федерация ОГРН: 1027700234650, тел.: (495) 771-66-75, факс: (495) 771-66-75
СБОРОЧНЫЕ ЗАВОДЫ ИХ ЕГО АДРЕСА	KAWASAKI HEAVY INDUSTRIES, LTD., P.O. Box 16, 1-1, Kawasaki-cho Akashi, 673-8666, Japan тел.: (81) 78-922-5039, факс: (81) 78-922-3396

**Kawasaki Motors Enterprise (Thailand) Co., Ltd,
Rayong Plant G.K. Land Industrial Park, 119/10 Moo 4,
Tambon Pluak Daeng, Rayong 21140, Thailand\
тел.: (66) 38-955-050~058, факс: (66) 38-955-059**

соответствуют установленным в Российской Федерации требованиям технического регламента о безопасности колесных транспортных средств.

Действие данного ОДОБРЕНИЯ ТИПА ТРАНСПОРТНОГО СРЕДСТВА распространяется на серийно выпускаемую продукцию.

Данное ОДОБРЕНИЕ ТИПА ТРАНСПОРТНОГО СРЕДСТВА без приложений недействительно.

Приложение № 1. Общие характеристики транспортного средства

Приложение № 2. Перечень документов, явившихся основанием для оформления ОДОБРЕНИЯ ТИПА ТРАНСПОРТНОГО СРЕДСТВА

Приложение № 3. Описание маркировки транспортного средства

Приложение № 4. Общий вид транспортного средства на одной странице

ДОПОЛНИТЕЛЬНАЯ ИНФОРМАЦИЯ

отсутствует

Руководитель органа по сертификации

.....
подпись

А.М. Иванов

.....
инициалы, фамилия

ОДОБРЕНИЕ ТИПА ТРАНСПОРТНОГО СРЕДСТВА УТВЕРЖДЕНО.

Внесена запись в реестр за № E-JP.MT20.B.00008 от 29 апреля 2011

Заместитель руководителя

РОССТАНДАРТА

.....
наименование федерального органа
исполнительной власти, выполняющего функции
компетентного административного органа
Российской Федерации в соответствии
с Женевским Соглашением 1958 года

.....
подпись

А.В. Зажигалкин

.....
инициалы, фамилия

E-JP.MT20.B.00008

ОБЩИЕ ХАРАКТЕРИСТИКИ ТРАНСПОРТНОГО СРЕДСТВА

Количество и расположение колес	2,
Колесная формула / ведущие колеса	2x1, задние
Схема компоновки транспортного средства	двигатель в базе
Расположение двигателя	ось коленчатого вала перпендикулярна продольной оси транспортного средства
Количество мест для сидения	2
Рама	штампосварная, объемная

	модификации	C/1A	D/1A
Габаритные размеры, мм			
– длина		2125	
– ширина		840	
– высота		1330	
База, мм		1415	
Масса транспортного средства в снаряженном состоянии, кг		191	194
Полная масса транспортного средства, кг			
– технически допустимая		386	289
Максимальная осевая масса, кг (технически допустимая)			
– на переднюю ось		137	138
– на заднюю ось		249	251

Двигатель (марка, тип)	Kawasaki, ER650AE бензиновый, 4-х тактный, охлаждение жидкостное
– количество и расположение цилиндров	2, рядное
– рабочий объем цилиндров, см ³	649
– степень сжатия	10,6
Максимальная мощность, кВт (мин ⁻¹) по Правилам ЕЭК ООН № 85	47,0 (8000)
Максимальный крутящий момент, Н·м (мин ⁻¹)	61,0 (6800)
Топливо	бензин с октановым числом не менее 95
Система питания (тип)	многоточечный впрыск топлива
Топливный насос (маркировка)	Keihin, F437
Форсунки (тип, маркировка)	Mitsubishi Electric, EAT 287
Воздушный фильтр (тип, маркировка)	с полиуретановым элементом
Глушители шума впуска (маркировка)	Kawasaki, КНІ А 135

E-JP.MT20.B.00008

Система зажигания (тип)	транзисторная
Распределитель (маркировка)	Toyo Denso, 59026-0018
Коммутатор (маркировка)	DENSO, 21175-0204
Катушка зажигания (маркировка)	DENSO, JO458
Свечи (маркировка)	NGK, CR9EIA-9
Система выпуска и нейтрализации отработавших газов	один глушитель каталитический нейтрализатор отработавших газов
Нейтрализатор (маркировка)	Kawasaki, KHI M 105
Глушитель (маркировка)	Kawasaki, KHI K 609
Трансмиссия (тип)	механическая
Сцепление (марка, тип)	многодисковое, работающее в масле
Коробка передач (марка, тип)	с ножным управлением
– число передач	вперед -6
– передаточные числа	
	I - 2,438
	II - 1,714
	III - 1,333
	IV - 1,111
	V - 0,966
	VI - 0,852
Главная передача (тип, маркировка)	цепная
– передаточное число	3,067
– передаточное число промежуточной передачи	2,095
Подвеска	
Передняя (описание)	телескопическая подпружиненная вилка с двумя гидравлическими телескопическими амортизаторами
Задняя (описание)	пружинная, рычажная с телескопическим амортизатором
Рулевое управление (описание)	мотоциклетного типа
– рулевой механизм (тип, маркировка)	—
Тормозные системы	
Рабочая (описание)	ручной гидравлический привод к тормозному механизму переднего колеса; тормозной механизм дисковый; ножной механический привод к тормозному механизму заднего колеса; тормозной механизм дисковый с АБС (для D/1A) или без (для C/1A)
Запасная (описание)	каждый контур рабочей тормозной системы
Стояночная (описание)	—
– усилитель (маркировка)	—

E-JP.MT20.B.00008

- компрессор (маркировка) —
- тормозные цилиндры (маркировка) NISSIN

Шины	размерность	минимально допустимый индекс нагрузки	скоростная категория	статический радиус, мм
Dunlop или Pirelli	120/70ZR17M/C	58	W	287
	160/60ZR17M/C	69	W	298

Руководитель органа по сертификации

А.М. Иванов

подпись

инициалы, фамилия

SERTAUTO.RU

E-JP.MT20.B.00008

ОПИСАНИЕ МАРКИРОВКИ ТРАНСПОРТНОГО СРЕДСТВА

1. Место расположения и форма знака обращения на рынке:

Рядом с табличкой изготовителя.

Знак обращения на рынке выполнен в соответствии с Постановлением Правительства Российской Федерации от 19 ноября 2003 г. № 696.

2. Место расположения таблички изготовителя:

На раме, с правой стороны спереди.

3. Место расположения идентификационного номера:

3.1. На табличке изготовителя.

3.2. На рулевой колонке, с правой стороны

4. Структура и содержание идентификационного номера (номеров) транспортных средств:

1	2	3	4	5	6	7	8	9	10	11	12	13	14	15	16	17
J	K	A	L	E	6	5	0	C	?	?	?	?	?	?	?	?

поз. 1 - 3: Международный идентификационный код изготовителя (WMI) – JKA - для KAWASAKI HEAVY INDUSTRIES, LTD.

поз. 4 - 9: Описательная часть - тип транспортного средства - LE650C

поз. 10: Модификация (C – для C/1A, D – для D/1A)

поз. 11: Код сборочного завода (D – Thailand, A-Japan)

поз. 12: Инспекционный код (A или 0)

поз. 13 - 17: Производственный номер транспортного средства.

Руководитель органа по сертификации

подпись

А.М. Иванов

инициалы, фамилия

E-JP.MT20.B.00008

ОБЩИЙ ВИД ТРАНСПОРТНОГО СРЕДСТВА

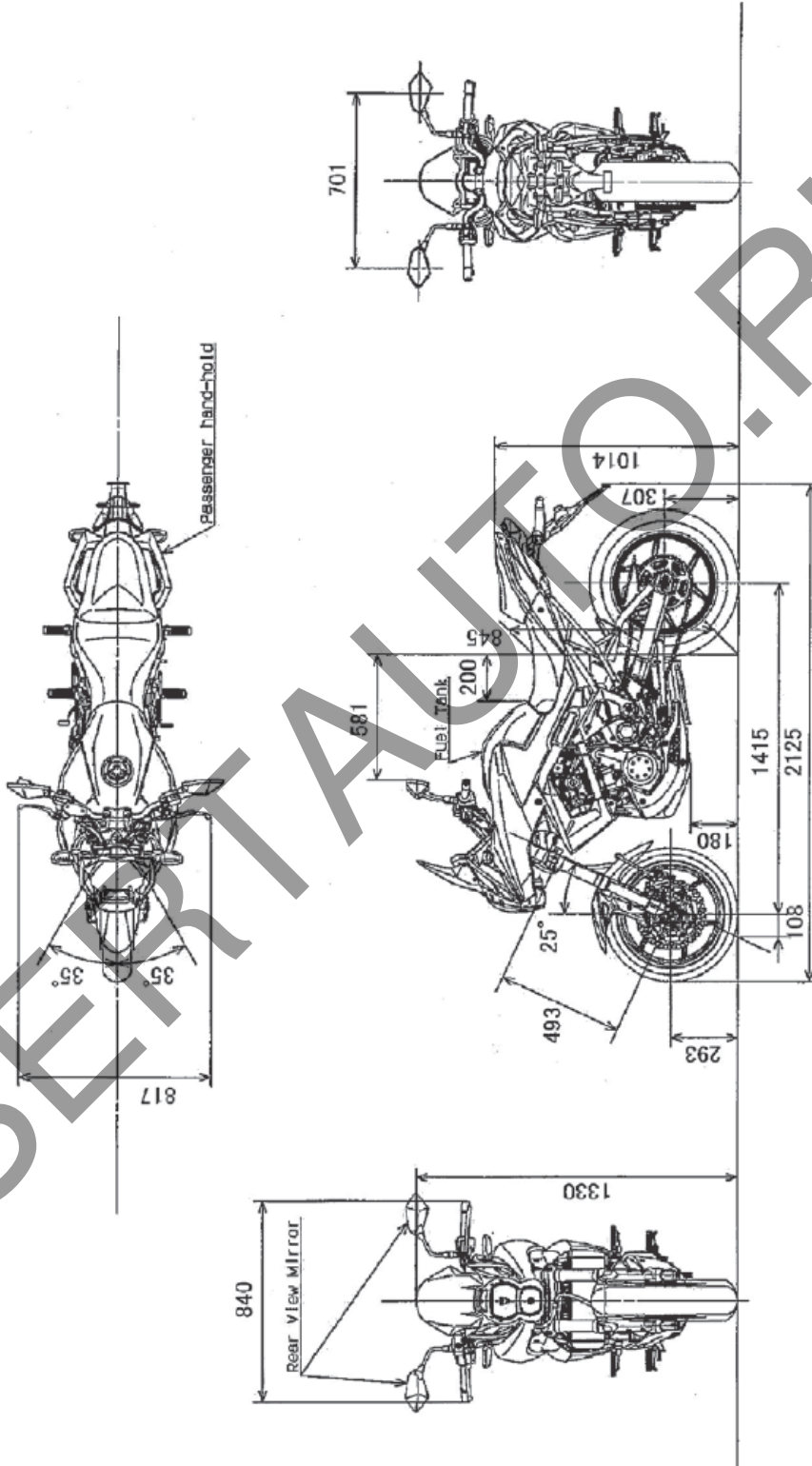

KAWASAKI LE650C (C/1A, D/1A)

Страница для заполнения полей данных (сначала между знаками вопроса вставляются новые символы, затем удаляются знаки вопроса, поля в тексте обновляются автоматически при печати или предварительном просмотре документа, в тексте номер ОТТС трогать не следует !!!)

ОТТС № **Е-JP.MT20.B.00008**
Бланк № 0004332

SERTAUTO.RU