

E-RU.MT20.B.00048

22 августа 2011

22 августа 2012

Орган по сертификации продукции «МАДИ-ФОНД» НО «Фонд поддержки потребителей»

125829, г. Москва, Ленинградский пр-т, д. 64, ОГРН: 1037739238756

№ РОСС RU.0001.11MT20 от 04.03.2011 г. до 04.03.2016 г.

тел.: (499) 155-08-03, (499) 155-04-45, факс: (495) 785-05-12, e-mail: info@maditest.ru

МАРКА	-
КОММЕРЧЕСКОЕ НАИМЕНОВАНИЕ	-
ТИП	7836??
ШАССИ	ГАЗ-3307 – для 78360?, ГАЗ-3308 – для 78361?, ГАЗ-33081 – для 78362?, ГАЗ-3309 – для 78363?, ГАЗ-33086 – для 78364?.
МОДИФИКАЦИИ	783600, 783601, 783610, 783611, 783620, 783621, 783630, 783631, 783640, 783641
КАТЕГОРИЯ	МЗ, МЗГ
ЭКОЛОГИЧЕСКИЙ КЛАСС	3
КОД ОКП / ТН ВЭД	45 1786 / 8702 10, 8702 90
ЗАЯВИТЕЛЬ И ЕГО АДРЕС	Общество с ограниченной ответственностью НПФ «ГАЛАНТ - АВТО» (ООО НПФ «ГАЛАНТ - АВТО»), 603053, г. Н. Новгород, ул. Борская, 17, Российская Феде- рация, ОГРН: 1025202264308, тел/факс: (831) 256-20-80
ИЗГОТОВИТЕЛЬ И ЕГО АДРЕС	Общество с ограниченной ответственностью НПФ «ГАЛАНТ - АВТО» (ООО НПФ «ГАЛАНТ - АВТО»), 603053, г. Н. Новгород, ул. Борская, 17, Российская Феде- рация, ОГРН: 1025202264308, тел/факс: (831) 256-20-80
ПРЕДСТАВИТЕЛЬ ИЗГОТОВИТЕЛЯ И ЕГО АДРЕС	-
СБОРОЧНЫЙ ЗАВОД И ЕГО АДРЕС	603053, г. Н. Новгород, ул. Борская, 17, Российская Феде- рация
ПОСТАВЩИК СБОРОЧНЫХ КОМПЛЕКТОВ И ЕГО АДРЕС	-

соответствуют установленным в Российской Федерации требованиям технического регламента о безопасности колесных транспортных средств.

Действие данного ОДОБРЕНИЯ ТИПА ТРАНСПОРТНОГО СРЕДСТВА распространяется на серийно выпускаемую продукцию.

Данное ОДОБРЕНИЕ ТИПА ТРАНСПОРТНОГО СРЕДСТВА без приложений недействительно

Приложение № 1. Общие характеристики транспортного средства.

Приложение № 2. Перечень документов, явившихся основанием для оформления ОДОБРЕНИЯ ТИПА ТРАНСПОРТНОГО СРЕДСТВА.

Приложение № 3. Описание маркировки транспортного средства.

Приложение № 4. Общие виды транспортных средств на пяти страницах.

ДОПОЛНИТЕЛЬНАЯ ИНФОРМАЦИЯ

К транспортным средствам категории M₃G относятся модификации с колесной формулой 4x4, остальные модификации относятся к категории M3

Транспортные средства 7836?0 предназначены для перевозки лиц, задержанных в административном порядке (Автомобиль МВД).

Транспортные средства 7836?1 предназначены для перевозки осужденных, подозреваемых и обвиняемых в совершении преступлений «Автозак» МВД или ФСИН России (Автомобиль оперативно-служебный).

Руководитель органа по сертификации

подпись

А.М. Иванов

инициалы, фамилия

ОДОБРЕНИЕ ТИПА ТРАНСПОРТНОГО СРЕДСТВА УТВЕРЖДЕНО.

Внесена запись в реестр за № E-RU.MT20.B.00048 от 22 августа 2011

Заместитель руководителя

РОССТАНДАРТА

наименование федерального органа исполнительной власти, выполняющего функции компетентного административного органа Российской Федерации в соответствии с Женевским Соглашением 1958 года

Подпись

А.В. Зажигалкин

Инициалы, фамилия

E-RU.MT20.B.00048

ОБЩИЕ ХАРАКТЕРИСТИКИ ТРАНСПОРТНОГО СРЕДСТВА

Колесная формула / ведущие колеса	4x2 / задние – для 78360?, 78363? 4x4 / все – для 78361?, 78362?, 78364?					
Схема компоновки транспортного средства	капотная					
Расположение двигателя	переднее, продольное					
Тип кузова / количество дверей	фургон, установлен на раме / две двери кабины, одна дверь фургона					
Кабина	цельнометаллическая, однорядная, двухдверная, двухместная					
	мод.	7836?0	7836?1			
Количество мест для сидения		1+1/2 (охрана) + 20 (общие камеры)	1+1/2 (охрана) + 17 (общие камеры) + 1 (одиночная камера)			
Пассажировместимость		23	21			
	мод.	78360?, 78363?	78361?, 78362?	78364?		
Габаритные размеры, мм						
	длина		6500			
	ширина		2350			
	высота	2900	3050	2950		
База, мм			3770			
Колея передних / задних колес, мм		1630/1690	1820/1770	1800/1690		
	шасси	3307	3308	3309	33081	33086
Масса транспортного средства в снаряженном состоянии, кг		3200...3600	3785...4200	3585...3695	4175...4500	4085...4600
Полная масса транспортного средства, кг (технически допустимая)		8180	6540	8180	6540	8000
Максимальная осевая масса, кг (технически допустимая)						
на переднюю ось		2180	2870	2180	2870	2540
на заднюю ось		6000	3700	6000	3700	5660
Максимальная масса прицепа, кг		буксировка прицепа не предусмотрена				

E-RU.MT20.B.00048

шасси:	3307, 3308	3309	33081, 33086
Двигатель (марка, тип)	ОАО «ЗМЗ»	УП «ММЗ»	
	Россия	Беларусь	
	ЗМЗ-5231	Д-245.7Е3	Д-245.7Е2
	с искровым зажиганием	четырехтактный	дизель
- количество и расположение цилиндров	8, V-образное	4, рядное	
- рабочий объем, см ³	4670	4750	
- степень сжатия	7,6	17	
Максимальная мощность, кВт (мин ⁻¹) по Правилам ЕЭК ООН № 85	82 (3200)	87,5 (2400)	86,2 (2400)
Максимальный крутящий момент, Нм (мин ⁻¹)	283 (1200)	417,3 (1400)	413,0 (1500)
Топливо	бензин с октановым числом не менее 92	дизельное	
Система питания (тип)	карбюраторная	впрыск топлива под давлением	
Карбюратор (марка, тип)	К-135Г, двухкамерный		
ТНВД (марка, тип)	-	Robert Bosch GmbH, CP3.3 или ЯЗДА, 833.1111005.01	ЯЗДА, 773-10.01
Форсунки	-	Robert Bosch GmbH, В 445 121 481 или ЯЗДА, 455.1112010-73 или 455.1112010-74	ЯЗДА, 455.1112010-73 или 335.1112110-121
Турбокомпрессор (марка, тип)	-	CZ, 1771BS/5.32 (C14), 6668WBS3/5.31XM (C15) или БЗА, ТКР 6,5.1	CZ, 1470BS/5.32 (C14) или БЗА, ТКР 6.1
Воздушный фильтр (марка, тип)	3308-1109010	3309-1109010-10	
Резонатор впуска	-	с сухим бумажным элементом	
Глушители шума впуска (маркировка)	-	3309-1109410-10	
Система зажигания		микропроцессорная	
Катушка зажигания (марка, тип)	Батарейная, бесконтактная Б116 или 3122.30705 или 41.3705	—	
Датчик распределения	24.3706-10	—	
Коммутатор	131.3734 или 131.3734-01 или 90.3734 или 94.3734 или 94.3734-01	—	
Свечи зажигания (марка, тип)	A11P	—	

E-RU.MT20.B.00048

	шасси	3307, 3308	3309, 33086	33081
Система выпуска и нейтрализации отработавших газов		один глушитель и нейтрализатор отработавших газов	один прямоточный глушитель в сборе с трубами, система нейтрализации отсутствует	
Нейтрализатор (марка, тип)		совмещен с глушителем	отсутствует	отсутствует
Глушитель (маркировка)		с шумопоглощающим наполнителем		
Трансмиссия (тип)		367.1201010-16	3309-1201005,	33081-1201005,
Сцепление (марка, тип)		механическая фрикционное, сухое, однодисковое, с гидравлическим приводом		
Коробка передач (марка, тип)		ГАЗ, механическая, с ручным управлением, синхронизированная		
- число передач		5- вперед, 1 - назад		
- передаточные числа		I-	6.555	
		II-	3.933	
		III-	2.376	
		IV-	1.442	
		V-	1.000	
		3.X.-	5.735	
Раздаточная коробка (тип, маркировка)		ГАЗ, механическая, с ручным управлением (только для ГАЗ-3308??)		
- число передач		2		
- передаточные числа		высшее -	1,982	
		низшее -	1.000	
Главная передача (тип, маркировка)		гипоидная		
- передаточное число	шасси:	3309, 33086	3308	33081
		4,556	6,830	5,500
				3307
				6.170
Подвеска				
Передняя (описание)		зависимая, на двух продольных полуэллиптических рессорах, с гидравлическими телескопическими амортизаторами		
Задняя (описание)		для мод. 3307??, 3309?? – зависимая, на двух основных и двух дополнительных продольных полуэллиптических рессорах; для мод. 3308?? – зависимая, на двух продольных полуэллиптических рессорах, с гидравлическими телескопическими амортизаторами		
	шасси	3307	3308??, 3309??	
Рулевое управление (описание)		без усилителя		с гидроусилителем
- рулевой механизм (тип, маркировка)		"глобоидальный червяк-трехгребневый ролик", 3307-3400014		типа "винт – шариковая гайка – рейка - сектор", 3302-3400014-01

E-RU.MT20.B.00048

Тормозные системы

Рабочая (описание)

с пневмогидравлическим или гидровакуумным приводом, двух-
контурная, с разделением на контуры по осям, с АБС; тормоз-
ные механизмы всех колес барабанного типа

Запасная (описание)

каждый контур рабочей тормозной системы

Стояночная (описание)

механический привод к тормозным механизмам задних колес
(для мод. 3307, 3309??);

- усилитель(маркировка)

трансмиссионный тормоз с механическим приводом (для мод.
3308??)

3310-3510010 – пневматический усилитель

3309-350510 – главный цилиндр тормоза

(для автомобилей с пневмогидравлическим приводом)

53-12-3550010-гидровакуумный усилитель

66-11-3505010- главный цилиндр тормоза

(для автомобилей с гидровакуумным приводом)

- компрессор (маркировка)

A29.05.000-А БЗА или 66-11-3509015-10 или 562.3509015

поршневой, одноцилиндровый, с воздушным охлаждением
LK 3880 или LK 3881

поршневой, одноцилиндровый, с водным охлаждением

(для моделей с пневмогидравлическим приводом и для моде-
лей с системой накачки шин)

шасси:

3307, 3309??

3308??

33086

- цилиндр колесный переднего
тормоза (марка, тип)

3309-3501340

66-16-3501040/41

4301-3501040,

- цилиндр колесный заднего тормоза
(марка, тип)

3309-3502340

66-16-3502040

4301-3502040

Шины

	размерность	минимально допустимый ин- декс нагрузки	скоростная категория	статический радиус, мм
3307, 33086, 3309	8,25 R20	125/122 или 130/128	J	0,457 м
3308??	12,00R18	129	J	0,505 м

**Оборудование транспортного
средства**

проблесковый маячок синего цвета (автомобили МВД), ра-
диостанция возимая, система видеонаблюдения за отсеками
для задержанных и конвойным отделением, комплект борто-
вого оборудования спутниковой навигационно-
мониторинговой системы ГЛОНАСС с выходом на дежур-
ные части органов внутренних дел, система пожаротушения
моторного отсека, система пожаротушения отсека для за-
держанных, биотуалет, сигнально-переговорное устройство,
вставки безопасности в колеса для обеспечения движения
при спущенных шинах, сигнальная громкоговорящая уста-
новка.

Руководитель органа по сертификации

подпись

А.М. Иванов

инициалы, фамилия

ОПИСАНИЕ МАРКИРОВКИ ТРАНСПОРТНОГО СРЕДСТВА

1. Место расположения и форма знака обращения на рынке

Рядом с табличкой изготовителя

Знак обращения на рынке выполнен в соответствии с Постановлением Правительства Российской Федерации от 19 ноября 2003 г. № 696.

2. Место расположения таблички изготовителя

На задней стойке проема правой двери кабины под фиксатором замка.

3. Место расположения идентификационного номера:

3.1 На табличке изготовителя

3.2 На водосточном желобе проема правой двери кабины.

4. Структура и содержание идентификационного номера транспортного средства:

1	2	3	4	5	6	7	8	9	10	11	12	13	14	15	16	17
X	8	9	7	8	3	6	?	?	?	0	A	U	2	?	?	?

поз. 1 - 3: **X89** – код изготовителя (см. также поз. 12-14), указывающий на то, что объем производства не превышает 500 ед. в год.

поз. 4 - 9: **7836??** – описательная часть (783600, 783601, 783610, 783611, 783620, 783621, 783630, 783631, 783640, 783641 для автомобилей 783600, 783601, 783610, 783611, 783620, 783621, 783630, 783631, 783640, 783641 соответственно).

поз. 10: **?** - код модельного года согласно Таблице 1 Приложения № 8 к техническому регламенту о безопасности колесных транспортных средств.

поз. 11: **0** – постоянный символ.

поз. 12 - 14 **AU2** - код изготовителя (совместно с WMI) - ООО НПФ «ГАЛАНТ - АВТО», Российская Федерация.

поз. 15 - 17: **???** - производственный номер транспортного средства.

Руководитель органа по сертификации

подпись

А.М.Иванов

инициалы, фамилия

E-RU.MT20.B.00048

ОБЩИЙ ВИД ТРАНСПОРТНОГО СРЕДСТВА
7836??, модификации 783600, 783630, 783601, 783631

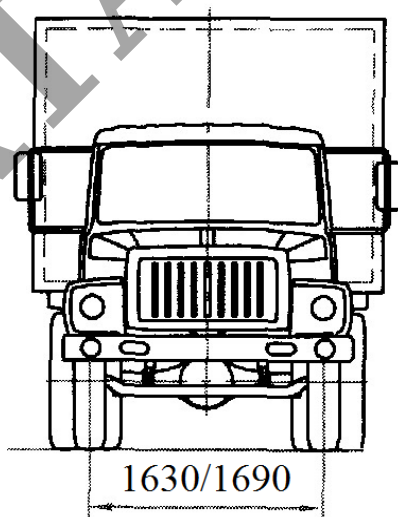
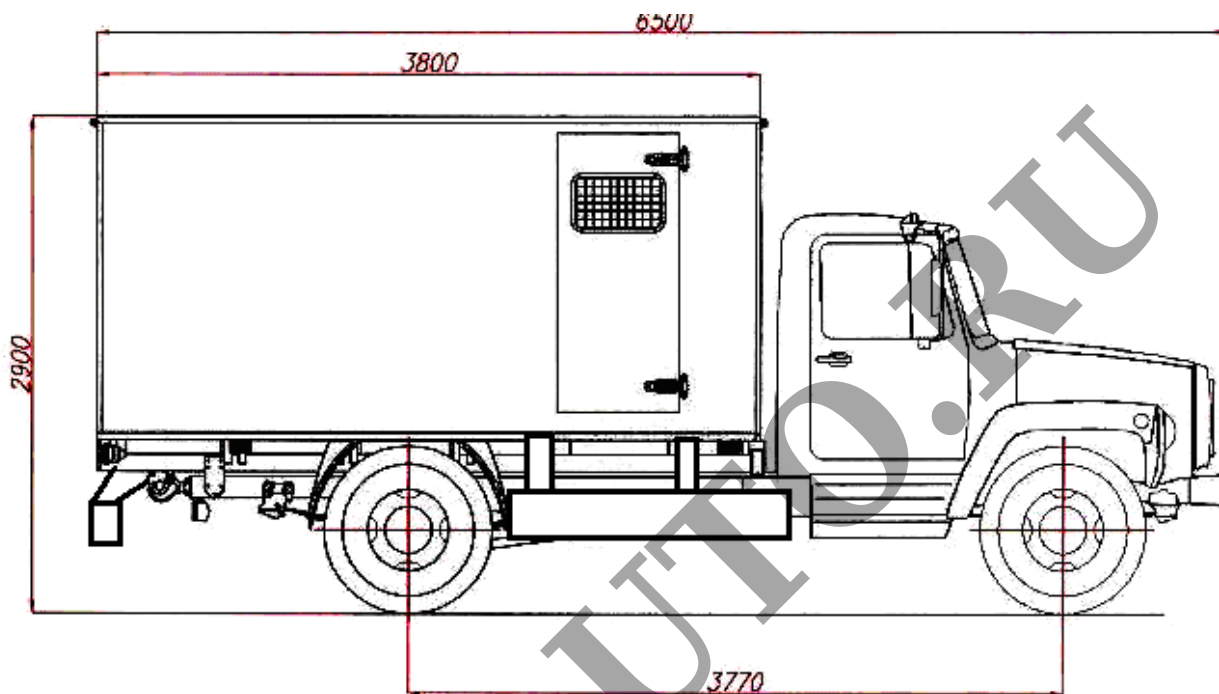

E-RU.MT20.B.00048

ОБЩИЙ ВИД ТРАНСПОРТНОГО СРЕДСТВА

7836??, модификации 783610, 783620, 783611, 783621

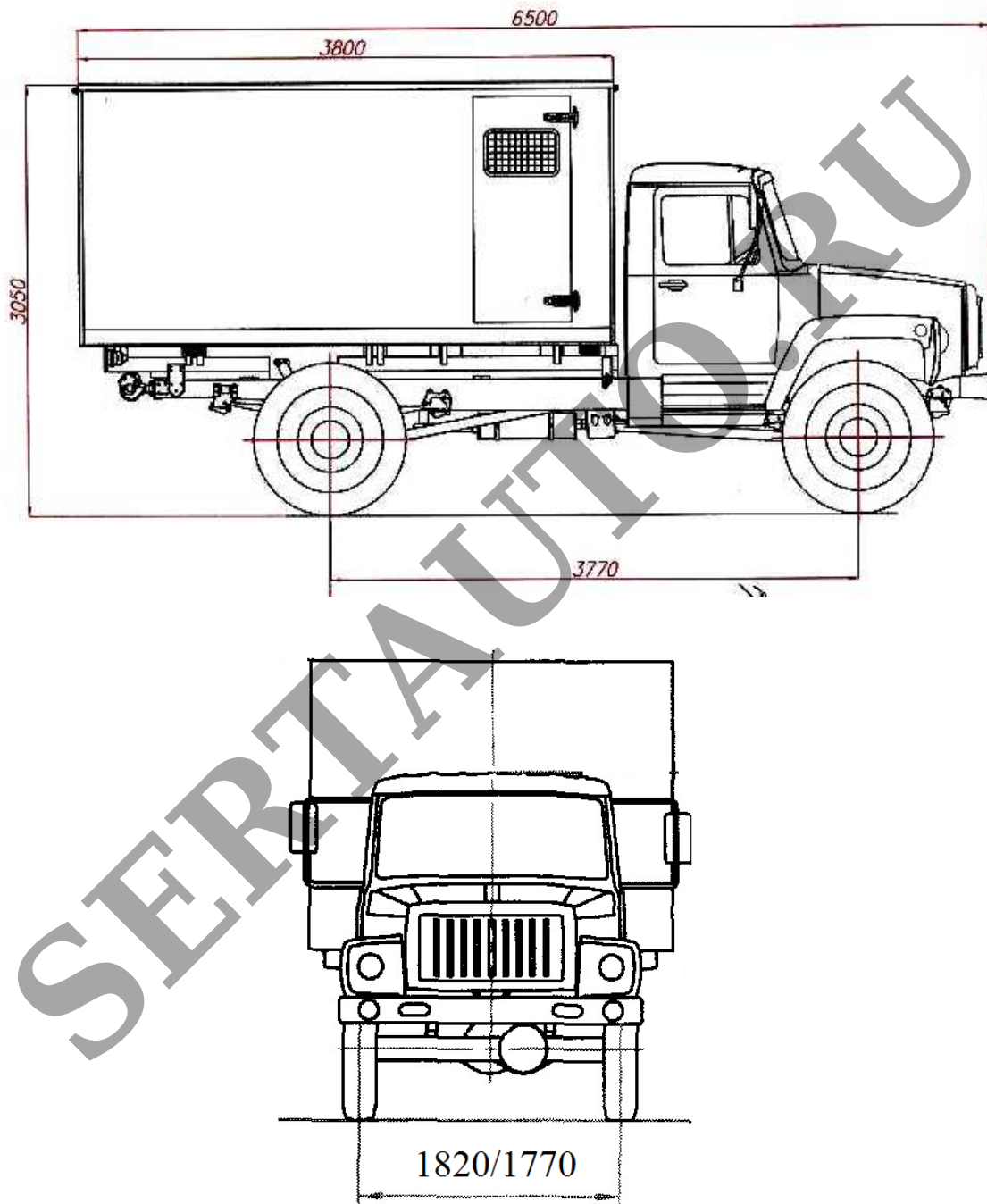

E-RU.MT20.B.00048

ОБЩИЙ ВИД ТРАНСПОРТНОГО СРЕДСТВА

7836??, модификации 783640, 783641

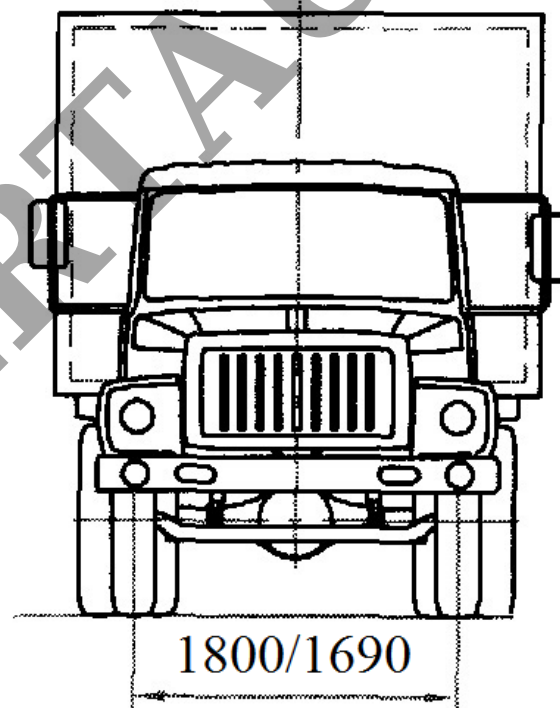
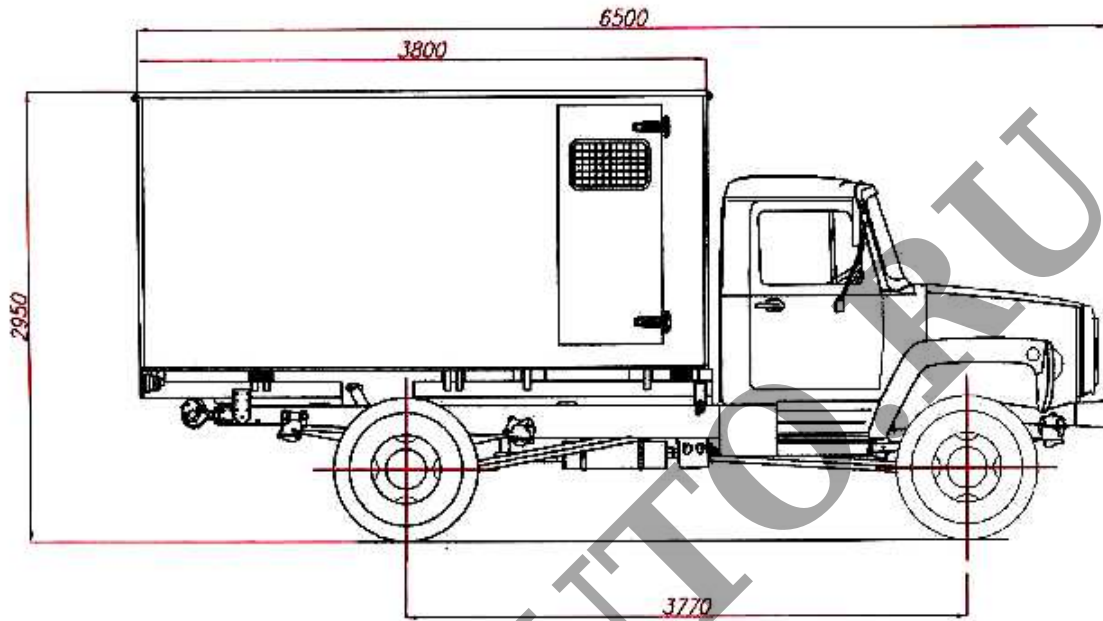

E-RU.MT20.B.00048

ОБЩИЙ ВИД ТРАНСПОРТНОГО СРЕДСТВА

Планировка ТС типа 7836?? модификации 7836?0

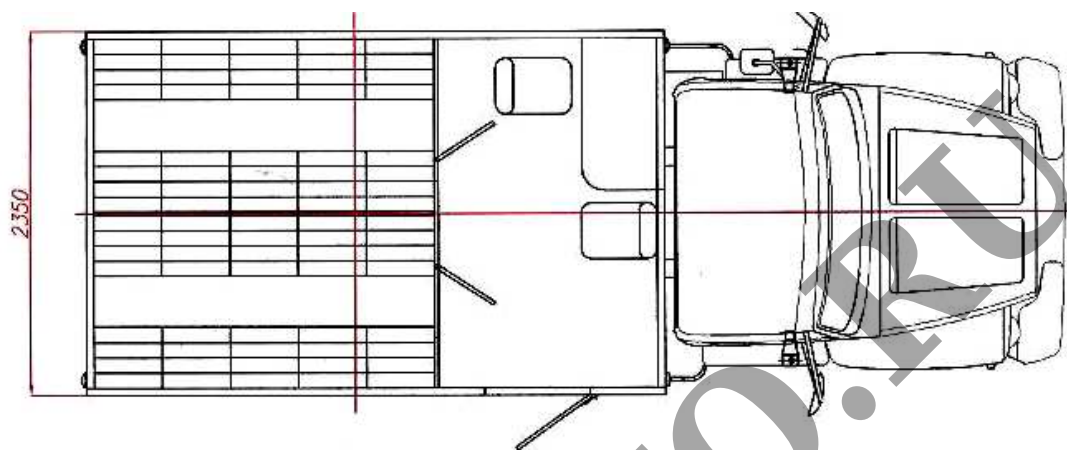

Планировка ТС типа 7836?? модификации 7836?1

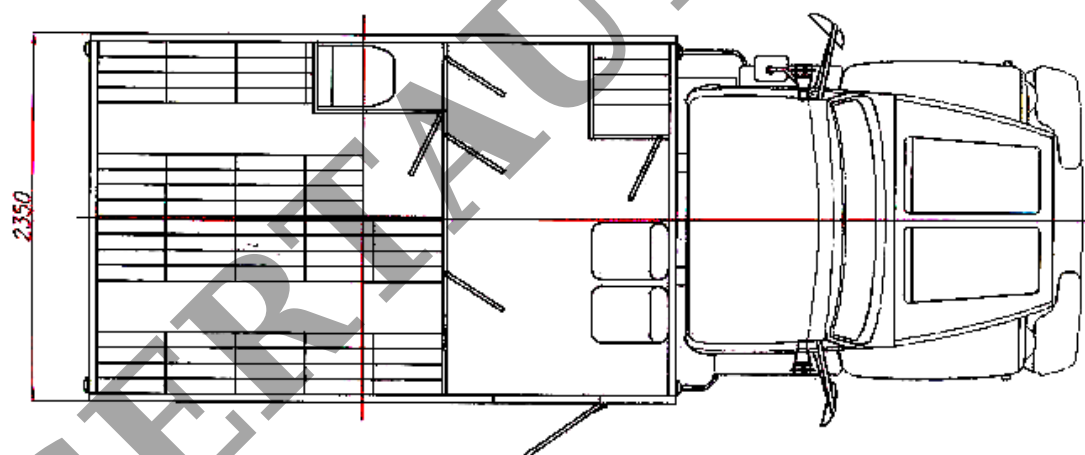

E-RU.MT20.B.00048

ОБЩИЙ ВИД ТРАНСПОРТНОГО СРЕДСТВА

Цветографическая схема автомобилей для МВД.

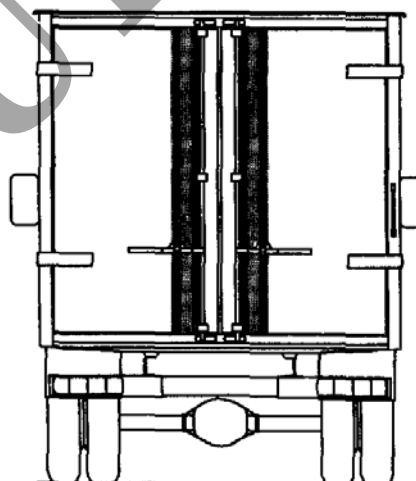
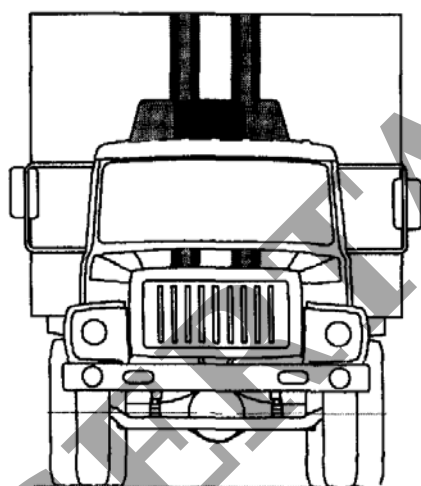
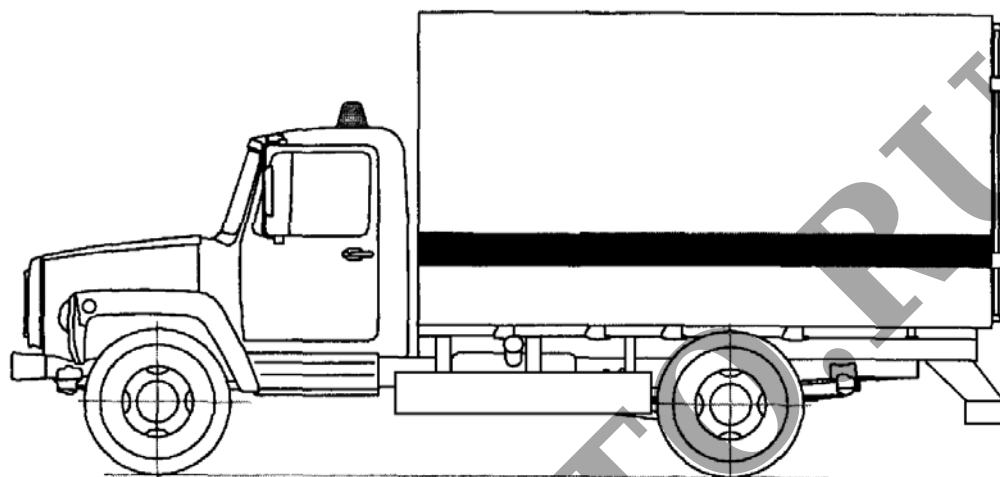

Страница для заполнения полей данных (сначала между знаками вопроса вставляются новые символы, затем удаляются знаки вопроса, поля в тексте обновляются автоматически при печати или предварительном просмотре документа, в тексте номер ОТТС трогать не следует !!!);

ОТТС № **E-RU.MT20.B.00048**
Бланк № 000???

SERTAUTO.RU