

E-RU.MT25.B.00011

12 июля 2011

12 июля 2012

**автомототехники - механических транспортных средств, запасных частей и принадлежностей
Автономной некоммерческой организации “Центр содействия сертификации автототехники”
(ОС ЦСС АМТ)**

141800, Московская область, г. Дмитров-7, ОГРН: 1035001607013
№ РОСС RU.0001.11MT25 от 17.12.2009 г. до 17.12.2014 г.
тел.: (495) 994-99-05, факс: (495) 994-99-40, e-mail: autorc@autorc.ru

МАРКА	FORSAGE
КОММЕРЧЕСКОЕ НАИМЕНОВАНИЕ	FORSAGE 450 MOTARD, FORSAGE 450 ENDURO
ТИП МОДИФИКАЦИИ	LD450 0 (FORSAGE 450 MOTARD) 1 (FORSAGE 450 ENDURO)
КАТЕГОРИЯ	L₃
ЭКОЛОГИЧЕСКИЙ КЛАСС	—
КОД ОКП/ТН ВЭД	45 2850 / 8711 30
ЗАЯВИТЕЛЬ И ЕГО АДРЕС	Общество с ограниченной ответственностью «Жуковский мотовелозавод» (ООО «Жуковский мотовелозавод»), 242700, Брянская обл., Жуковский район, г. Жуковка, ул. Калинина, д. 1, Российская Федерация, ОГРН: 1083243000356, тел/факс (48334) 3-11-02
ИЗГОТОВИТЕЛЬ И ЕГО АДРЕС	Общество с ограниченной ответственностью «Жуковский мотовелозавод» (ООО «Жуковский мотовелозавод»), 242700, Брянская обл., Жуковский район, г. Жуковка, ул. Калинина, д. 1, Российская Федерация, ОГРН: 1083243000356, тел/факс (48334) 3-11-02
ПРЕДСТАВИТЕЛЬ ИЗГОТОВИТЕЛЯ И ЕГО АДРЕС	—
СБОРОЧНЫЙ ЗАВОД И ЕГО АДРЕС	242700, Брянская обл., Жуковский район, г. Жуковка, ул. Калинина, д. 1, Российская Федерация,
ПОСТАВЩИК СБОРОЧНЫХ КОМПЛЕКТОВ И ЕГО АДРЕС	—

соответствуют установленным в Российской Федерации требованиям технического регламента о безопасности колесных транспортных средств.

Действие данного ОДОБРЕНИЯ ТИПА ТРАНСПОРТНОГО СРЕДСТВА распространяется на серийно выпускаемую продукцию.

Данное ОДОБРЕНИЕ ТИПА ТРАНСПОРТНОГО СРЕДСТВА без приложений недействительно.

Приложение № 1. Общие характеристики транспортного средства

Приложение № 2. Перечень документов, явившихся основанием для оформления ОДОБРЕНИЯ ТИПА ТРАНСПОРТНОГО СРЕДСТВА

Приложение № 3. Описание маркировки транспортного средства

Приложение № 4. Общий вид транспортного средства на двух страницах

ДОПОЛНИТЕЛЬНАЯ ИНФОРМАЦИЯ

отсутствует

Руководитель органа по сертификации

подпись

А.П. Гусаров

инициалы, фамилия

ОДОБРЕНИЕ ТИПА ТРАНСПОРТНОГО СРЕДСТВА УТВЕРЖДЕНО.

Внесена запись в реестр за № E-RU.MT25.B.00011 от 12 июля 2011

Заместитель руководителя

РОССТАНДАРТА

наименование федерального органа
исполнительной власти, выполняющего функции
компетентного административного органа
Российской Федерации в соответствии
с Женевским Соглашением 1958 года

подпись

А.В. Зажигалкин

инициалы, фамилия

E-RU.MT25.B.00011

ОБЩИЕ ХАРАКТЕРИСТИКИ ТРАНСПОРТНОГО СРЕДСТВА

Количество и расположение колес	2, в средней продольной плоскости
Колесная формула / ведущие колеса	2 × 1 / заднее
Схема компоновки транспортного средства	с приводом на заднее колесо
Расположение двигателя	поперечное, в пределах базы
Количество мест для сидения	1
Рама	трубчатая, сварная
Габаритные размеры, мм	
– длина	2265 (для модификации 0) 2320 (для модификации 1)
– ширина	830
– высота	1245 (для модификации 0) 1300 (для модификации 1)
База, мм	1500
Масса транспортного средства в снаряженном состоянии, кг	117
Полная масса транспортного средства, кг (технически допустимая)	192
Максимальная осевая масса, кг (технически допустимая)	
– на переднюю ось	108
– на заднюю ось	84
Максимальная масса прицепа, кг	буксировка прицепа не предусмотрена
<hr/>	
Двигатель (марка, тип)	LANDUN, LD196MR или 196MR, четырехтактный
– количество и расположение цилиндров	1, вертикально
– рабочий объем цилиндров, см ³	449,4
– степень сжатия	11±0.1
Максимальная мощность, кВт (мин ⁻¹) по Правилам ЕЭК ООН № 40	22 (7500)
Максимальный крутящий момент, Н·м (мин ⁻¹)	34 (5250)
Топливо	бензин с октановым числом не менее 92
Система питания (тип)	карбюраторная
Карбюратор (тип, маркировка)	TK, MV36-44CL
Воздушный фильтр (тип, маркировка)	ASIAWING, e11 LD450
Система зажигания (тип)	бесконтактная, с электронным управлением (CDI)
Коммутатор (маркировка)	LANGFANG KOKVSAN, DT450, с электронным опережением зажигания
Катушка (модуль) зажигания (маркировка)	DT450, индуктивного типа

E-RU.MT25.B.00011

Свеча (маркировка)	DENSO, IK24
Система выпуска и нейтрализации отработавших газов	один глушитель, с двумя нейтрализаторами, встроенными в корпус глушителя
Нейтрализатор (маркировка)	ASIAWING, e11 LD450, трехкомпонентный, каталитический
Глушитель (маркировка)	ASIAWING, e11 LD450, резонаторного типа

Трансмиссия (тип)	механическая
Сцепление (марка, тип)	LANDUN, многодисковое, работающее в масле
Коробка передач (марка, тип)	LANDUN, механическая, с ножным переключением передач
– число передач	вперед - 5, назад - нет
– передаточные числа	
	I - 2.230
	II - 1.625
	III - 1.235
	IV - 1.000
	V - 0.826
Главная передача (тип, маркировка)	LANDUN, цепная
– передаточное число	3.692

Подвеска	
Передняя (описание)	зависимая, телескопическая, с двумя пружинно-гидравлическими амортизаторами
Задняя (описание)	зависимая, рычажная, маятникового типа, с одним пружинно-гидравлическим амортизатором

Рулевое управление (описание) мотоциклетного типа

Тормозные системы	независимые тормозные системы переднего и заднего колес
Рабочая (описание)	тормозной механизм переднего колеса – однодисковый, с гидравлическим ручным приводом (правый рычаг), тормозной механизм заднего колеса – однодисковый, с гидравлическим ножным приводом (педаль справа)

Шины	размерность	минимально допустимый индекс нагрузки	скоростная категория	статический радиус, мм
– для модификации 0	110/70-17 ÷ 140/70-17	22 - 31	L	282 ÷ 302
– для модификации 1	3.00-21 ÷ 4,6-18	22 - 31	L	352 ÷ 327

Руководитель органа по сертификации

подпись

А.П. Гусаров

инициалы, фамилия

E-RU.MT25.B.00011

ОПИСАНИЕ МАРКИРОВКИ ТРАНСПОРТНОГО СРЕДСТВА

1. Место расположения и форма знака обращения на рынке:

На табличке изготовителя.

Знак обращения на рынке выполнен в соответствии с Постановлением Правительства Российской Федерации от 19 ноября 2003 г. № 696.

2. Место расположения таблички изготовителя:

На раме, на передней трубе, в верхней части, справа

3. Место расположения идентификационного номера:

3.1. На табличке изготовителя.

3.2. На раме, на трубе рулевого вала, справа

4. Структура и содержание идентификационного номера (номеров) транспортных средств:

1	2	3	4	5	6	7	8	9	10	11	12	13	14	15	16	17
Z	8	E	L	D	4	5	0	?	?	?	?	?	?	?	?	?

поз. 1 - 3: **Z8E** - международный идентификационный код изготовителя (WMI) - ООО «Жуковский мотовелозавод», Российская Федерация.

поз. 4 - 8: Код типа транспортного средства: **LD450**.

поз. 9: Код модификации транспортного средства:

0- FORSAGE 450 MOTARD;

1- FORSAGE 450 ENDURO.

поз. 10: Год выпуска согласно Таблице 1 Приложения 8 к техническому регламенту о безопасности колесных транспортных средств.

поз. 11- 17: Производственный номер транспортного средства.

Руководитель органа по сертификации

подпись

А.П. Гусаров

инициалы, фамилия

E-RU.MT25.B.00011

ОБЩИЙ ВИД ТРАНСПОРТНОГО СРЕДСТВА

FORSAGE тип LD450 модификация 0

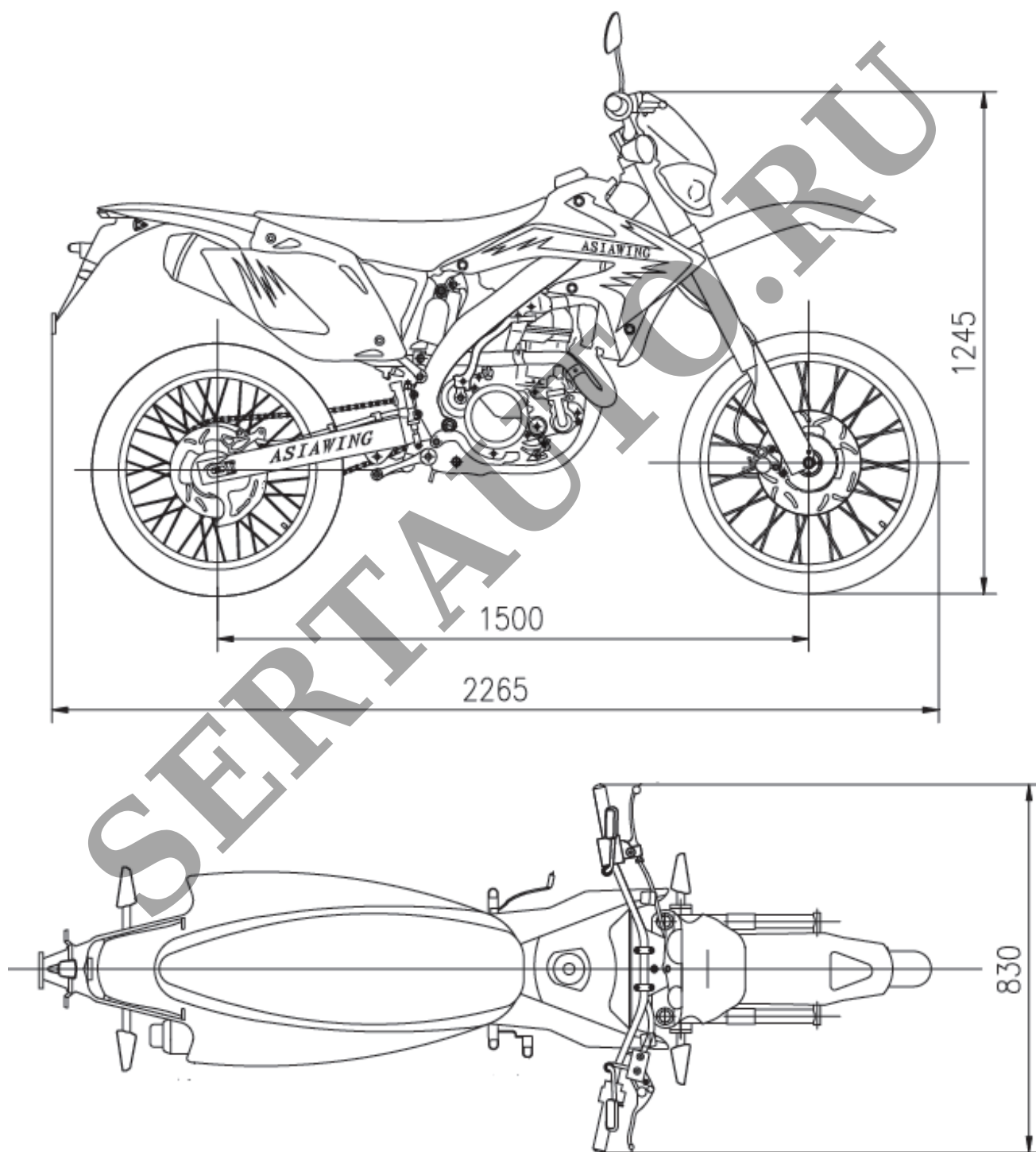

E-RU.MT25.V.00011

ОБЩИЙ ВИД ТРАНСПОРТНОГО СРЕДСТВА

FORSAGE тип LD450 модификация 1

