

E-RU.MT25.B.00015

28 июля 2011

28 июля 2012

**автомототехники - механических транспортных средств, запасных частей и принадлежностей
Автономной некоммерческой организации “Центр содействия сертификации автототехники”
(ОС ЦСС АМТ)**

141800, Московская область, г. Дмитров-7, ОГРН: 1035001607013
№ РОСС RU.0001.11MT25 от 17.12.2009 г. до 17.12.2014 г.
тел.: (495) 994-99-05, факс: (495) 994-99-40, e-mail: autorc@autorc.ru

МАРКА	BALTMOTORS (BM)
КОММЕРЧЕСКОЕ НАИМЕНОВАНИЕ	Enduro 200, Motard 200 (MNZ4), Classic 200 (MM14)
ТИП МОДИФИКАЦИИ	QM200GY, QM200-2A QM200GY-B, (Enduro 200) QM200GY-B(A), (Motard 200) QM200-2A (Classic 200)
КАТЕГОРИЯ	L₃
ЭКОЛОГИЧЕСКИЙ КЛАСС	—
КОД ОКП/ТН ВЭД	45 2840 / 8711 20
ЗАЯВИТЕЛЬ И ЕГО АДРЕС	Общество с ограниченной ответственностью «Калининградский мотозавод» (ООО «Калининградский мотозавод»), 238224, Калининградская обл., Гвардейский район, п. Березовка, ул. Сосновая, д. 1А, Российская Федерация, ОГРН: 1043902804868, тел/факс (007) 4012-592727
ИЗГОТОВИТЕЛЬ И ЕГО АДРЕС	ООО «Калининградский мотозавод», 238224, Калининградская обл., Гвардейский район, п. Березовка, ул. Сосновая, д. 1А, Российская Федерация, ОГРН: 1043902804868, тел/факс (007) 4012-592727
ПРЕДСТАВИТЕЛЬ ИЗГОТОВИТЕЛЯ И ЕГО АДРЕС	—
СБОРОЧНЫЙ ЗАВОД И ЕГО АДРЕС	238224, Калининградская обл., Гвардейский район, п. Березовка, ул. Сосновая, д. 1А, Российская Федерация
ПОСТАВЩИК СБОРОЧНЫХ КОМПЛЕКТОВ И ЕГО АДРЕС	—

соответствуют установленным в Российской Федерации требованиям технического регламента о безопасности колесных транспортных средств.

Действие данного ОДОБРЕНИЯ ТИПА ТРАНСПОРТНОГО СРЕДСТВА распространяется на серийно выпускаемую продукцию.

Данное ОДОБРЕНИЕ ТИПА ТРАНСПОРТНОГО СРЕДСТВА без приложений недействительно.

Приложение № 1. Общие характеристики транспортного средства

Приложение № 2. Перечень документов, явившихся основанием для оформления ОДОБРЕНИЯ ТИПА ТРАНСПОРТНОГО СРЕДСТВА

Приложение № 3. Описание маркировки транспортного средства

Приложение № 4. Общий вид транспортного средства на трех страницах

ДОПОЛНИТЕЛЬНАЯ ИНФОРМАЦИЯ

отсутствует

Руководитель органа по сертификации

подпись

А.П. Гусаров

инициалы, фамилия

ОДОБРЕНИЕ ТИПА ТРАНСПОРТНОГО СРЕДСТВА УТВЕРЖДЕНО.

Внесена запись в реестр за № E-RU.MT25.B.00015 от 28 июля 2011

Заместитель руководителя

РОССТАНДАРТА

наименование федерального органа
исполнительной власти, выполняющего функции
компетентного административного органа
Российской Федерации в соответствии
с Женевским Соглашением 1958 года

подпись

А.В. Зажигалкин

инициалы, фамилия

E-RU.MT25.B.00015

ОБЩИЕ ХАРАКТЕРИСТИКИ ТРАНСПОРТНОГО СРЕДСТВА		
Количество и расположение колес	2, в средней продольной плоскости	
Колесная формула / ведущие колеса	2 × 1 / заднее	
Схема компоновки транспортного средства	с приводом на заднее колесо	
Расположение двигателя	поперечное, в пределах базы	
Количество мест для сидения	2	
Рама	трубчатая, сварная	
Для модификаций:	QM-200GY-B / QM-200GY-B(A)	QM-200-2A
Габаритные размеры, мм		
– длина	2200/2120	2235
– ширина	830	840
– высота	1180/1140	1130
База, мм	1405	1410
Масса транспортного средства в снаряженном состоянии, кг	126	148
Полная масса транспортного средства, кг (технически допустимая)	276	298
Максимальная осевая масса, кг (технически допустимая)		
– на переднюю ось	90	62
– на заднюю ось	186	206
Максимальная масса прицепа, кг	буксировка прицепа не предусмотрена	
Двигатель (марка, тип)	QINGQI, K166FML	
– количество и расположение цилиндров	1, вертикально	
– рабочий объем цилиндров, см ³	199,0	
– степень сжатия	9,4	
Максимальная мощность, кВт (мин ⁻¹) по Правилам ЕЭК ООН № 40	11,5 (8000)	
Максимальный крутящий момент, Нм (мин ⁻¹)	9,0 (5750)	
Топливо	бензин с октановым числом не менее 92	
Система питания (тип)	карбюраторная	
Карбюратор (тип, маркировка)	MIKUNI, BS28	
Воздушный фильтр (тип, маркировка)	HENGBO, HB200GY11	LG, JQ2A11
	с пенополиуретановым фильтрующим элементом с масляной пропиткой	с сухим бумажным фильтрующим элементом

E-RU.MT25.B.00015

Система зажигания (тип)	бесконтактная, с электронным управлением (CDI)	
Коммутатор (маркировка)	LANGFANG KOKUSAN, K166FML.07.3-00, QF901, с электронным опережением зажигания	
Катушка (модуль) зажигания (маркировка)	LANGFANG KOKUSAN, индуктивного типа	
Свеча (маркировка)	NGK DR8EA	
Система выпуска и нейтрализации отработавших газов	основной глушитель неразборный, с встроенным нейтрализатором	
Нейтрализатор (маркировка)	e4-JD200GY09	e4-JQ2A09
	двухкомпонентный, каталитический	
Глушитель (маркировка)	e4-JD200GY09	e4-JQ2A09
	резонаторного типа	
Трансмиссия (тип)	механическая	
Сцепление (марка, тип)	механическое, многодисковое в масле, с ручным управлением	
Коробка передач (марка, тип)	QINGQI, механическая ступенчатая с ножным управлением	
– число передач	вперед – 5, назад - нет	
– передаточные числа		
моторная передача –	3.158	
I –	3.00	
II –	1.933	
III –	1.438	
IV –	1.095	
V –	0.913	
Главная передача (тип, маркировка)	механическая цепная	
– передаточное число	3.200	3.000
Подвеска		
Передняя (описание)	телескопическая вилка, с двумя встроенными пружинно-гидравлическими амортизаторами	
Задняя (описание)	рычажная, маятникового типа, с одним пружинно-гидравлическим амортизатором	рычажная, маятникового типа, с двумя пружинно-гидравлическими амортизаторами
Рулевое управление (описание)	мотоциклетного типа	

E-RU.MT25.B.00015

Тормозные системы	независимые тормозные системы переднего и заднего колес	
Рабочая (описание)	переднее колесо: однодисковый тормозной механизм, с гидравлическим ручным приводом (правый рычаг)	
	заднее колесо: барабанный или однодисковый тормозной механизм, с гидравлическим ножным приводом (педаль справа)	заднее колесо: барабанный, с гидравлическим ножным приводом (педаль справа)

Шины (переднее колесо)

модификации	размерность	минимально допустимый индекс нагрузки	скоростная категория	статический радиус, мм
QM200GY-B	2.75-21	24	J	328
QM200GY-B(A)	110/70-17	24	J	328
QM200-2A	110/90-16	25	J	317

Шины (заднее колесо)

модификации	размерность	минимально допустимый индекс нагрузки	скоростная категория	статический радиус, мм
QM200GY-B	4.10-18	50	J	307
QM200GY-B(A)	130/70-17	50	J	307
QM200-2A	130/90-15	33	J	312

Руководитель органа по сертификации

подпись

А.П. Гусаров

инициалы, фамилия

E-RU.MT25.B.00012

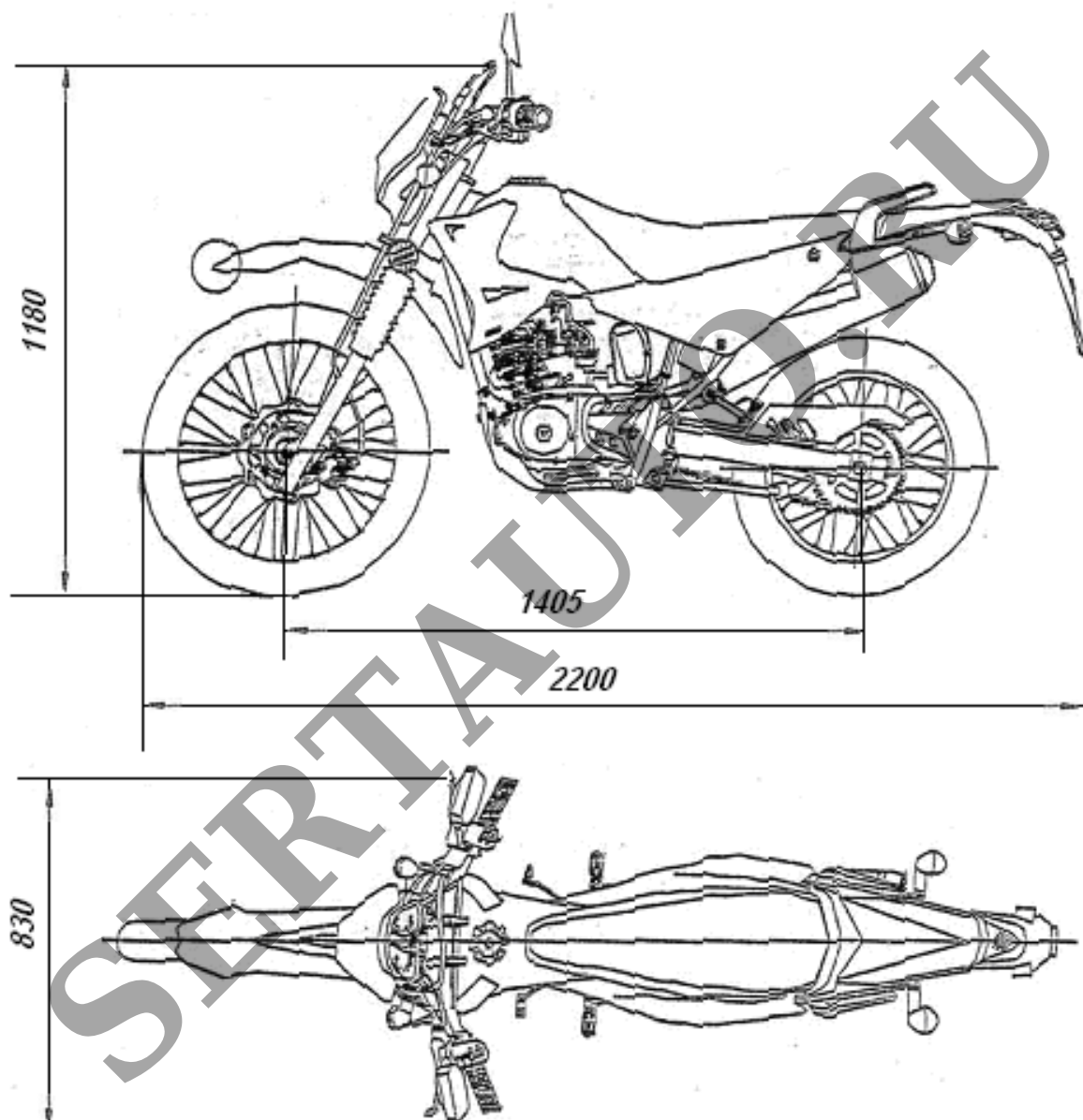
ОБЩИЙ ВИД ТРАНСПОРТНОГО СРЕДСТВА
QM-200GY

E-RU.MT25.B.00012

Модификация QM200GY-B

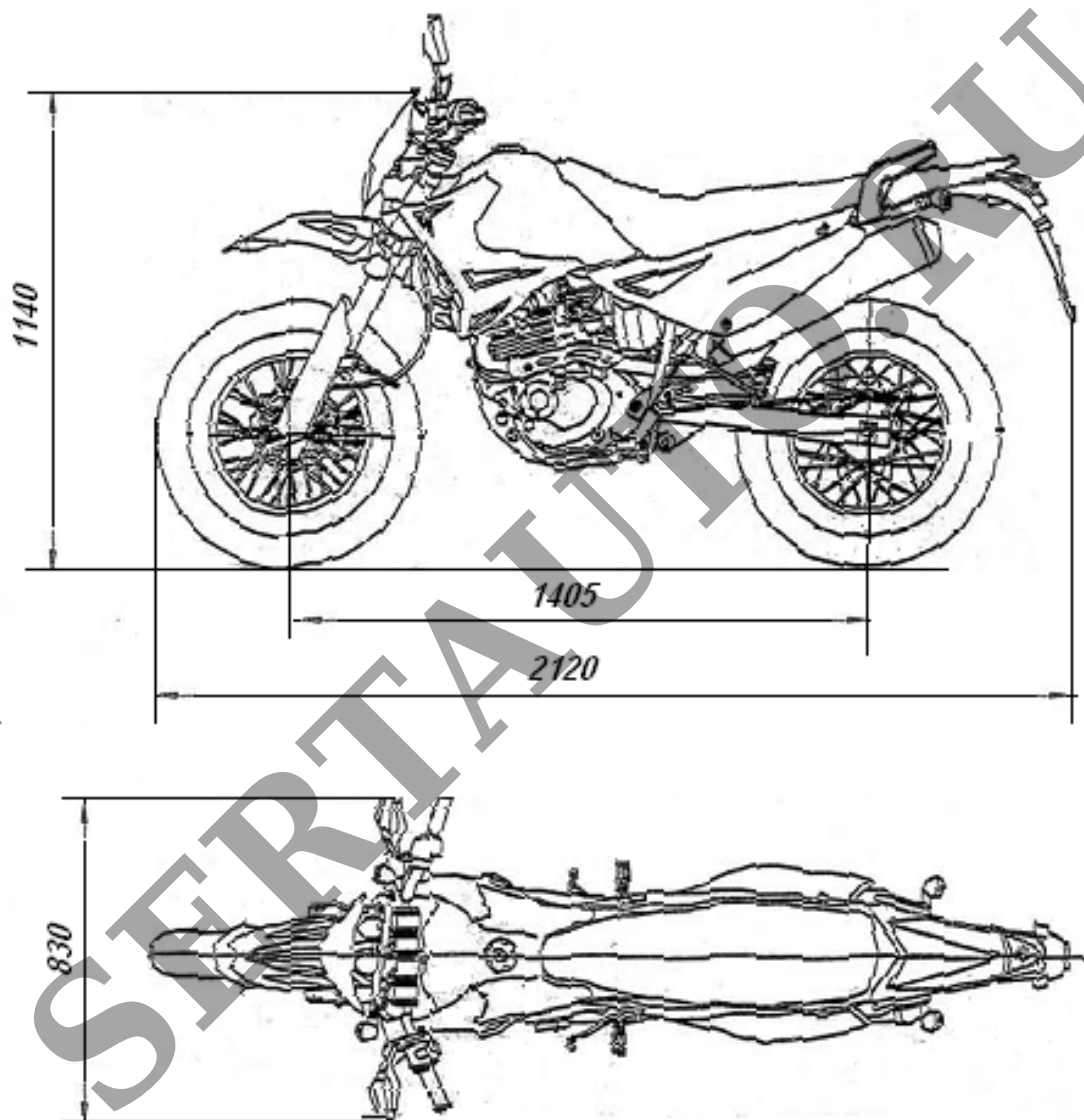

Модификация QM200GY-B(A);

E-RU.MT25.B.00012

ОБЩИЙ ВИД ТРАНСПОРТНОГО СРЕДСТВА
QM200-2A

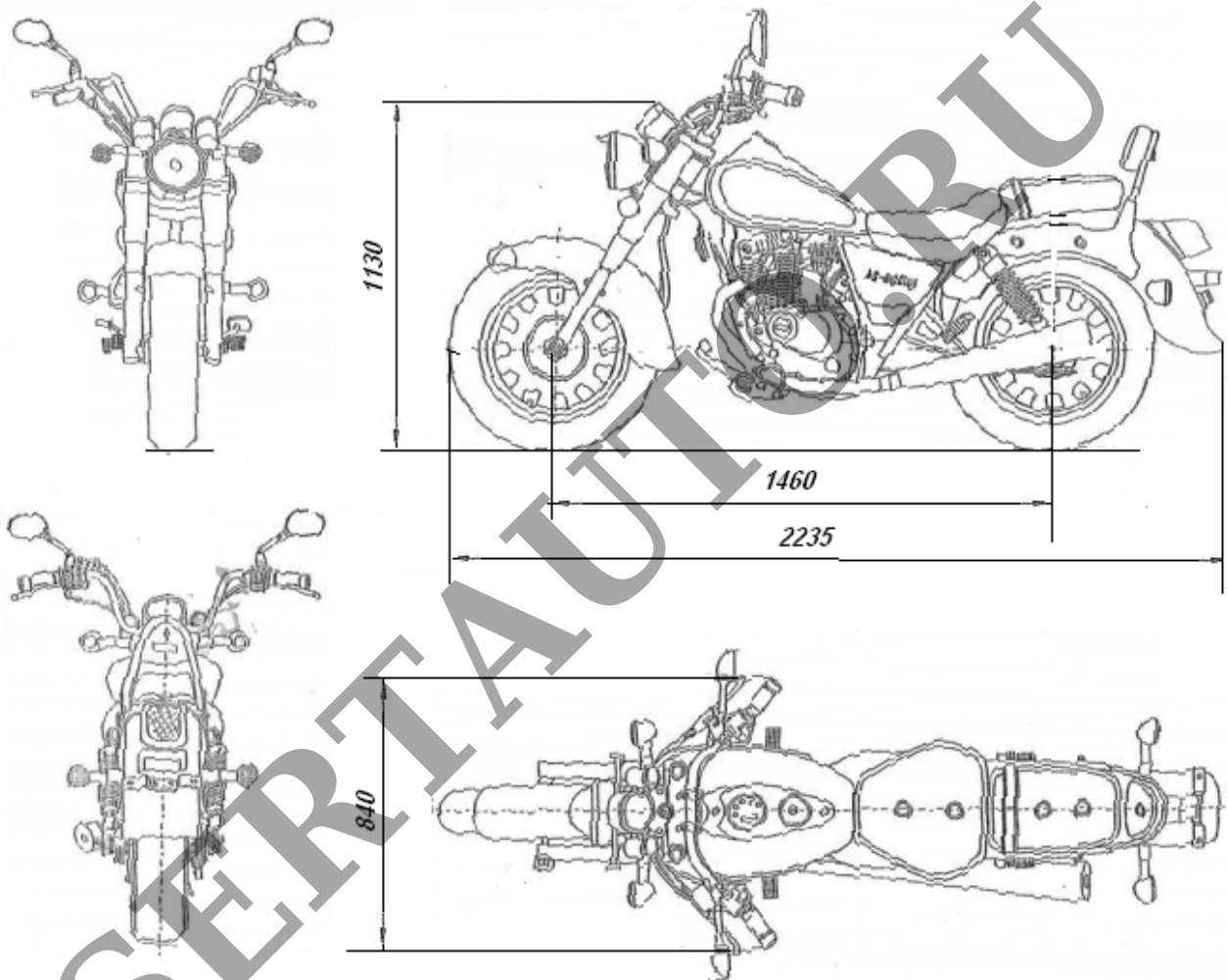

Модификация QM200-2A