

E-PL.MT20.V.00139.P1

03 октября 2012

30 июля 2015

Орган по сертификации продукции «МАДИ-ФОНД» НО «Фонд поддержки потребителей»
125829, г. Москва, Ленинградский пр-т, д. 64, ОГРН: 1037739238756
№ РОСС RU.0001.11MT20 от 04.03.2011 г. до 04.03.2016 г.
тел.: (499) 155-08-03, (499) 155-04-45, факс: (495) 785-05-12, e-mail: info@maditest.ru

МАРКА	ZASLAW
КОММЕРЧЕСКОЕ НАИМЕНОВАНИЕ	-
ТИП МОДИФИКАЦИИ	D-651, D-653, D-654
КАТЕГОРИЯ	04
ЭКОЛОГИЧЕСКИЙ КЛАСС	-
КОД ОКП / ТН ВЭД	45 2610/ 8716 39 – D-651 (кроме лесовоза/сортиментовоза), 45 2630/ 8716 39 – D-651 (лесовоз/сортиментовоз), 45 2630/ 8716 39 – D-653, D-654
ЗАЯВИТЕЛЬ И ЕГО АДРЕС	Общество с ограниченной ответственностью «Бристоль Групп» (ООО «Бристоль Групп»), 249037, Калужская область, г. Обнинск, ул. Красных Зорь, д.37, Российская Федерация, ОГРН: 1044004207500, тел.: (48439) 5 66 46, факс: (48439) 5 66 46
ИЗГОТОВИТЕЛЬ И ЕГО АДРЕС	ZASLAW Zaklad Przyczep I Naczep Sp. z o.o., 38-540, Zagorz, ul. Bieszczadzka 5, Польша, тел.: +48 33 875 16 06, факс: +48 33 875 16 66
ПРЕДСТАВИТЕЛЬ ИЗГОТОВИТЕЛЯ И ЕГО АДРЕС	Общество с ограниченной ответственностью «Бристоль Групп» (ООО «Бристоль Групп»), 249037, Калужская область, г. Обнинск, ул. Красных Зорь, д.37, Российская Федерация, ОГРН: 1044004207500, тел.: (48439) 5 66 46, факс: (48439) 5 66 46
СБОРОЧНЫЕ ЗАВОДЫ И ИХ АДРЕСА	ZASLAW Zaklad Przyczep I Naczep Sp. z o.o., 38-540, ul. Bieszczadzka 5, Zagorz, Польша, ZASLAW TSS Sp. z o.o., 34-120, ul.Krakowska 140, Andrychow, Польша
ПОСТАВЩИК СБОРОЧНЫХ КОМПЛЕКТОВ И ЕГО АДРЕС	-

соответствуют установленным в Российской Федерации требованиям технического регламента о безопасности колесных транспортных средств.

Действие данного ОДОБРЕНИЯ ТИПА ТРАНСПОРТНОГО СРЕДСТВА распространяется на серийно выпускаемую продукцию.

Данное ОДОБРЕНИЕ ТИПА ТРАНСПОРТНОГО СРЕДСТВА без приложений недействительно

Приложение № 1. Общие характеристики транспортных средств

Приложение № 2. Перечень документов, явившихся основанием для оформления ОДОБРЕНИЯ ТИПА ТРАНСПОРТНОГО СРЕДСТВА

Приложение № 3. Описание маркировки транспортных средств

Приложение № 4. Общие виды транспортных средств на двенадцати страницах

ДОПОЛНИТЕЛЬНАЯ ИНФОРМАЦИЯ

Транспортные средства ZASLAW, D-654 предназначены для перевозки контейнеров, транспортные средства ZASLAW, D-653 предназначены для перевозки сыпучих грузов, транспортные средства ZASLAW, D-651 предназначены для перевозки грузов общего назначения или лесоматериалов/сортифта.

В связи с несоответствием параметров транспортного средства ZASLAW, D-651, D-653, D-654 значениям, установленным в разделе 3.2 Приложения № 4 к техническому регламенту о безопасности колесных транспортных средств, для передвижения транспортных средств с осевой нагрузкой более 8т по территории Российской Федерации необходимо оформление специального разрешения.

Руководитель органа по сертификации

подпись

А.М.Иванов

инициалы, фамилия

ОДОБРЕНИЕ ТИПА ТРАНСПОРТНОГО СРЕДСТВА УТВЕРЖДЕНО.

Внесена запись в реестр за № E-PL.MT20.B.00139.P1 от 03 октября 2012 г.

Заместитель руководителя

РОССТАНДАРТА

наименование федерального органа
исполнительной власти, выполняющего функции
компетентного административного органа
Российской Федерации в соответствии
с Женевским Соглашением 1958 года

подпись

А.В. Зажигалкин

инициалы, фамилия

ОБЩИЕ ХАРАКТЕРИСТИКИ ТРАНСПОРТНОГО СРЕДСТВА

Количество осей / колес

3/6

Исполнение загрузочного пространства

D-651	D-653	D-654
платформа с бортами, с передним высоким бортом и задними воротами или без них, с каркасом и тентом или без них (S), или платформа без бортов, с передним высоким бортом и задними воротами, с каркасом и тентом (шторный) (S) или промтоварный фургон (F) или платформа без бортов (E) или платформа со сплошным полом или без него, с передней стенкой, со съемными или передвижными кониками (D)	самосвальный стальной или алюминиевый кузов с задней разгрузкой, с задним бортом или без него, с передним балконом или без него, прямоугольного или ковшеобразного сечения (W)	консоли с фитингами для крепления контейнеров, с полом или без него (K)

Габаритные размеры, мм

- длина

7370 - 13900

- ширина

2425 - 2550

- высота

(погрузочная, максимально допустимая (для контейнеровозов))

1050 -1600- для E,
2000 – 4000 – для F,
1450 – 4000 – для S,
1250 -4000 – для D

2000 - 4000

(1050 - 1500), 4000

База, мм

(3235 - 6440) + 1310 + 1310

Колея колес, мм

2040 - 2100

Масса транспортного средства в снаряженном состоянии, кг

3000 - 15000

6200 - 8800

5800

Полная масса транспортного средства, кг (технически допустимая)

31000 - 38000

Максимальная осевая масса, кг

- на первую ось

9000- технически допустимая, 8000- разрешенная

- на вторую ось

9000- технически допустимая, 8000- разрешенная

- на третью ось

9000- технически допустимая, 8000- разрешенная

Максимальная масса, приходящаяся на сцепное устройство

7000 -11000

E-PL.MT20.B.00139.P1

Подвеска зависимая, пневматическая, с шестью гидравлическими телескопическими амортизаторами, с передней или задней подъемной или неподъемной осями

Тормозные системы

Рабочая привод электропневматический, с АБС, тормозные механизмы всех колес – дисковые или барабанные

Стояночная тормозные механизмы колес второй и третьей осей, привод – от энергоаккумуляторов

- тормозные камеры 423 104 900 0 или 423 105 900 0 или 423 106 900 0 или 423 104 710 0 или 423 505 000 0 или 423 506 001 0 – без энергоаккумуляторов, 425 494 041 0 или 925 490 105 0 или 925 376 100 0 или 925 464 500 0 или 925 460 100 0 или 925 464 450 0 – с энергоаккумуляторами

Шины

- размерность	385/65R22,5	385/55R22,5	385/55R19,5	445/45R19,5
- минимально допустимый индекс нагрузки	160		156	160
- скоростная категория	J, K, L		J	J
- статический радиус, мм	481-520		455	452

Оборудование транспортного средства

противооткатные упоры; для D-651, по заказу – съемная продольная средняя часть пола для перевозки грузов цилиндрической формы

Руководитель органа по сертификации

подпись

А.М.Иванов

инициалы, фамилия

ОПИСАНИЕ МАРКИРОВКИ ТРАНСПОРТНОГО СРЕДСТВА

1. Место расположения и форма знака обращения на рынке

Рядом с табличкой изготовителя

Знак обращения на рынке выполнен в соответствии с Постановлением Правительства Российской Федерации от 19 ноября 2003 г. № 696.

2. Место расположения таблички изготовителя

На раме, с правой стороны по ходу движения, в зоне опорного устройства или в передней части рамы

3. Место расположения идентификационного номера:

3.1 На табличке изготовителя

3.2 На раме, с правой стороны по ходу движения, в зоне опорного устройства или в передней части рамы

4. Структура и содержание идентификационного номера транспортного средства:

1	2	3	4	5	6	7	8	9	10	11	12	13	14	15	16	17
S	U	Z	6	5	?	?	?	?	?	?	?	?	?	?	?	?

поз. 1 - 3: SUZ – международный идентификационный код изготовителя (WMI) – ZASLAW Zaklad Przczep I Naczep Sp. z o.o., Польша

поз. 4 - 9: 65???? – описательная часть, где
поз. 4-6: 65? – код типа полуприцепа (651, 653, 654 для транспортных средств D-651, D-653, D-654 соответственно)

поз. 7: ? – код исполнения грузочного пространства (S- бортовой с тентом или без него или шторный, F- промтоварный фургон, E- платформа без бортов, K – контейнеровоз, W – самосвал, D – лесовоз/ сортиментовоз)

поз. 8: ? – код посадочного диаметра шин (A - 22,5, D – 19,5)

поз. 9: ? – код исполнения тормозной системы (T – дисковые тормоза +EBS, B- барабанные тормоза +EBS)

поз. 10: ? - год выпуска согласно Таблице 1 Приложения № 8 к техническому регламенту о безопасности колесных транспортных средств

поз. 11: ? – код сборочного завода (Z – для ZASLAW Zaklad Przczep I Naczep Sp. z o.o., Польша, A – для ZASLAW TSS Sp. z o.o., Польша).

поз. 12 - 17: ? - производственный номер транспортного средства

Руководитель органа по сертификации

подпись

А.М.Иванов

инициалы, фамилия

E-PL.MT20.B.00139.P1

ОБЩИЙ ВИД ТРАНСПОРТНОГО СРЕДСТВА

ZASLAW, D-651
(S)

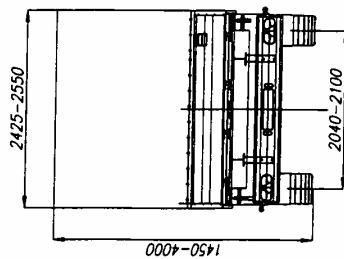
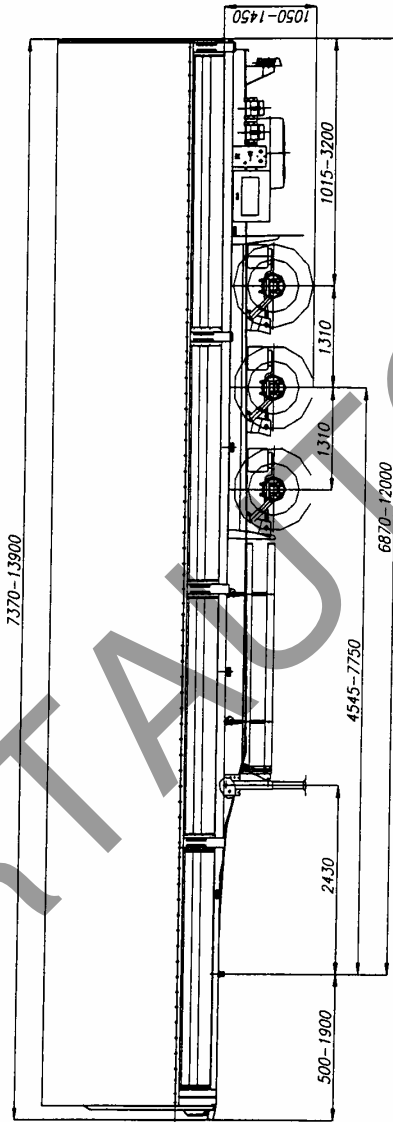

ОБЩИЙ ВИД ТРАНСПОРТНОГО СРЕДСТВА

ZASLAW, D-651
(S, F)

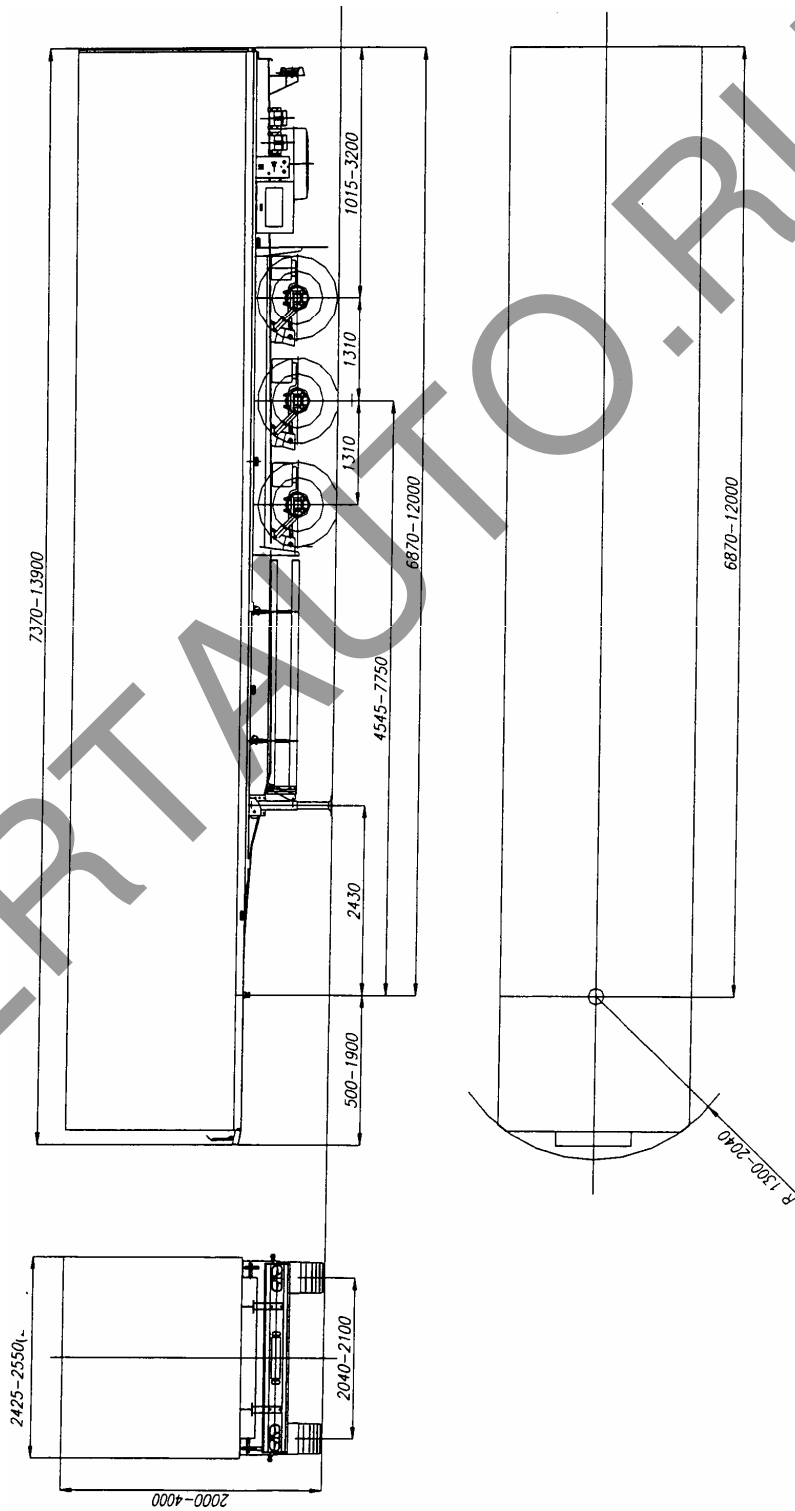

E-PL.MT20.B.00139.P1

ОБЩИЙ ВИД ТРАНСПОРТНОГО СРЕДСТВА

ZASLAW, D-651
(E)

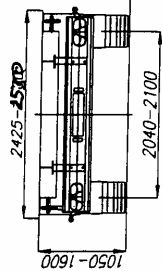
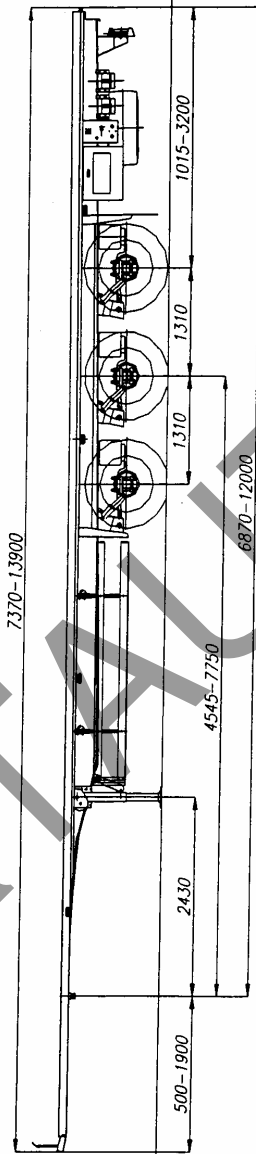

E-PL.MT20.B.00139.P1

ОБЩИЙ ВИД ТРАНСПОРТНОГО СРЕДСТВА

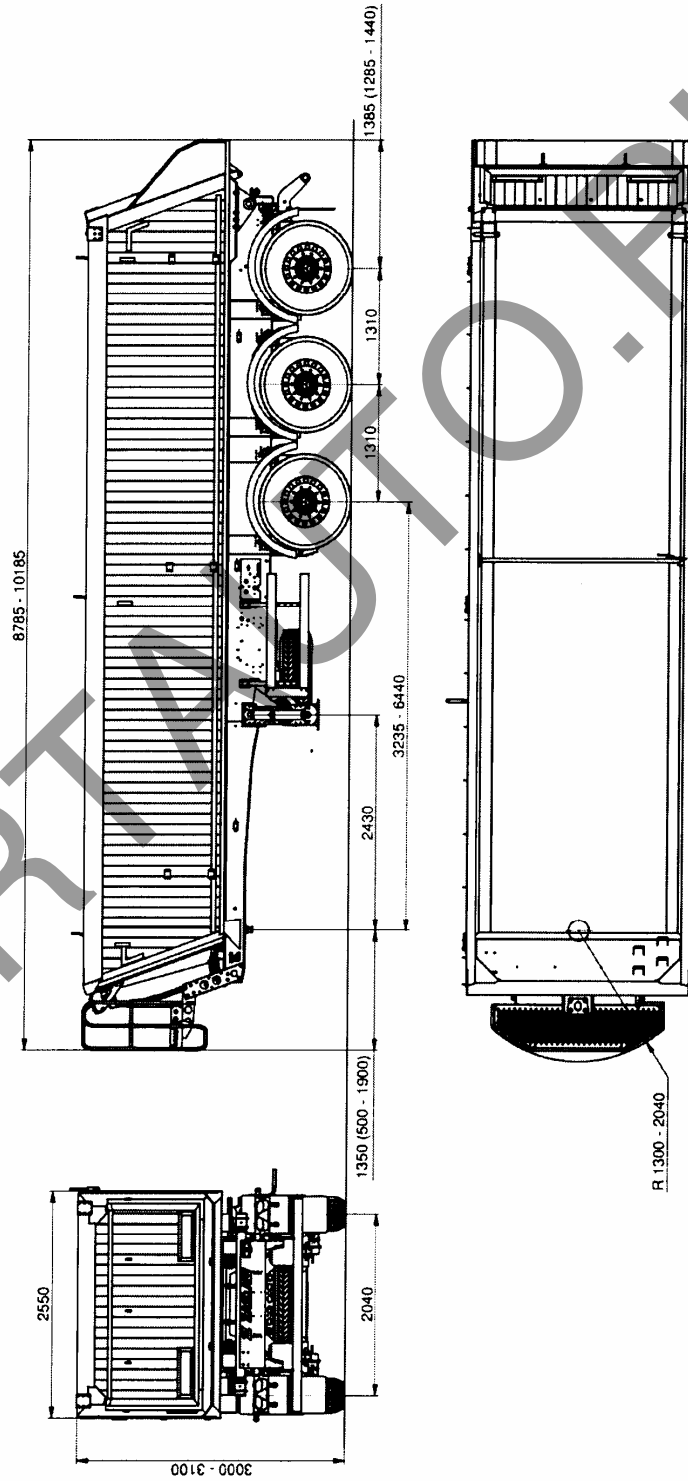
ZASLAW, D-653
(W)

E-PL.MT20.B.00139.P1

ОБЩИЙ ВИД ТРАНСПОРТНОГО СРЕДСТВА

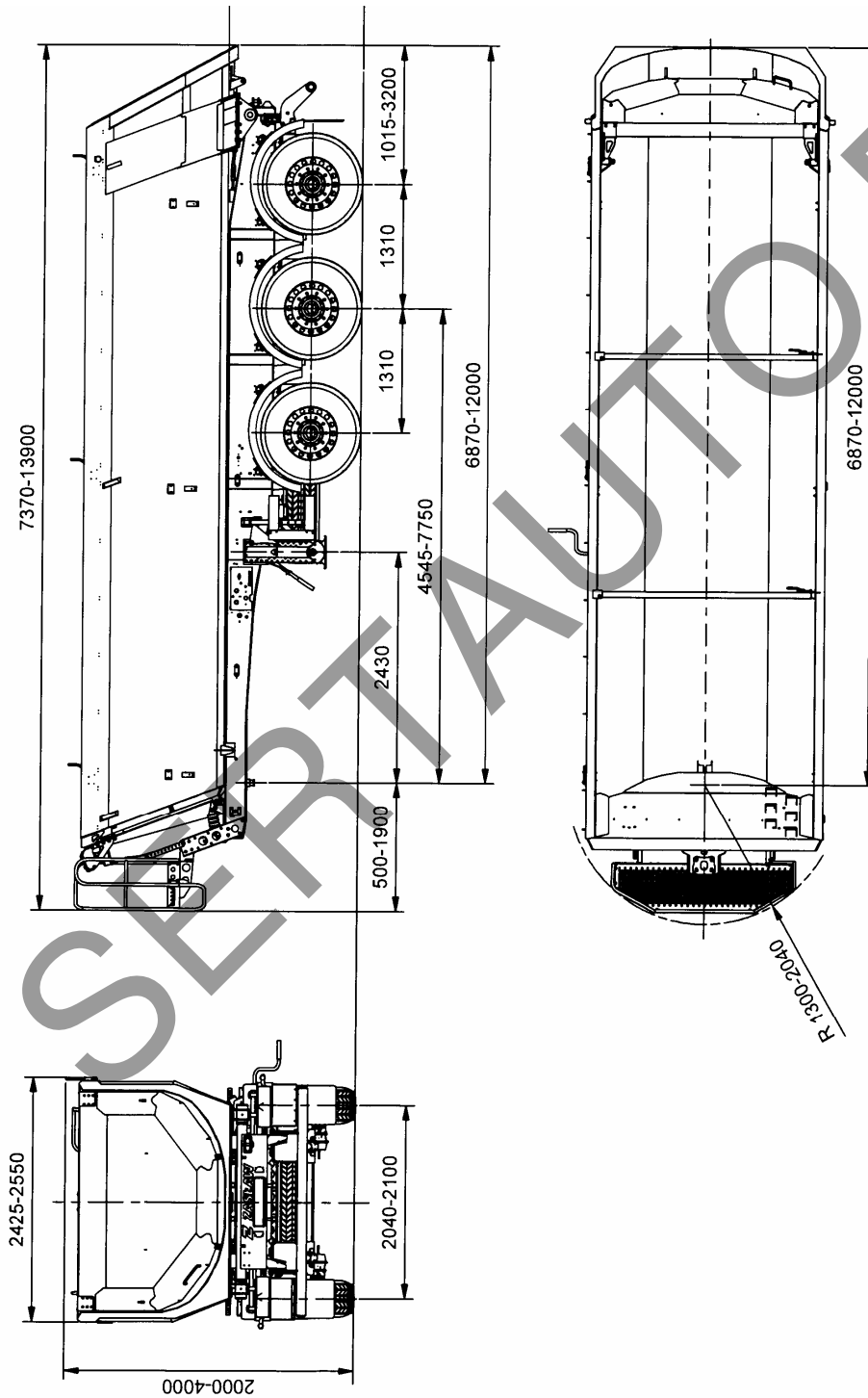
ZASLAW, D-653
(W)

E-PL.MT20.B.00139.P1

ОБЩИЙ ВИД ТРАНСПОРТНОГО СРЕДСТВА

ZASLAW, D-653
(W)

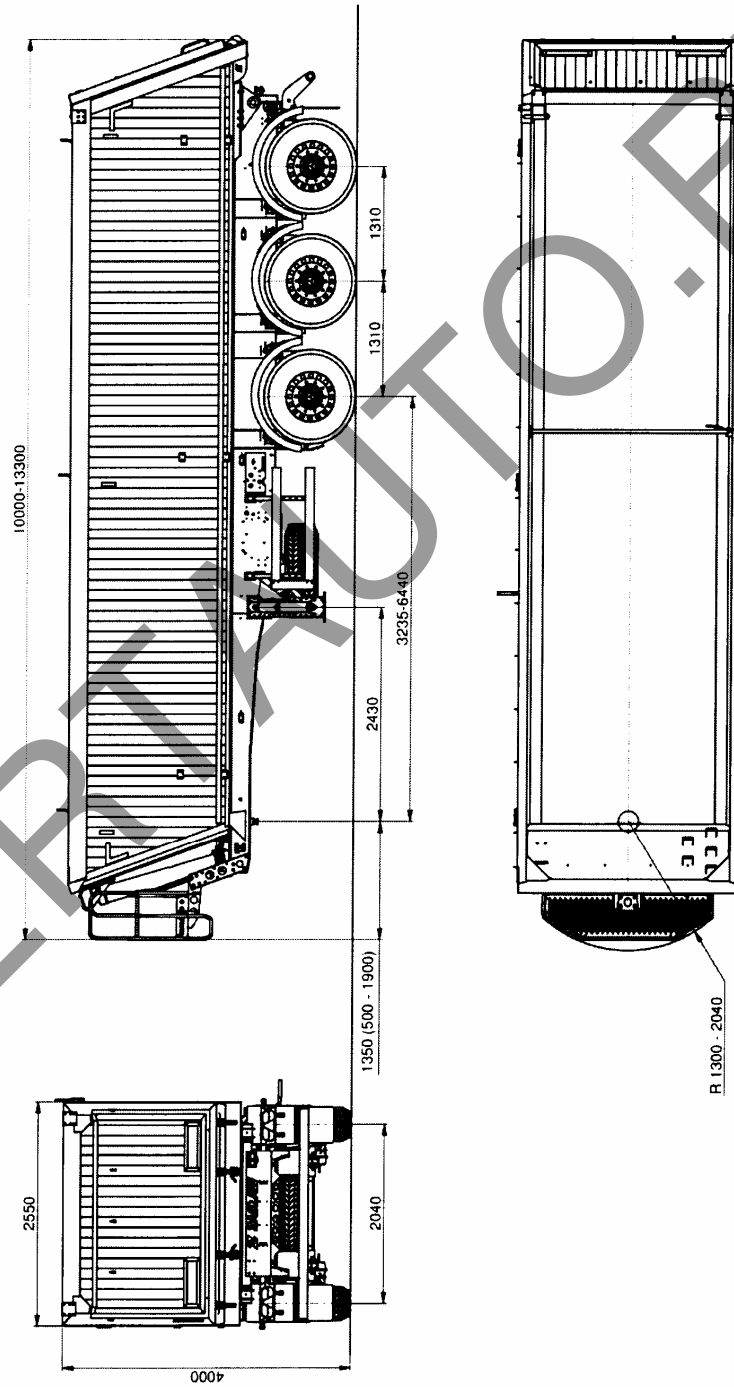

E-PL.MT20.B.00139.P1

ОБЩИЙ ВИД ТРАНСПОРТНОГО СРЕДСТВА

ZASLAW, D-653
(W)

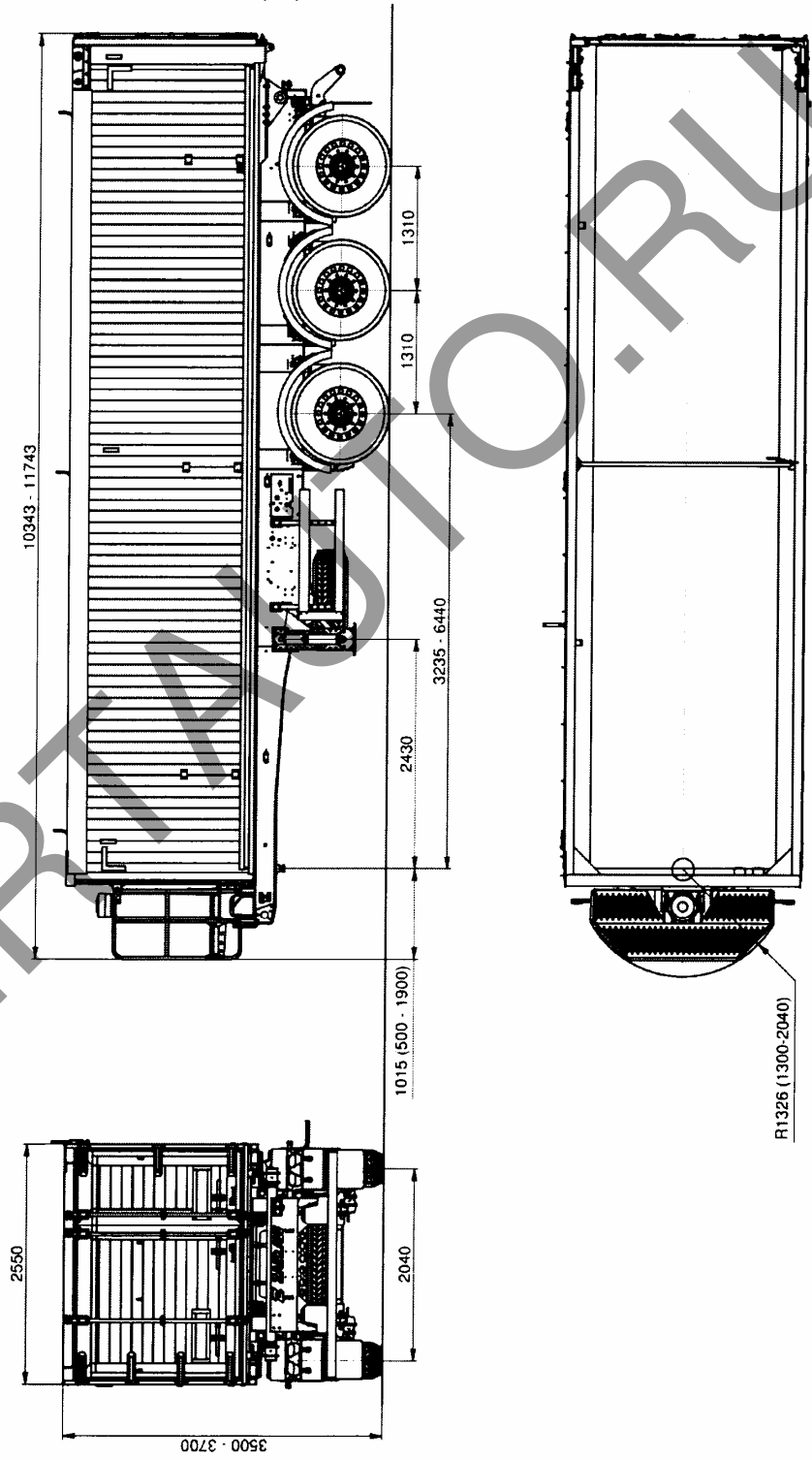

E-PL.MT20.B.00139.P1

ОБЩИЙ ВИД ТРАНСПОРТНОГО СРЕДСТВА

ZASLAW, D-653
(W)

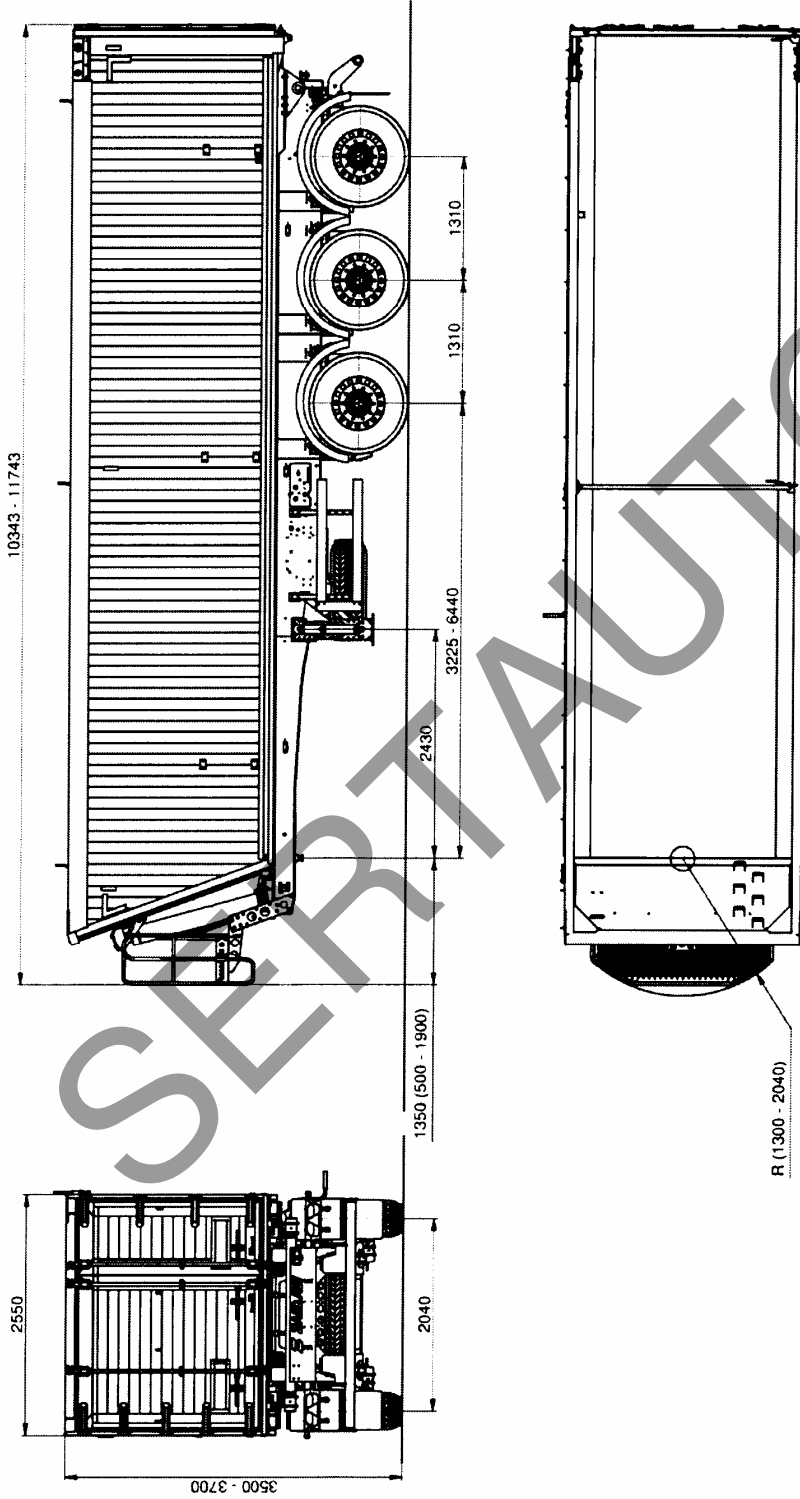

E-PL.MT20.B.00139.P1

ОБЩИЙ ВИД ТРАНСПОРТНОГО СРЕДСТВА

ZASLAW, D-653
(W)

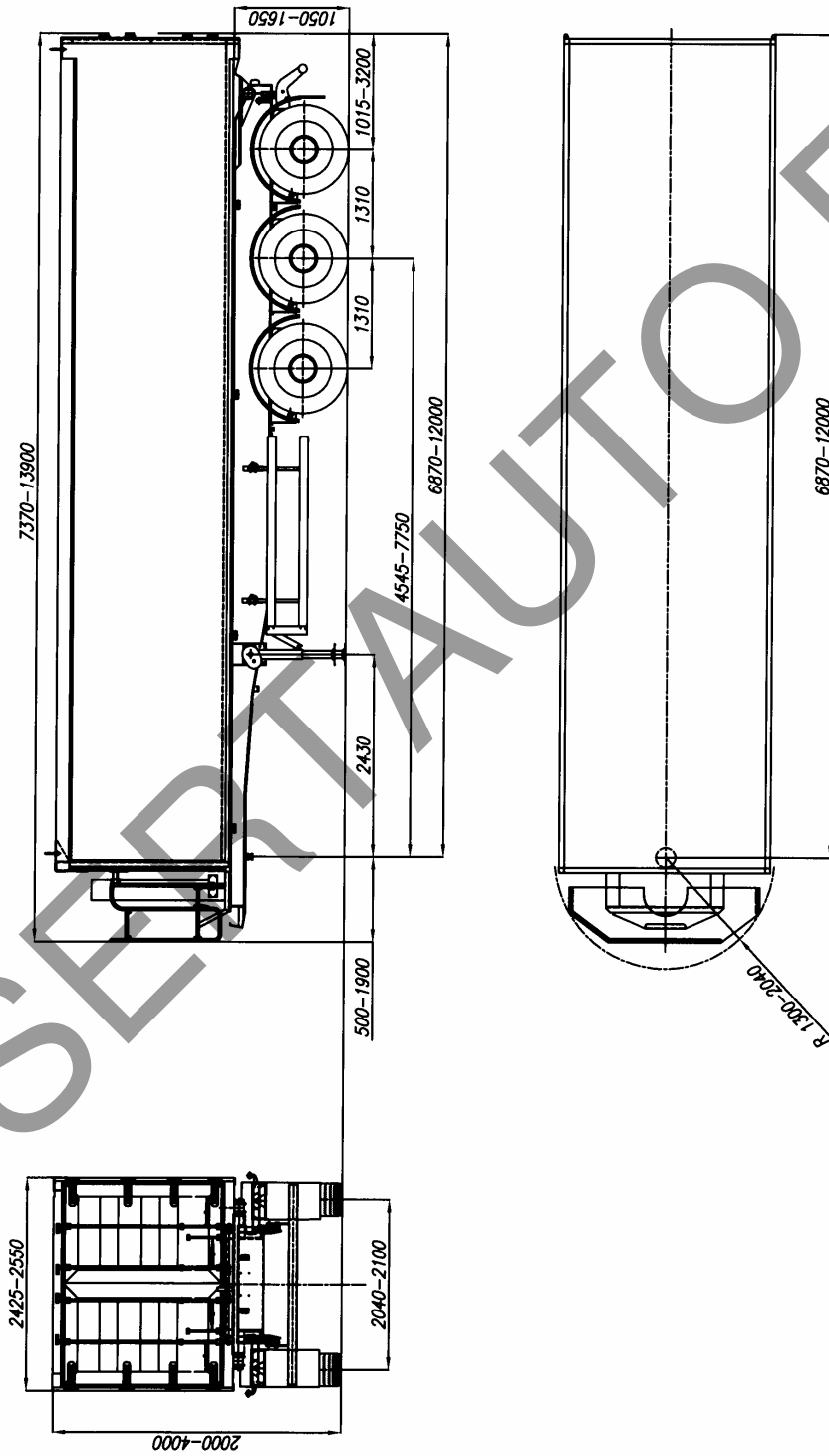

E-PL.MT20.B.00139.P1

ОБЩИЙ ВИД ТРАНСПОРТНОГО СРЕДСТВА

ZASLAW, D-654
(K)

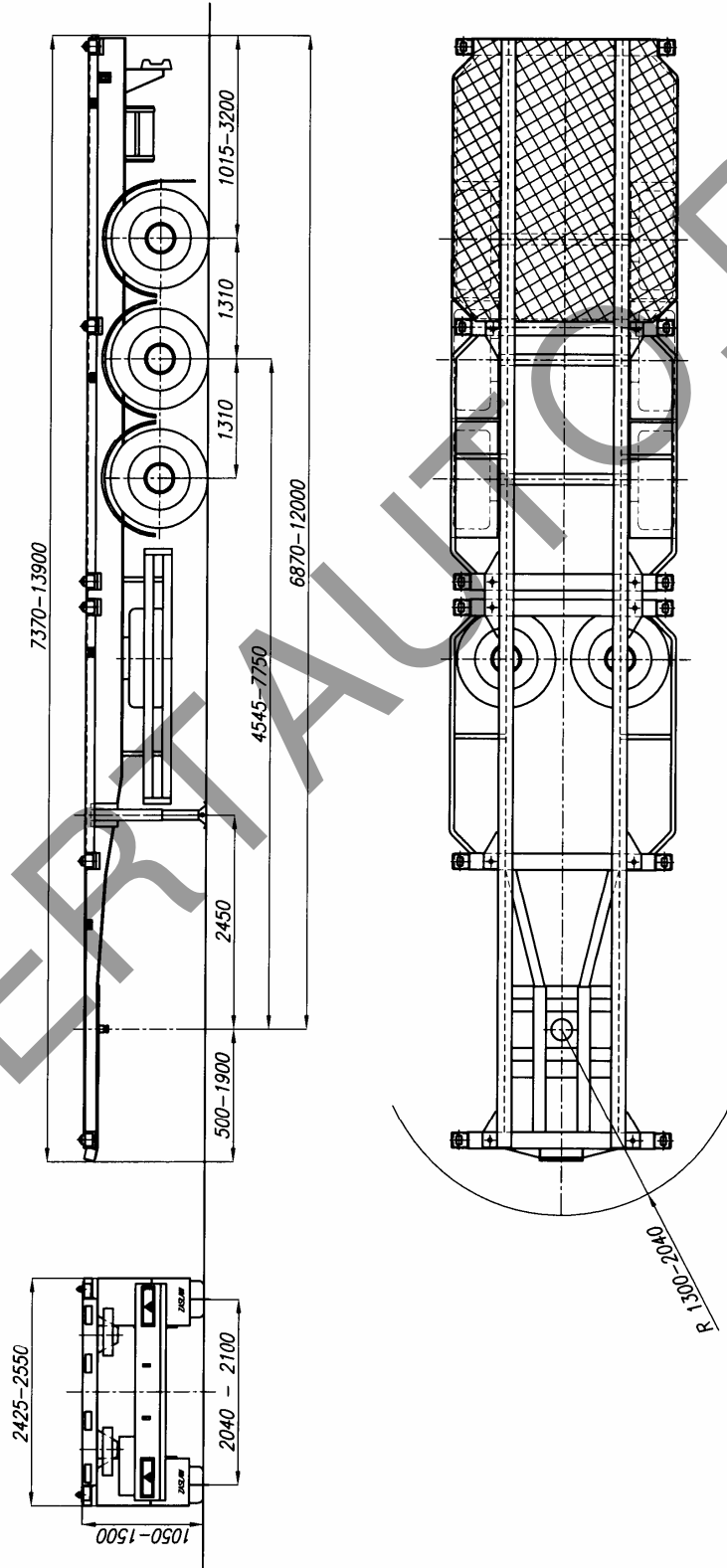

E-PL.MT20.B.00139.P1

ОБЩИЙ ВИД ТРАНСПОРТНОГО СРЕДСТВА

ZASLAW, D-654
(K)

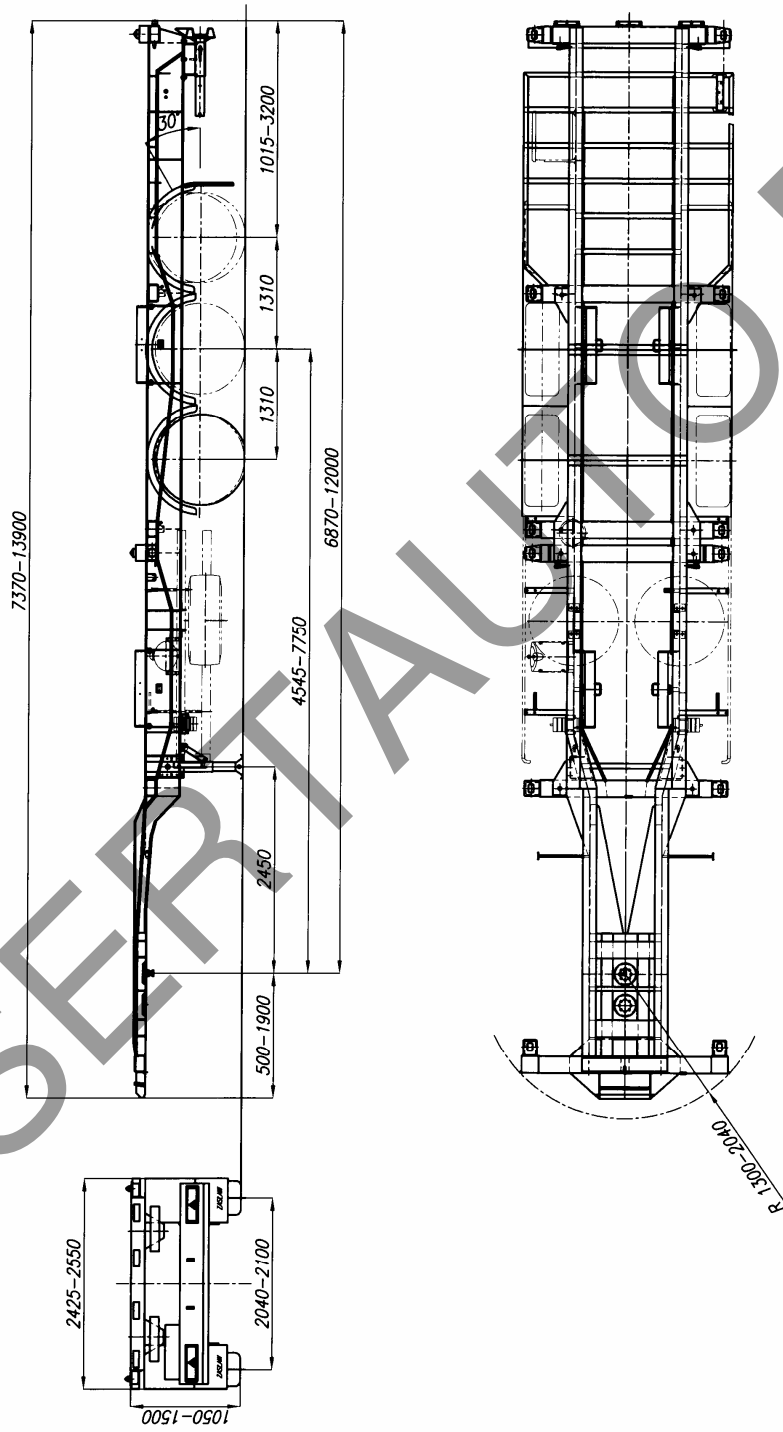

E-PL.MT20.B.00139.P1

ОБЩИЙ ВИД ТРАНСПОРТНОГО СРЕДСТВА

ZASLAW, D-651
(D)

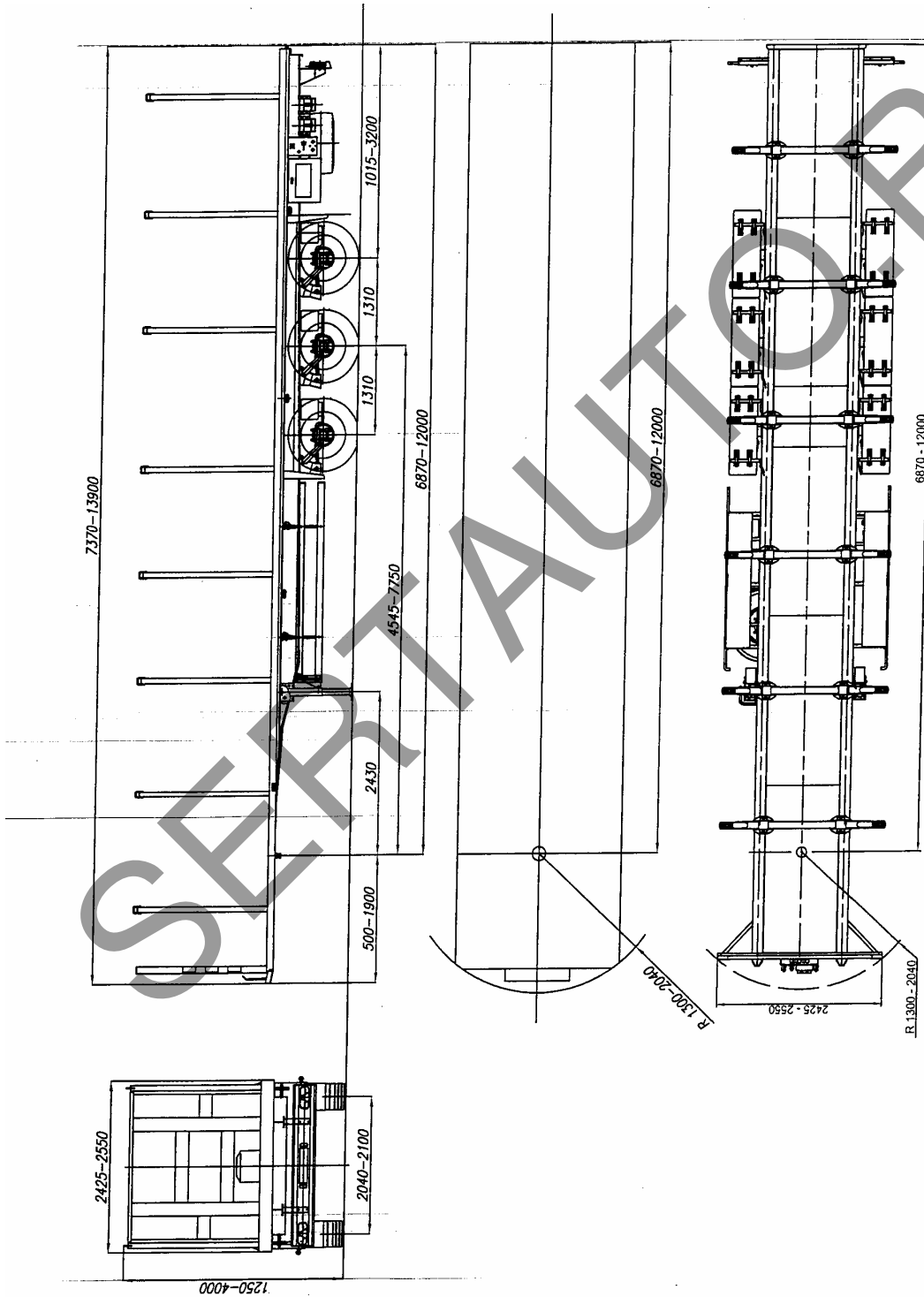

Страница для заполнения полей данных (сначала между знаками вопроса вставляются новые символы, затем удаляются знаки вопроса, поля в тексте обновляются автоматически при печати или предварительном просмотре документа, в тексте номер ОТТС трогать не следует !!!);

ОТТС № **E-PL.MT20.B.00139.P1**
Бланк № 000???

SERTAUTO.RU