

ОБОЗНАЧЕНИЕ МАРКИРОВКИ ТРАНСПОРТНОГО СРЕДСТВА

Марка транспортного средства **AUDI**
Тип транспортного средства **Автомобиль легковой**
Модель транспортного средства **8U (Q3)**

1. Место расположения таблички изготовителя:
На правой средней стойке кузова, в дверном проеме.
2. Место расположения идентификационного номера (код VIN):
 - 2.1. На табличке изготовителя.
 - 2.2. В моторном отсеке, справа, на верхней поверхности чашки передней подвески.
3. Структура и содержание идентификационного номера:

1	2	3	4	5	6	7	8	9	10	11	12	13	14	15	16	17
W	A	U	?	?	?	8	U	?	?	R	?	?	?	?	?	?

- поз. 1-3: Международный идентификационный код изготовителя (WMI):
WAU – Audi AG, Германия.
- поз. 4-6, 9: Переменный символ.
- поз. 7-8: Обозначение модели транспортного средства:
8U – Audi Q3.
- поз. 10: Код модельного года.
- поз. 11: Сборочный завод:
R - SEAT, S.A. ES-08760 Martorell, Испания.
- поз. 12-17: Производственный номер транспортного средства.

Руководитель органа
по сертификации

М.П.

Эксперт-аудитор по качеству
« 19 » декабря 2011 г.

М.С. Высоцкий
инициалы, фамилия

О.А. Карпеко
инициалы, фамилия

ОБЩИЕ ХАРАКТЕРИСТИКИ ТРАНСПОРТНОГО СРЕДСТВА

Марка транспортного средства **AUDI**
 Тип транспортного средства **Автомобиль легковой**
 Модель транспортного средства **8U (Q3)**

Колесная формула / ведущие колеса	4 x 4 / все	
Схема компоновки транспортного средства	полноприводная, расположение двигателя - переднее продольное	
Тип кузова / количество дверей	универсал, цельнометаллический, несущего типа / 5	
	для модификации:	
	CFGC	CCZC
Количество мест спереди / сзади	2 / 3	
Габаритные размеры, мм		
- длина	4463	
- ширина	1851	
- высота	1597	
База, мм	2601	
Колея передних / задних колес, мм	1573 / 1595	
Масса снаряженного транспортного средства, кг	1660	1585
Технически допустимая общая масса транспортного средства, кг, приходящаяся:	2185	2110
- на переднюю ось	1135	1065
- на заднюю ось	1055	1045
Допустимая масса прицепа:		
- прицеп без тормозов, кг	750	750
- прицеп с тормозами, кг	2000	1800
Двигатель (марка, тип)	AUDI AG, четырехтактный, дизельный, с турбонаддувом	AUDI AG, четырехтактный, бензиновый
- количество и расположение цилиндров	4, рядное	
- рабочий объем цилиндров, см ³	1968	1984
- степень сжатия	16,0	9,6
- максимальная мощность, кВт (мин ⁻¹)	130 (4200)	125 (4300-6200)
- максимальный крутящий момент, Н·м (мин ⁻¹)	380 (1750-2500)	280 (1700-4200)
Топливо	дизельное	неэтилированный бензин с октановым числом не менее 95

Приложение 2 к «Одобрению типа транспортного средства» (лист 2(3))

Per. № BY/112 03.09. 049 10488

для модификации:	CFGC	CCZC
Система питания	непосредственный впрыск топлива в камеру сгорания	электронный непосредственный впрыск топлива в камеру сгорания
Система впрыска (марка, тип)	Common Rail	Bosch, MED 17.5.2
Блок управления (марка, тип)	Audi, 03L 906 018 xx	8U0 907 115 XX
ТНВД (марка, тип)	03L 130 755 AC	-
Инжектор (марка, тип)	Audi, B004	06H 906 036 XX
Турбокомпрессор (марка, тип)	Garrett, GTC 1549 VZ	IHI, RHF5
Воздушный фильтр (марка, тип)	Audi, 1K0 183 B, с сухим бумажным фильтрующим элементом	
Система зажигания	-	Audi, бесконтактная, транзисторная
Катушка зажигания (марка, тип)	-	BOSCH, S3
Свечи зажигания (марка, тип)	-	BOSCH, R1
Система выпуска и нейтрализации отработавших газов	VOLKSWAGEN AG один глушитель, два нейтрализатора с фильтром твердых частиц	Audi, два глушителя, предварительный и основной нейтрализаторы
Основной глушитель (марка, тип)	5N0 120A	5N0 120 + 5N0 119 A
Дополнительный глушитель (марка, тип)	5N0 166B?+ 5N0 166 C?	1K0 166 D? + 1K0 178 H?
Нейтрализатор (марка, тип)	1K0 181 G? + 5N0 181B?	-
Трансмиссия	автоматическая	механическая
Сцепление (марка, тип)	два независимых, фрикционных, многодисковых сцепления, включаемых поочередно, с электрогидравлическим управлением	однодисковое, сухое, с гидравлическим приводом
Коробка передач (марка, тип)	QD7BH003 автоматическая, с электрогидравлическим управлением, с возможностью ручного выбора передач	QM62Q041 механическая, с ручным переключением
- число передач	вперед – 7, назад – 1	вперед – 6, назад – 1
- передаточные числа	I - 3,563 II - 2,526 III - 1,586 IV - 0,938 V - 0,722 VI - 0,688 VII - 0,574 3.X. - 2,789	3,769 2,087 1,324 0,977 0,975 0,814 - 4,898
Главная передача (марка, тип)	AUDI AG, гипоидная	
- передаточное число главной передачи	4,733 – для I, IV, V, 3.X. 3.344 – для II, III, VI, VII	4,235 – для I-IV 2,373 – для V, VI, 3.X.

Приложение 2 к «Одобрению типа транспортного средства» (лист 3(3))

Reg. № ВУ/112 03.09. 049 10488

<p>Подвеска</p> <p>- передняя</p> <p>- задняя</p>	<p>независимая, пружинная, со стабилизатором поперечной устойчивости, с газонаполненными телескопическими амортизаторами</p> <p>независимая, пружинная, с двойными трапецевидными рычагами, с газонаполненными телескопическими амортизаторами</p>
<p>Рулевое управление (марка, тип)</p>	<p>рулевой механизм “шестерня - рейка”, рулевой привод с электроусилителем</p>
<p>Тормозные системы</p> <p>- рабочая (марка, тип)</p> <p>- запасная (марка, тип)</p> <p>- стояночная (марка, тип)</p>	<p>гидравлическая, двухконтурная, с вакуумным усилителем, с диагональным разделением на контуры, с антиблокировочной системой (ABS), с электронным распределением тормозного усилия (EBV), тормозные механизмы всех колес – дисковые</p> <p>один из контуров рабочей тормозной системы с электромеханическим приводом (EPB) к тормозным механизмам задних колес при воздействии во время стоянки, к тормозным механизмам всех колес - при воздействии во время движения</p>
<p>Шины:</p> <p>- размер</p> <p>- индекс несущей способности</p> <p>- категория скорости</p>	<p>215/65 R16</p> <p>98</p> <p>V</p>

Руководитель органа по сертификации

М.П.

Эксперт-аудитор по качеству
« 19 » декабря 2011 г.

М.С. Высоцкий

подпись

инициалы, фамилия

О.А. Карпеко

подпись

инициалы, фамилия

ОБЩИЙ ВИД ТРАНСПОРТНОГО СРЕДСТВА

Марка транспортного средства	AUDI
Тип транспортного средства	Автомобиль легковой
Модель транспортного средства	8U (Q3)

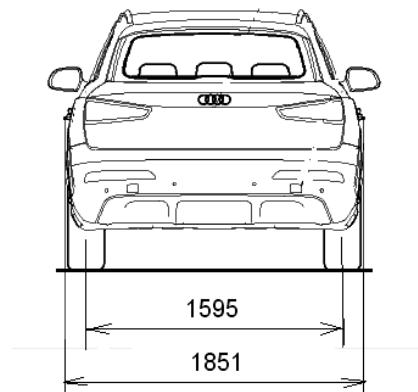
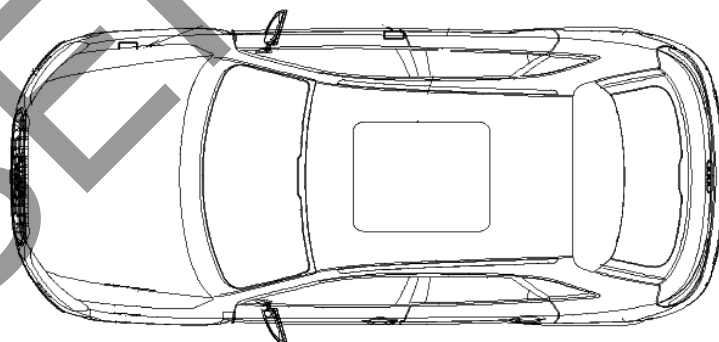
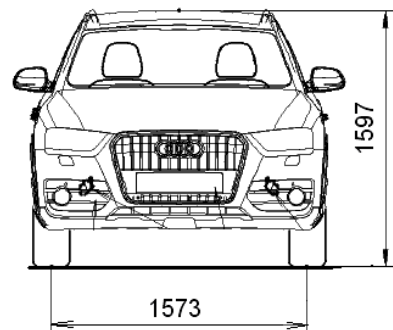
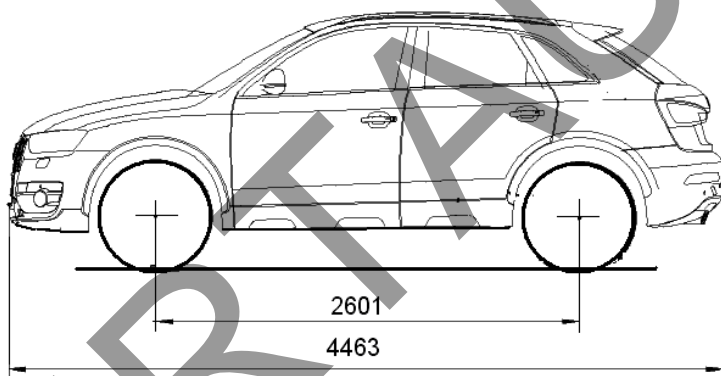

Руководитель органа
по сертификации

М.П.

Эксперт-аудитор по качеству
« 19 » декабря 2011 г.

подпись

подпись

М.С. Высоцкий
инициалы, фамилия

О.А. Карпеко
инициалы, фамилия

СВОДНЫЙ ЛИСТ
"Сообщений, касающихся официального утверждения типа транспортного средства", сертификатов соответствия

ТНПА (или) законодательные акты	Наименование Органа по сертификации (организации), выдавшего «Сообщение...», сертификат соответствия и т.п.	Номер документа, дата выдачи
Правила ЕЭК ООН № 10-03 Электромагнитная совместимость	Ministère du Développement durable et des Infrastructures, Luxembourg	E13 10R-03 10356 Ext. 01
Правила ЕЭК ООН № 13-Н Тормозные системы	Kraftfahr-Bundesamt, Germany	E1 13HR-00 0460
Директивы ЕС 715/2007, 692/2008I (Правила ЕЭК ООН № 24-03) Дымность транспортных средств с двигателями с воспламенением от сжатия	Ministère du Développement durable et des Infrastructures, Luxembourg	e13*715/2007*692/2008I*0231*01
Правила ЕЭК ООН № 48-04 Установка устройств освещения и световой сигнализации	то же	E1 48R-04 0688 Ext 01
Правила ЕЭК ООН № 51-02 Внешний шум	-//-/-	E1 51R-02 11180 Ext.01 E1 51R-02 11406 Ext.1
Директивы ЕС 715/2007, 692/2008F, 692/2008I (Правила ЕЭК ООН № 83-06) Выделение загрязняющих газообразных веществ с отработавшими газами двигателей внутреннего сгорания	Ministère du Développement durable et des Infrastructures, Luxembourg	e13*715/2007*692/2008F*6318*00 e13*715/2007*692/2008I*0231*01
Директива ЕС 70/222 (СТБ 914-99) Транспортные средства. Места для установки регистрационных знаков	Kraftfahr-Bundesamt, Germany	e1*70/222*0505*01
Директивы ЕС 76/114, 2006/96 (СТБ 984-2009) Транспортные средства. Маркировка	National Standards Authority of Ireland, Ireland	e24*76/114*2006/96*0053*00

Руководитель органа по сертификации

М.П.

Эксперт-аудитор по качеству
« 19 » декабря 2011 г.

подпись

М.С. Высоцкий

инициалы, фамилия

О.А. Карпико

инициалы, фамилия

подпись