

ОРГАН ПО СЕРТИФИКАЦИИ
Межотраслевой фонд "Сертификация автотранспорта САТР" ("САТР-ФОНД")
№ РОСС RU.0001.11MT02 от 06.06.2006 г.
125480, г. Москва, ул. Героев Панфиловцев, 24 (Тел.454-42-27)

РОСС АТ.МТ04.Е05405.Р1

11 сентября 2020

Марка транспортного средства	MERCEDES-BENZ
Тип транспортного средства	(G 800, G 800 Brabus Adventure XLP)
Категория транспортного средства	M1, M1G
Код ТН ВЭД	8708 31 (для мод. G 800), 8708 43 (для мод. Brabus 800 Adventure XLP)
Для модификаций с кузовом:	5-тидверный 4-хдверный пикап универсал
Код VIN	-
для мод. G 800 -	WDB463248...
для мод. Brabus 800 Adventure XLP -	WDB463340... WDB463341...
Экологический класс	5
Заявитель и его адрес	ЗАО "ДаймлерКрайслер Автомобили РУС", 125167, г. Москва, Ленинградский просп., 39А, Российская Федерация
Предприятие-изготовитель и его адрес	DaimlerChrysler AG. Brabus Group AG. DE-70546, Stuttgart, Germany
Сборочный завод	MAGNA STEYR Fahrzeugtechnik AG & Co. KG, A-8041, Graz, Group AG.

ОБЩИЕ ХАРАКТЕРИСТИКИ ТРАНСПОРТНОГО СРЕДСТВА

Колесная формула / ведущие колеса	4 x 4 / все	
Схема компоновки транспортного средства	полноприводная, расположение двигателя - переднее продольное	
Для модификаций:	G 800	G 800 Brabus Adventure XLP
Тип кузова / количество дверей	универсал / 5	пикап / 5
	установлен на раме	
Количество мест спереди / сзади	2 / 2 или 2 / 3	2 / 2 или 2 / 3
Габаритные размеры, мм		
- длина	4668...4815	4775...4815
- ширина	1690...2300	1995...2300

РОСС АТ.МТ04.Е05405.Р1

– высота		1927...2089	
База, мм		3400	
Колея передних / задних колес, мм		1555/1555	
Масса снаряженного транспортного средства, (по ГОСТ Р 52051-2003), кг	2610		2520
Полная масса транспортного средства, кг	3200		3115
Масса, приходящаяся на:			
– переднюю ось, кг	1050...1400		1150-1450
– заднюю ось, кг	1310		1370
Допустимая масса прицепа:			
– без тормозов, кг	750		750
– с тормозами, кг	2850		3500

Для модификаций:	G 800		G 800 Brabus Adventure XLP	
Двигатель (марка, тип)	DaimlerChrysler AG, Mercedes-Benz OM642 (642.970) M273 (273.963)		DaimlerChrysler AG, Mercedes-Benz OM642 (642.970) M273 (273.963)	
	четырёхтактный		четырёхтактный	
	дизель	бензиновый	дизель	бензиновый
	6, V-образное	8, V-образное	6, V-образное	8, V-образное
- количество и расположение цилиндров				
- рабочий объем, см ³	2987	5461	2987	5461
- степень сжатия	17.7±1.5	10.5 ± 0.3	17.7±1.5	10.5 ± 0.3
- максимальная мощность, кВт (мин ⁻¹)	165 (3800)	285 (6000)	165 (3800)	285 (6000)
- максимальный крутящий момент, Нм (мин ⁻¹)	540 (1600...2400)	530 (2800...4000)	540 (1600...2400)	530 (2800...4000)
	дизельное	бензин с октановым числом не менее 95	дизельное	бензин с октановым числом не менее 95
Система питания	непосредственное впрыскивание топлива	распределенное впрыскивание топлива электронным управлением	непосредственное впрыскивание топлива	распределенное впрыскивание топлива электронным управлением
Блок управления (марка, тип)	ED 0183	HM 0445	ED 0183	HM 0445
ТНВД (марка, тип)	Bosch, PH 0012	-	Bosch, PH 0012	-
Турбокомпрессор (марка, тип)	Garrett, AL 0046	-	Garrett, AL 0046	-
Форсунки (марка, тип)	Bosch, IN 0013 (x6)	Bosch, 272 078 00 23 (x8), 272 078 00 49 (x8), 272 078 01 23 (x8), 272 078 01 23	Bosch, IN 0013 (x6)	Bosch, 272 078 00 23 (x8), 272 078 00 49 (x8), 272 078 01 23 (x8), 272 078 02 49 (x8)

POCC AT.MT04.E05405.P1

		(x8), 272 078 02 49 (x8)		
Воздушный фильтр (марка, тип)	Mann & Hummel, FP 0104-левый; FP 0105- правый	Mercedes-Benz, FP 0107	Mann & Hummel, FP 0104-левый; FP 0105- правый	Mercedes-Benz, FP 0107
Система зажигания	-	электронная	-	электронная
Катушка зажигания (марка, тип)	-	Mercedes-Benz, Bosch, Delphi, ZS0012 (x8)	-	Mercedes-Benz, Bosch, Delphi, ZS0012 (x8)
Свечи зажигания (марка, тип)	-	Bosch, Y7MPP33/PLKR 6A/ PLKR7A	-	Bosch, Y7MPP33/PLKR6A/ PLKR7A
Система выпуска и нейтрализации отработавших газов	Mercedes-Benz, один, два, три или четыре глушителя и нейтрализаторы		Mercedes-Benz, один, два, три или четыре глушителя и нейтрализаторы	
Первый глушитель (марка, тип)	SM 0071	SM 0228 (x2) или отсутствует	SM 0071	SM 0228 (x2) или отсутствует
Второй глушитель (марка, тип)	фильтр твердых частиц PF 0011	SN 0562 или SNA 101 (x2)	фильтр твердых частиц PF 0011	SN 0562 или SNA 101 (x2)
Нейтрализатор (марка, тип)	KT 1216 и KT1178	KT 0271 (x2)	KT 1216 и KT1178	KT 0271 (x2)
Трансмиссия	гидромеханическая		гидромеханическая	
Коробка передач (марка, тип)	W7 B700 (7 G-tronic)		W7 B700 (7 G-tronic)	
- число передач	вперед - 7, назад - 2		вперед - 7, назад - 2	
- передаточные числа				
I -	4.38		4.38	
II -	2.86		2.86	
III -	1.92		1.92	
IV -	1.37		1.37	
V -	1.00		1.00	
VI -	0.82		0.82	
VII -	0.73		0.73	
3.X.I -	3.42		3.42	
3.X.II -	2.23		2.23	
Раздаточная коробка (марка, тип)	Mercedes-Benz, VG 150E-3W		Mercedes-Benz, VG 150E-3W	
- число передач	2		2	
- передаточные числа				
-высшее	0.87		0.87	
-низшее	2.16		2.16	
Главная передача	Mercedes-Benz, одинарная, гипоидная		Mercedes-Benz, одинарная, гипоидная	

(марка, тип)

- передаточное число 4.38 4.38

Подвеска

- передняя зависимая, пружинная, с телескопическими амортизаторами и стабилизатором поперечной устойчивости
- задняя зависимая, пружинная, с телескопическими амортизаторами и стабилизатором поперечной устойчивости

Рулевое управление (марка, тип)

Mercedes-Benz, рулевой механизм "винт - гайка на циркулирующих шариках - рейка - сектор", рулевой привод с гидроусилителем

Тормозные системы

- рабочая - гидравлическая, двухконтурная, с вакуумным (для мод. с бронезащитой с гидравлическим) усилителем и АБС; тормозные механизмы передних колес – дисковые, задних – барабанные (только для мод. с бронезащитой) или дисковые
- запасная каждый контур рабочей тормозной системы
- стояночная механический привод к тормозным механизмам задних колес (для мод. с бронезащитой) или к специальным барабанным тормозным механизмам задних колес

Шины

	Марка	Размер	Индекс несущей способности
для мод. G 800	–	265/70 R16	112
для мод. Brabus 800 Adventure XLP	–	265/60 R18	110

Дополнительное оборудование транспортного средства

кондиционер (хладагент R134 A) или климат-контроль (хладагент R134 A), охранная система (АТА), иммобилайзер, электронная система контроля устойчивости (ESP), система помощи при парковке (PTS PARKTRONIC), система контроля воздуха в шинах, круиз-контроль

Действие данного "одобрения типа транспортного средства" распространяется на партию транспортных средств в количестве 150 (ста пятидесяти) шт.

Декларации о ввозимых на территорию Российской Федерации транспортных средствах данного типа (размер и отличительные признаки отдельных партий) передаются изготовителем или его официальным дилером ежемесячно (вне зависимости от факта поставки) в орган по сертификации, на основании чего выдаются заверенные копии "одобрения типа транспортного средства".

MERCEDES-BENZ (G 800, G 800 Brabus Adventure XLP)

Описание маркировки транспортного средства приведено в приложении № 2.

Общие виды транспортных средств на 3 листах приведены в приложении № 3.

Б.В. Кисуленко

С.В. Пугачев

Действует с " 11 " сентября 2020 г.

Приложение № 2 к "одобрению типа транспортного средства"

ОПИСАНИЕ МАРКИРОВКИ ТРАНСПОРТНОГО СРЕДСТВА

1. Место расположения и форма знака соответствия:
Рядом с табличкой изготовителя.
Знак соответствия выполнен по ГОСТ Р 50460-92 с указанием номера "одобрения типа транспортного средства".
2. Место расположения таблички изготовителя:
На передней поверхности средней стойки кузова, в проеме левой передней двери в соответствии с "сообщением об официальном утверждении" по Директивам ЕС e1*76/114*87/354*0154*10.
3. Место расположения идентификационного номера (VIN):
 - 3.1. На табличке изготовителя
 - 3.2. На внешней стороне лонжерона рамы автомобиля, за передним правым колесом.
 - 3.3. На табличке, видимой снаружи, в правом нижнем углу лобового стекла (по заказу).
4. Структура и содержание идентификационного номера транспортного средства:

1	2	3	4	5	6	7	8	9	10	11	12	13	14	15	16	17
W	D	B	4	6	3	?	?	?	1	?	?	?	?	?	?	?

- поз. 1 - 3: Международный идентификационный код изготовителя (WMI): WDB – DaimlerChrysler AG, Германия.
- поз. 4 - 5: Обозначение семейства транспортных средств: 46 – Mercedes-Benz G-класса.
- поз. 6: Обозначение базового варианта исполнения и комплектации кузова:
3 – пассажирский, улучшенной окраски и отделки (внутризаводское обозначение G 463 или W 463).
- поз. 7 - 9: Обозначение типа и модели двигателя:
222, 236 - бензиновый, M273, 273.963, V8, 5461 см³
340, 341- дизель, OM642, 642.970, V6, 2987 см³
- поз. 10: Тип рулевого управления: 1 – левостороннее.
- поз. 11: Обозначение сборочного завода:
7, X – MAGNA STEYR Fahrzeugtechnik AG & Co. KG, A-8041, Graz, Group AG.
- поз. 12 - 17: Производственный номер транспортного средства

Приложение № 3 к “одобрению типа транспортного средства”

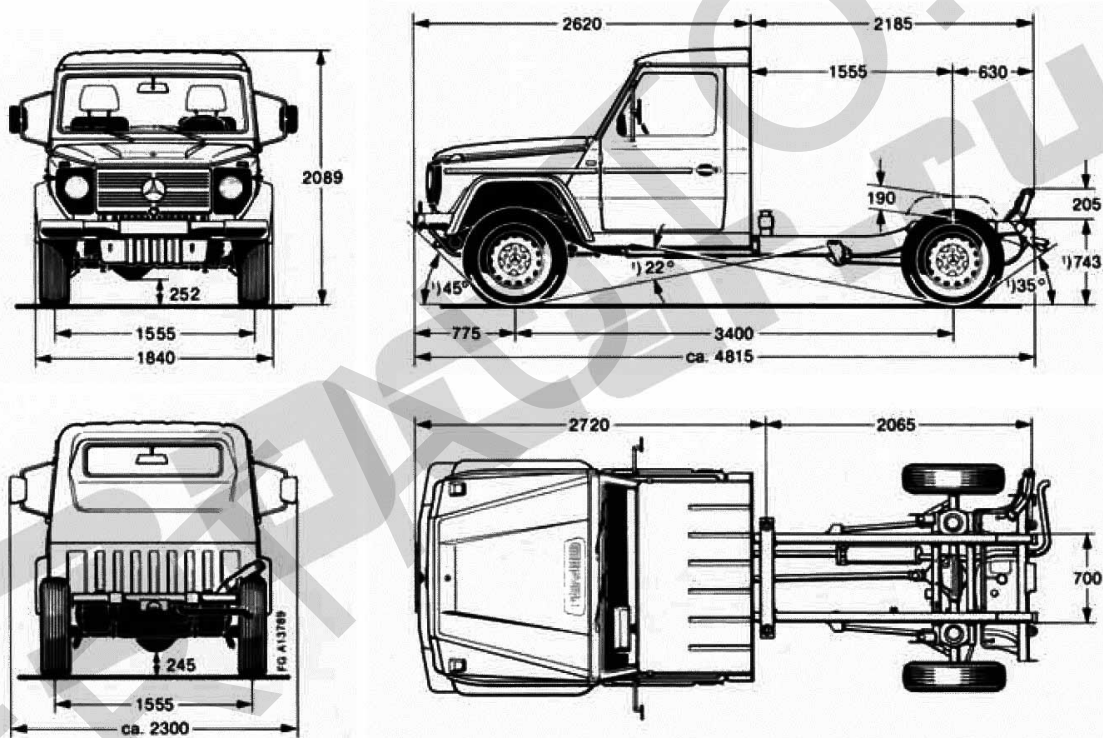

G 800 Brabus Adventure XLP

SERTAUTO.RU