

РОССИЙСКАЯ ФЕДЕРАЦИЯ

ОДОБРЕНИЕ ТИПА ТРАНСПОРТНОГО СРЕДСТВА

0002546

№ Е-ИТ.МТ02.А.00016*

Срок действия с 16 августа 2011 по _____

ОРГАН ПО СЕРТИФИКАЦИИ

механических транспортных средств и прицепов, их составных частей и предметов оборудования
 “САТР-ФОНД” Межотраслевого Фонда “Сертификация автотранспорта САТР” (ОС “САТР-ФОНД”)
 125480, г. Москва, ул. Героев Панфиловцев, 24, ОГРН: 1027739132530
 № РОСС RU.0001.11МТ02 от 04.06.2009 г. до 04.06.2014 г.
 тел.: (495) 454-42-27, факс: (495) 454-72-12, e-mail: mail@satr fond.ru

ТРАНСПОРТНЫЕ СРЕДСТВА

МАРКА	MASERATI			
КОММЕРЧЕСКОЕ НАИМЕНОВАНИЕ	Granturismo S	Granturismo S Automatic	Grancabrio	Granturismo MC Stradale
ТИП	M 145			
МОДИФИКАЦИИ	M 145 CCE, M 145 CC5	M 145 DCA	M 145 DDA	M 145 ECE
КАТЕГОРИЯ	M ₁			
ЭКОЛОГИЧЕСКИЙ КЛАСС	4		5	
КОД ОКП/ТН ВЭД	45 1481 / 8703 24			
ЗАЯВИТЕЛЬ И ЕГО АДРЕС	Общество с ограниченной ответственностью "ВИНТРЕЙД" (ООО "ВИНТРЕЙД"), 121059, г. Москва, пл. Европы, д. 2, Российская Федерация, ОГРН: 1037719022560, тел.: (495) 941-86-57, факс: (495) 935-74-90			
ИЗГОТОВИТЕЛЬ И ЕГО АДРЕС	Maserati S.p.A., via Ciro Menotti, 322, 41126 Modena, Italy, тел.: +39 059 590 511, факс: +39 059 226 765			
ПРЕДСТАВИТЕЛЬ ИЗГОТОВИТЕЛЯ И ЕГО АДРЕС	Общество с ограниченной ответственностью "ВИНТРЕЙД" (ООО "ВИНТРЕЙД"), 121059, г. Москва, пл. Европы, д. 2, Российская Федерация, ОГРН: 1037719022560, тел.: (495) 941-86-57, факс: (495) 935-74-90			
СБОРОЧНЫЙ ЗАВОД И ЕГО АДРЕС	Maserati S.p.A., via Ciro Menotti, 322, 41126 Modena, Italy			
ПОСТАВЩИК СБОРОЧНЫХ КОМПЛЕКТОВ И ЕГО АДРЕС	—			

соответствуют установленным в Российской Федерации требованиям технического регламента о безопасности колесных транспортных средств.

Действие данного ОДОБРЕНИЯ ТИПА ТРАНСПОРТНОГО СРЕДСТВА распространяется партией транспортных средств в количестве **44 (сорока четырех)** шт.



* является распространением "Одобрения типа транспортного средства" № РОСС ИТ.МТ02.Е06069РЗ.

Данное ОДОБРЕНИЕ ТИПА ТРАНСПОРТНОГО СРЕДСТВА без приложений недействительно.

Приложение № 1. Общие характеристики транспортного средства

Приложение № 2. Перечень документов, явившихся основанием для оформления ОДОБРЕНИЯ ТИПА ТРАНСПОРТНОГО СРЕДСТВА

Приложение № 3. Описание маркировки транспортного средства

Приложение № 4. Общий вид транспортного средства на трех страницах

ДОПОЛНИТЕЛЬНАЯ ИНФОРМАЦИЯ

отсутствует

Руководитель органа по сертификации



подпись

Б.В. Кисленко

инициалы, фамилия

ОДОБРЕНИЕ ТИПА ТРАНСПОРТНОГО СРЕДСТВА УТВЕРЖДЕНО.

Внесена запись в реестр за № Е-IT.MT02.A.00016 от 16 августа 2011

Заместитель руководителя

РОССТАНДАРТА

наименование федерального органа исполнительной власти, выполняющего функции компетентного административного органа Российской Федерации в соответствии с Женевским Соглашением 1958 года

подпись



А.В. Закигалкин

инициалы, фамилия

SERTIFICATE.RU

ОБЩИЕ ХАРАКТЕРИСТИКИ ТРАНСПОРТНОГО СРЕДСТВА

Для модификаций:	M 145 ECE	M 145 CC5	M 145 CCE, M 145 DCA	M 145 DDA
Колесная формула / ведущие колеса	4 x 2 / задние			
Схема компоновки транспортного средства	классическая			
Расположение двигателя	переднее продольное			
Тип кузова / количество дверей	купе / 2		кабриолет / 2	
Количество мест для сидения	2 (в один ряд)		4 (первый ряд - 2, второй ряд - 2)	
Габаритные размеры, мм				
– длина	4933		4881	
– ширина	1915		1915	
– высота	1343		1353	1380
Колея передних / задних колес, мм	1586 / 1590			
База, мм	2942			
Масса транспортного средства в снаряженном состоянии, кг	1845	1880	1955	2055
Полная масса транспортного средства, кг (технически допустимая)	2000	2250		2350
Максимальная осевая масса, кг (технически допустимая)				
– на переднюю ось	1000	1150		1150
– на заднюю ось	1000	1100		1200
Максимальная масса прицепа, кг	буксировка прицепа не предусмотрена			

Для модификаций:	M 145 ECE	M 145 CC?	M 145 D?A
Двигатель (марка, тип)	M 145 T	M 145	M 139 S
– количество и расположение цилиндров	Maserati S.p.A., четырехтактный, с искровым зажиганием 8, V-образное		
– рабочий объем цилиндров, см ³	4691		
– степень сжатия	11.16	11.16	11.02
Максимальная мощность, кВт (мин ⁻¹) по Правилам ЕЭК ООН № 85	331 (7000)	323 (7000)	323 (7000)
Максимальный крутящий момент, Н·м (мин ⁻¹)	510 (4750)	490 (4750)	490 (4750)
Топливо	бензин с октановым числом не менее 95		
Система питания (тип)	распределенный впрыск топлива с электронным управлением		
Блок управления (маркировка)	Bosch, ME 7.1.1		Bosch, ME 9.1.1
Воздушный фильтр (тип, маркировка)	Maserati, сухой		



Для модификаций:	M 145 ECE	M 145 CC?	M 145 D?A
Система зажигания (тип)	электронная, бесконтактная		
Катушка (модуль) зажигания (маркировка)	Eldor, 7841000-C00		
Свечи (маркировка)	NGK, PMR8C-H		
Система выпуска и нейтрализации отработавших газов	Maserati, один передний и два задних глушителя; два нейтрализатора		
Нейтрализаторы (маркировка) - 1 ступень	CAT 145 R и CAT 145 L	CAT 139 R04 и CAT 139 L04	
Глушители (маркировка) - 1 ступень - 2 ступень	MUF 139 C02 MUF 145 R01 и MUF 145 L01 MUF 145 R и MUF 145 L		

Для модификаций:	M 145 DDA	M 145 DCA	M 145 CC?, M 145 ECE
Трансмиссия (тип)	гидромеханическая		механическая
Сцепление (марка, тип)			сухое, двухдисковое
Коробка передач (марка, тип)	ZF, автоматическая		Graziano, с автоматическим или ручным управлением
- число передач - передаточные числа	вперед - 6, назад - 1		
	I -	4.171	3.21
	II -	2.340	2.05
	III -	1.521	1.43
	IV -	1.143	1.10
	V -	0.867	0.90
	VI -	0.691	0.76
	3.X -	3.403	3.29
Главная передача (тип, маркировка)	ZF, гипоидная		
- передаточное число	3.73	3.54	4.18

Подвеска с регулируемым положением кузова

Передняя (описание) независимая, пружинная, рычажная, с газонаполненными телескопическими амортизаторами, со стабилизатором поперечной устойчивости

Задняя (описание) независимая, пружинная, рычажная, с газонаполненными телескопическими амортизаторами, со стабилизатором поперечной устойчивости

Рулевое управление (описание) Maserati, с гидроусилителем

- рулевой механизм (тип, маркировка) "шестерня - рейка"



Тормозные системы

Рабочая (описание)

гидравлический двухконтурный привод с диагональным разделением на контуры, с вакуумным усилителем, с АБС; тормозные механизмы всех колес - дисковые, вентилируемые

Запасная (описание)

каждый контур рабочей тормозной системы

Стояночная (описание)

электромеханический привод к специальным барабанным тормозным механизмам задних колес

Шины

Для модификаций:	M 145 CC?, M 145 DCA, M 145 DDA				M 145 ECE			
	для передней оси		для задней оси		для передней оси		для задней оси	
- размерность	245/40 ZR19	245/35 ZR20	285/40 ZR19	285/35 ZR20	255/35 ZR20	245/35 R20*	295/35 ZR20	285/35 R20*
- минимально допустимый индекс нагрузки	98	103	95	100	97	95	105	104
- скоростная категория	Y				Y	W	Y	W
- статический радиус, мм	320		343		328		345	

* зимние

Оборудование транспортного средства

подушки безопасности, климатическая система (хладагент R134A), противоугонное устройство, аудиосистема

Руководитель органа по сертификации



подпись

Б.В. Кисуленко

инициалы, фамилия



ОПИСАНИЕ МАРКИРОВКИ ТРАНСПОРТНОГО СРЕДСТВА

1. Место расположения и форма знака обращения на рынке:
В нижней левой части проема двери водителя.
Знак обращения на рынке выполнен в соответствии с Постановлением Правительства Российской Федерации от 19 ноября 2003 г. № 696.
2. Место расположения таблички изготовителя:
В нижней части проема двери.
3. Место расположения идентификационного номера:
 - 3.1. На табличке изготовителя.
 - 3.2. В салоне, около сиденья переднего пассажира.
4. Структура и содержание идентификационного номера (номеров) транспортных средств:

1	2	3	4	5	6	7	8	9	10	11	12	13	14	15	16	17
Z	A	M	?	?	4	5	B	0	0	0	?	?	?	?	?	?

поз. 1 - 3: **ZAM** - WMI (международный код изготовителя) - Maserati S.p.A.

поз. 4: Код типа двигателя:

- H** - M 145;
- K** - M 139 S;
- L** - M 145 T.

поз. 5: **H** или **L** или **M** или **N** - код типа удерживающей системы.

поз. 6 - 7: **45** - код типа транспортного средства.

поз. 8: **B** - исполнение для Европы, расположение рулевого колеса левое.

поз. 9: **0** - постоянный символ.

поз. 10: **0** - постоянный символ.

поз. 11: **0** - код сборочного завода - Modena (Италия).

поз. 12 - 17: Производственный номер транспортного средства.

Руководитель органа по сертификации



подпись

Б.В. Кисленко

инициалы, фамилия



**ОБЩИЙ ВИД ТРАНСПОРТНОГО СРЕДСТВА
MASERATI M 145, модификации M 145 CC?, M 145 DCA**

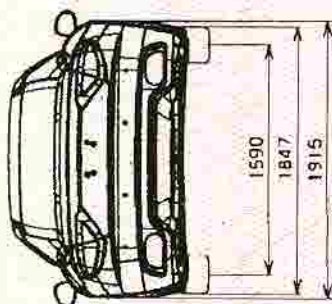
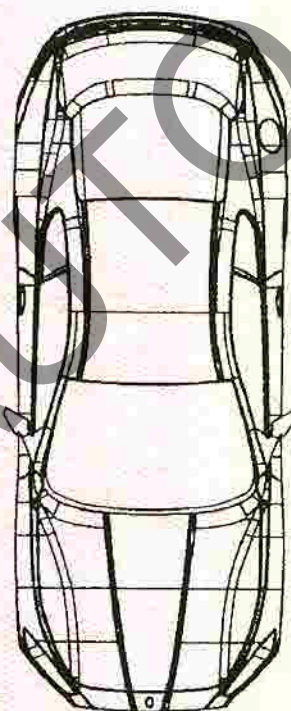
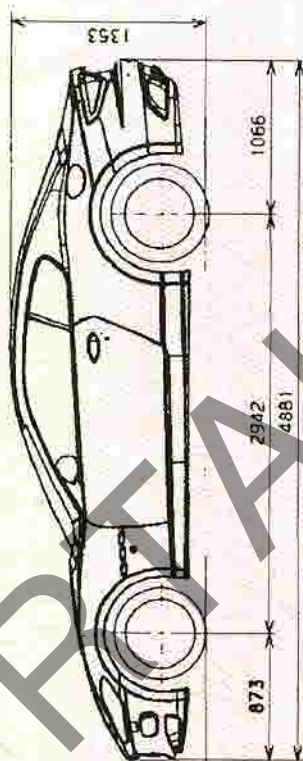
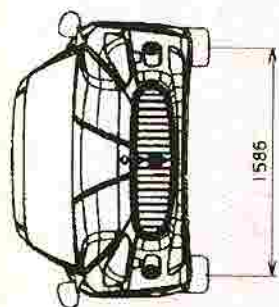

**ОБЩИЙ ВИД ТРАНСПОРТНОГО СРЕДСТВА
MASERATI M 145, модификация M 145 DDA**

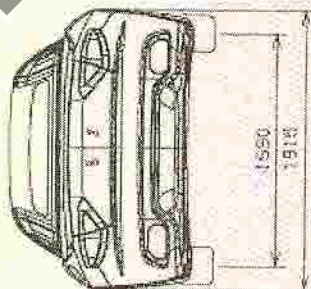
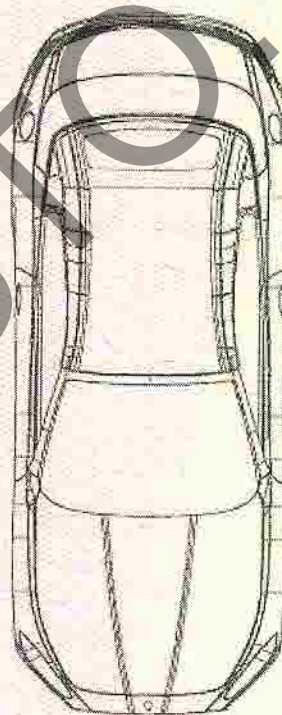
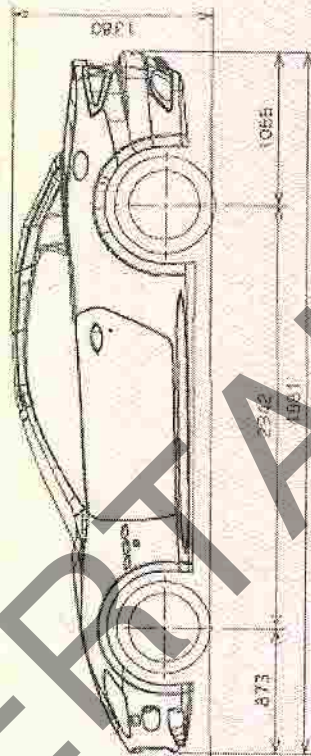
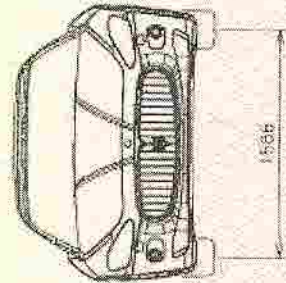

ОБЩИЙ ВИД ТРАНСПОРТНОГО СРЕДСТВА
MASERATI M 145, модификация M 145 ECE

