

**ОРГАН ПО СЕРТИФИКАЦИИ**

Межотраслевой фонд "Сертификация автотранспорта САТР" ("САТР-ФОНД")

№ РОСС RU.0001.11MT02 от 10.06.2003 г.

125480, г. Москва, ул. Героев Панфиловцев, 24 (Тел. 454-42-27)

**РОСС DE.MT02.E04568.P1**

14

апреля

7

Марка транспортного средства

**MERCEDES-BENZ**

Тип транспортного средства

**209 (CLK 200 Kompressor, CLK 280, CLK 350,  
CLK 500, CLK 55 AMG, CLK 63 AMG, CLK 220 CDI,  
CLK 320 CDI)**

Категория транспортного средства

**M<sub>1</sub>**

Для модификаций:	CLK 200 K, CLK 280	CLK 350, CLK 500, CLK 55 AMG, CLK 63 AMG	CLK 220 CDI	CLK 320 CDI
Код ТН ВЭД	8703 23	8703 24	8703 32	8703 33

Для модификаций:		С 209	А 209
Код VIN	CLK 200 Kompressor	-	WDB209342... WDB209442...
	CLK 280	-	WDB209354... WDB209454...
	CLK 350	-	WDB209356... WDB209456...
	CLK 500	-	WDB209372... и WDB209375... WDB209472... и WDB209475...
	CLK 55 AMG	-	WDB209376... WDB209476...
	CLK 63 AMG	-	WDB209377... WDB209477...
	CLK 220 CDI	-	WDB209308... -
	CLK 320 CDI	-	WDB209320... WDB209420...

## РОСС DE.MT02.E04568.P1

Заявитель и его адрес	ЗАО "ДаймлерКрайслер Автомобили РУС", 125167, г. Москва, Ленинградский просп., 39А, Российская Федерация
Изготовитель и его адрес	DaimlerChrysler AG, D-70546 Stuttgart, Germany
Сборочные заводы	DaimlerChrysler AG, D-28190 Bremen, Germany Wilhelm Karmann GmbH, D-49084 Osnabrück, Germany Mercedes-AMG GmbH, D-71563, Affalterbach, Germany

## ОБЩИЕ ХАРАКТЕРИСТИКИ ТРАНСПОРТНОГО СРЕДСТВА

Колесная формула / ведущие колеса	4 x 2 / задние
Схема компоновки транспортного средства	классическая; расположение двигателя – переднее продольное

Для модификаций:	С 209	А 209
Тип кузова / количество дверей	купе / 2	кабриолет / 2

Количество мест спереди / сзади 2 / 2

Габаритные размеры, мм

– длина	4635 - 4680
– ширина	1725 - 1745
– высота	1430 - 1446

База, мм 2715

Колея передних / задних колес, мм 1493 - 1505 / 1464 - 1478

Для модификаций С 209:	CLK 200	CLK 280	CLK 350	CLK 500	
	Kompressor			(дв. M113)	(дв. M273)
Масса снаряженного транспортного средства (по ГОСТ Р 52051-2003), кг	1540-1570	1580 - 1600	1615	1660	1675
Полная масса транспортного средства, кг	2010	2035	2050	2115	2130
Масса, приходящаяся:					
– на переднюю ось, кг	935 - 995	965 - 1025	975 - 1035	1030 - 1090	1030 - 1090
– на заднюю ось, кг	1015 - 1105	1010 - 1110	1015 - 1115	1025 - 1085	1040 - 1140

Для модификаций С 209:	CLK 55 AMG	CLK 63 AMG	CLK 220 CDI	CLK 320 CDI
Масса снаряженного транспортного средства (по ГОСТ Р 52051-2003), кг	1695	1755	1575 - 1595	1660 - 1680
Полная масса транспортного средства, кг	2100	2175	2030	2115
Масса, приходящаяся:				
– на переднюю ось, кг	990 - 1050	1055 - 1090	975 - 1035	1040 - 1100
– на заднюю ось, кг	1050 - 1110	1085 - 1120	995 - 1095	1015 - 1115

## POCC DE.MT02.E04568.P1

Для модификаций А 209:	CLK 200 Kompressor	CLK 280	CLK 350	CLK 500 (дв. M113)
Масса снаряженного транспортного средства (по ГОСТ Р 52051-2003), кг	1665 - 1690	1705 - 1725	1735	1785
Полная масса транспортного средства, кг	2135 - 2175	2170 - 2210	2190 - 2230	2225
Масса, приходящаяся:				
- на переднюю ось, кг	990	1025	1040	1070
- на заднюю ось, кг	1145 - 1185	1145 - 1185	1150 - 1190	1155
Для модификаций А 209:	CLK 500 (дв. M273)	CLK 55 AMG	CLK 63 AMG	CLK 320 CDI
Масса снаряженного транспортного средства (по ГОСТ Р 52051-2003), кг	1800	1820	1875	1785 - 1805
Полная масса транспортного средства, кг	2240 - 2280	2225	2260	2250 - 2290
Масса, приходящаяся:				
- на переднюю ось, кг	1080	1090	1100 - 1115	1100
- на заднюю ось, кг	1160 - 1200	1135	1145 - 1160	1150 - 1190

Допустимая полная масса прицепа, кг

- прицеп без тормозов 750\*
- прицеп с тормозами 1500\*

\* для мод. CLK 55 AMG - буксировка не предусмотрена

Для модификаций:	CLK 200 Kompressor	CLK 280	CLK 350	CLK 500	
<b>Двигатель</b> (марка, тип)	DaimlerChrysler AG, Mercedes-Benz				
	M271 (271.940)	M272 (272.940)	M272 (272.960)	M113 (113.968)	M273 (273.967)
	четырёхтактный, бензиновый				
- количество и расположение цилиндров	4, рядное	6, V-образное		8, V-образное	
- рабочий объем, см <sup>3</sup>	1796	2997	3498	4966	5462
- степень сжатия	9.3 ±0.2	11.3 -0.4	10.7 -0.4	10.0 -0.4	10.5 ±0.3
- максимальная мощность, кВт (мин <sup>-1</sup> )	109 - 120 (5500)	149 - 170 (6000)	180 - 200 (6000)	170 - 225 (5600)	210 - 285 (6000)
- максимальный крутящий момент, Нм (мин <sup>-1</sup> )	240 (3500)	300 (2500 - 5000)	350 (2400 - 5000)	460 (2700 - 4250)	530 (2800 - 4800)
Топливо	бензин с октановым числом не менее				
	95				

Для модификаций с двигателями:	M271 (271.940)	M272 (272.940)	M272 (272.960)	M113 (113.968)	M273 (273.967)
--------------------------------	-------------------	-------------------	-------------------	-------------------	-------------------

## РОСС DE.MT02.E04568.P1

<b>Система питания</b>	Mercedes-Benz, HFM-injection, впрыскивание топлива с электронным управлением				
Блок управления (марка, тип)	HM 0291	HM 0372	HM 0363	HM 0346, HM 0347 или HM 0348	HM 0388
Форсунки (марка, тип)	Mercedes-Benz			Bosch	
	271 078 05 49 (x 4)	272 078 00 49 (x 6) или 272 078 02 49 (x 6)	113 078 00 49 (x 8), 113 078 0149 (x 8) или 113 078 02 49 (x 8)	272 078 00 49 (x 8) или 272 078 02 49 (x 8)	
Нагнетатель воздуха (марка, тип)	Mercedes-Benz, 271 090 17 80, 271 090 20 80 или 271 090 23 80	—			
Воздушный фильтр (марка, тип)	Mercedes-Benz				
	FP 0098	FP 0107 или FP 0113	FP 0062 или F 0062	FP 0107	
<b>Система зажигания</b>	электронная, бесконтактная				
Катушка зажигания (марка, тип)	Mercedes-Benz, ZS 0011 (x 4)	Bosch, Delphi, ZS 0012 (x 6)	Mercedes-Benz, ZS 0006 (x 8)	Bosch, Delphi, ZS 0012 (x 8)	
Свечи зажигания (марка, тип)	Bosch, F6MPP332	NGK, PLKR6A	Bosch, F8DPER	Bosch, Y7MPP33; NGK, PLKR6A	
	и другие, рекомендованные DaimlerChrysler				
<b>Система выпуска и нейтрализации отработавших газов</b>	два, три или четыре глушителя и два или четыре каталитических нейтрализатора				
Первый глушитель (марка, тип)	SM 0218 или SM 0225	SV 0814 (x 2) и SM 0247	SV 0814 (x 2)	SM 0216	SV 0814 и SM 0252

Для модификаций с двигателями:	<b>M271</b> (271.940)	<b>M272</b> (272.940)	<b>M272</b> (272.960)	<b>M113</b> (113.968)	<b>M273</b> (273.967)
Второй глушитель (марка, тип)	SN 0537	SN 0558	SN 0595	SN 0546	SN 0606

## РОСС DE.MT02.E04568.P1

Нейтрализатор (марка, тип)	КТ 0242 или КТ 0212 и КТ 0214; КТ 0212 или КТ 0211 и КТ 0199	КТ 0241 (x 2)	КТ 0241 (x 2)	КТ 0171 (x 2) и КТ 0209 (x 2)	КТ 0240 (x 2) или КТ 0272 (x 2)
Для модификаций:	<b>CLK 55 AMG</b>	<b>CLK 63 AMG</b>	<b>CLK 220 CDI</b>	<b>CLK 320 CDI</b>	
<b>Двигатель</b> (марка, тип)	DaimlerChrysler AG, Mercedes-Benz (для мод. CLK 55 AMG, CLK 63 AMG - Mercedes-AMG GmbH)				
	M113 (113.988)	M156 (156.982)	OM646 (646.963)	OM642 (642.910)	
	четырёхтактный, бензиновый		четырёхтактный дизель с турбонаддувом		
- количество и расположение цилиндров	8, V-образное		4, рядное	6, V-образное	
- рабочий объем, см <sup>3</sup>	5439	6209	2148	2987	
- степень сжатия	11.0 -0.5	11.3 ±0.25	18 ± 2.0	17.7 ± 1.5	
- максимальная мощность, кВт (мин <sup>-1</sup> )	270 (5750)	354 (6800)	100 или 110 (4200)	165 (3800)	
- максимальный крутящий момент, Нм (мин <sup>-1</sup> )	510 (4000)	630 (5000)	340 (2000)	510 (1600 - 2800) или 415 (1400 - 3800)	
Топливо	бензин с октановым числом не менее 98			дизельное	
<b>Система питания</b>	Mercedes-Benz, HFM- injection, впрыскивание топлива с электронным управлением			непосредственное впрыскивание топлива с общей рампой	
Блок управления (марка, тип)	HM A034	HM A047	ED 0088, ED 0117 или ED 0074	ED 0107, ED 0108, ED 0109 или ED 0110	
ТНВД (марка, тип)	—			Bosch, PH 0010	Bosch, PH 0012

## POCC DE.MT02.E04568.P1

Для модификаций с двигателями:	<b>M113</b> <b>(113.988)</b>	<b>M156</b> <b>(156.982)</b>	<b>OM646</b> <b>(646.963)</b>	<b>OM642</b> <b>(642.910)</b>
Форсунки (марка, тип)	Bosch			
	113 078 01 49 (x 8) или 113 078 03 49 (x 8)	156 078 00 23 (x 8) или 156 078 01 49 (x 8)	IN 0012 или IN 0018	IN 0013
Турбокомпрессор (марка, тип)	—		AL 0018 или AL 0024	AL 0026 или AL 0042
Воздушный фильтр (марка, тип)	Mercedes-Benz, FP A014		Mercedes-Benz, FP 0103	Mercedes-Benz, Mann & Hummel, FP 0104 и FP 0105
<b>Система зажигания</b>	электронная, бесконтактная			—
Катушка зажигания (марка, тип)	Mercedes-Benz, ZS 0006 (x 8)	Bosch, Delphi, ZS 0012 (x 8)		—
Свечи зажигания (марка, тип)	NGK, IFR6D10	NGK, IFR ?D??	—	
	и другие, рекомендованные DaimlerChrysler			
<b>Система выпуска и нейтрализации отработавших газов</b>	один, два или три глушителя и один, два или четыре каталитических нейтрализатора			
Первый глушитель (марка, тип)	отсутствует или SM A020	SM A022	I - PF 0002*; II и III - отсутствует	I и II - PF 0010*; III - отсутствует
Второй глушитель (марка, тип)	SN A059 или SN A084	SN A109 (x 1) или SN A090 (x 2)	I, II и III - SN 1514 или SN 1529	I, II и III - SN 1531
Нейтрализатор (марка, тип)	KT A020 (x 2) и KT A018 (x 2) или KT A027 (x 2)	KT A030 (x 2) и KT A031 (x 2)	I - KT 1159 или KT 1182; II - KT 1166 и KT 1167; III - KT 1173 или KT 1174	I - KT 1170 и KT 1171 или KT 1195; II - KT 1171 и KT 1195; III - KT 1170 и KT 1171

I, II и III – варианты исполнения

\* фильтр твердых частиц

## РОСС DE.MT02.E04568.P1

Для модификаций:	CLK 200 Kompressor	CLK 280	CLK 220 CDI	CLK 320 CDI			
<b>Трансмиссия</b>	механическая						
<b>Коробка передач (марка, тип)</b>	Mercedes-Benz						
	SG-S 270/5.3	SG-S 370	SG-S 370	SG-S 500			
	с ручным управлением						
- число передач	вперед – 6 / назад - 1						
- передаточные числа							
I -	4.46	4.46	5.01	5.01			
II -	2.61	2.61	2.83	2.83			
III -	1.72	1.72	1.79	1.79			
IV -	1.25	1.25	1.26	1.26			
V -	1.00	1.00	1.00	1.00			
VI -	0.84	0.84	0.83	0.83			
3.X. -	4.06	4.06	4.57	4.57			
<b>Главная передача (марка, тип)</b>	Mercedes-Benz, гипоидная						
- передаточное число	3.27	3.07	2.65	2.47			
Для модификаций:	CLK 200 K	CLK 220 CDI	CLK 55 AMG	CLK 280	CLK 350	CLK 320 CDI	CLK 500, CLK 63 AMG
<b>Коробка передач (марка, тип)</b>	Mercedes-Benz						
	W5 A330	W5 A580		W7 B700		W7 A700	
	с автоматическим управлением						
- число передач	вперед – 5 / назад - 2			вперед – 7 / назад - 2			
- передаточные числа							
I -	3.95		3.60			4.38	
II -	2.42		2.19			2.86	
III -	1.49		1.41			1.92	
IV -	1.00		1.00			1.37	
V -	0.83		0.83			1.00	
VI -	—		—			0.82	
VII -	—		—			0.73	
3.X.I -	3.15		3.17			3.42	
3.X.II -	1.93		1.93			2.23	
<b>Главная передача (марка, тип)</b>	Mercedes-Benz, гипоидная						
- передаточное число	3.27	2.82	3.06	3.07	2.82	2.47	2.65

## POCC DE.MT02.E04568.P1

**Подвеска**

- передняя независимая, пружинная, типа McPherson со стабилизатором поперечной устойчивости
- задняя независимая, пружинная, рычажная, с телескопическими амортизаторами и стабилизатором поперечной устойчивости

**Рулевое управление** (марка, тип)

Mercedes-Benz, рулевой механизм типа "шестерня-рейка", рулевой привод с гидроусилителем

**Тормозные системы**

- рабочая гидравлическая, двухконтурная, с вакуумным усилителем и АБС; тормозные механизмы передних и задних колес – дисковые
- запасная каждый контур рабочей тормозной системы
- стояночная механический привод к специальным барабанным тормозным механизмам задних колес

<b><u>Шины</u></b>	Марка	Размер	Индекс несущей способности	Категория скорости
CLK 200 Kompressor, CLK 220 CDI	—	195/65 R15	91	V
		205/55 R16	91	V
		225/50 R16	92	V
		225/45 R17	91	V
		245/40 R17	91	V
		225/40 ZR18 XL	92	V
		255/35 ZR18 XL	94	V
CLK 55 AMG	—	225/45 R17	91	Y, H (M+S)
		245/40 R17	91	Y
		225/40 ZR18 XL	92	Y, H (M+S)
		255/35 ZR18 XL	94	Y
CLK 63 AMG	—	225/40 ZR18 XL	92	Y, H (M+S)
		255/35 ZR18 XL	94	Y
CLK 280	—	205/55 R 16	91	W
		225/50 R 16	92	W
		225/45 R 17	91	W
		245/40 R 17	91	W
		225/40 ZR 18 XL	92	W
		255/35 ZR 18 XL	94	W
CLK 350, CLK 500, CLK 320 CDI	—	225/45 R 17	91	Y
		245/40 R 17	91	Y
		225/40 ZR 18 XL	92	Y
		255/35 ZR 18 XL	94	Y



**РОСС DE.MT02.E04568.P1****Дополнительное оборудование  
транспортного средства**

охранная сигнализация (ATA), кондиционер (хладагент R-134A), климат-контроль (THERMATIC, хладагент R-134A), система контроля расстояния (DISTRONIC), система автоматического поддержания постоянной скорости (SPEEDTRONIC), электронная система обеспечения устойчивости (ESP), электронная система контроля парковки (PARKTRONIC), подушки безопасности

Действие данного “одобрения типа транспортного средства” распространяется на партию транспортных средств в количестве не более 150 (ста пятидесяти) шт.

Декларации о ввозимых на территорию Российской Федерации транспортных средствах данного типа (размер и отличительные признаки отдельных партий) передаются производителем или его официальным дилером ежемесячно (вне зависимости от факта поставки) в орган по сертификации, на основании чего выдаются заверенные копии “одобрения типа транспортного средства”.

**MERCEDES-BENZ 209 (CLK 200 Kompressor, CLK 280, CLK 350,  
CLK 500, CLK 55 AMG, CLK 63 AMG, CLK 220 CDI, CLK 320 CDI)**

Описание маркировки транспортного средства приведено в приложении № 2.  
Общие виды транспортного средства на 2 листах приведены в приложении № 3.

**Б.В. Кисуленко**

**С.В. Пугачев**

**Действует с " 14 " апреля 2006 г.**

## РОСС DE.MT02.E04568.P1

Приложение № 2 к "одобрению типа транспортного средства"

## ОПИСАНИЕ МАРКИРОВКИ ТРАНСПОРТНОГО СРЕДСТВА

1. Место расположения и форма знака соответствия:  
Рядом с табличкой изготовителя.  
Знак соответствия выполнен по ГОСТ Р 50460-92 с указанием номера "одобрения типа транспортного средства".
2. Место расположения таблички изготовителя:  
На передней поверхности средней стойки кузова, с правой стороны, в соответствии с "сообщением об официальном утверждении" e1\*76/114\*87/354\*0271\*04 по Директивам ЕС.
3. Место расположения идентификационного номера (VIN):
  - 3.1. На табличке изготовителя.
  - 3.2. На поперечине пола кузова, под правым передним сиденьем.
  - 3.3. На табличке, видимой снаружи, в правом нижнем углу лобового стекла.
4. Структура и содержание идентификационного номера транспортного средства:

1	2	3	4	5	6	7	8	9	10	11	12	13	14	15	16	17
W	D	B	2	0	9	?	?	?	1	?	?	?	?	?	?	?

- поз. 1 - 3: Международный код изготовителя (WMI):  
WDB – DaimlerChrysler AG, Германия
- поз. 4 - 6: Обозначение семейства транспортных средств: 209 – Mercedes-Benz "CLK".
- поз. 7: Обозначение типа кузова: 3 – купе (внутризаводское обозначение – С 209);  
4 – кабриолет. (внутризаводское обозначение – А 209).
- поз. 8-9: Обозначение двигателя:  
08 – дизель, OM646, 646.963, R4, 2148 см<sup>3</sup>;  
20 – дизель, OM642, 642.910, V6, 2987 см<sup>3</sup>;  
42 – бензиновый, M271, 271.940, R4, 1796 см<sup>3</sup>;  
54 – бензиновый, M272, 272.940, V6, 2997 см<sup>3</sup>;  
56 – бензиновый, M272, 272.960, V6, 3498 см<sup>3</sup>;  
72 – бензиновый, M273, 293.967, V8, 5462 см<sup>3</sup>;  
75 – бензиновый, M273, 113.968, V8, 4966 см<sup>3</sup>;  
76 – бензиновый, M113, 113.988, V8, 5439 см<sup>3</sup>;  
77 – бензиновый, M156, 156.982, V8, 6209 см<sup>3</sup>.
- поз. 10: Тип рулевого управления:  
1 – левостороннее.
- поз. 11: Обозначение сборочного завода:  
F,G, H - DaimlerChrysler AG, D-28190 Bremen, Mercedes-AMG D-71563, Affalterbach;  
Y - Mercedes-AMG D-71563, Affalterbach;  
T – Wilhelm Karmann GmbH, D-49084 Osnabrück.
- поз.12- 17: Производственный номер транспортного средства

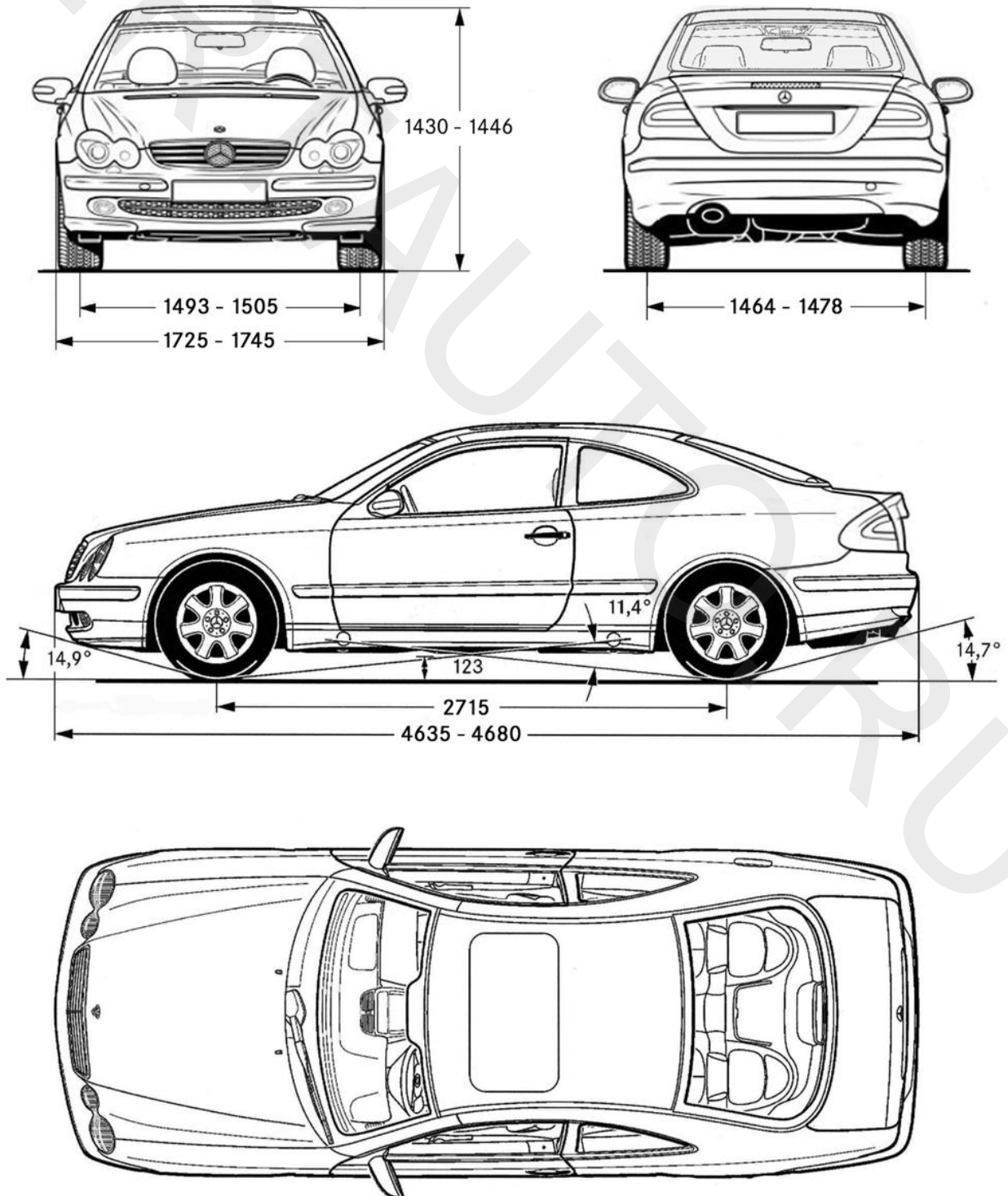

**Mercedes-Benz CLK Coupe (C 209)**

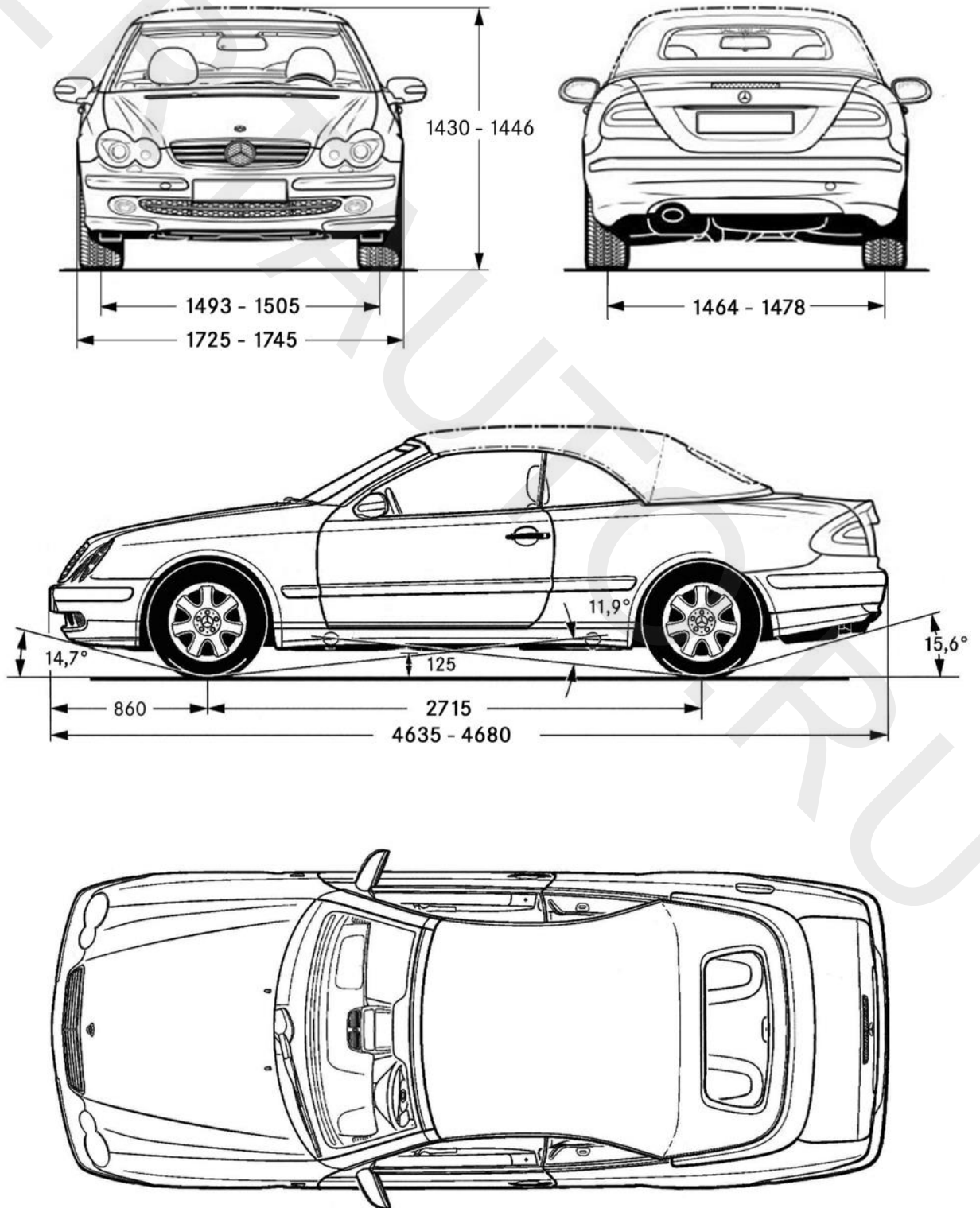

**Mercedes-Benz CLK Cabriolet (A 209)**