

E-RU.MT25.B.00045

16 января 2012

16 января 2015

**автомототехники - механических транспортных средств, запасных частей и принадлежностей
Автономной некоммерческой организации “Центр содействия сертификации автототехники”
(ОС ЦСС АМТ)**

141800, Московская область, г. Дмитров-7, ОГРН: 1035001607013
№ РОСС RU.0001.11MT25 от 17.12.2009 г. до 17.12.2014 г.
тел.: (495) 994-99-05, факс: (495) 994-99-40, e-mail: autorc@autorc.ru

МАРКА	BALTMOTORS (BM), KREIDLER
КОММЕРЧЕСКОЕ НАИМЕНОВАНИЕ	HIKER 50DD SPORT, HIKER 2.0 50DD SPORT, GALACTICA 50DD
ТИП	SG
МОДИФИКАЦИИ	01/R, 08/R (для HIKER 50DD SPORT); 01/Y, 08/Y (для HIKER 2.0 50DD SPORT); 01/S, 08/S (для GALACTICA 50DD)
КАТЕГОРИЯ	L₁
ЭКОЛОГИЧЕСКИЙ КЛАСС	—
КОД ОКП/ТН ВЭД	45 2930 / 8711 10
ЗАЯВИТЕЛЬ И ЕГО АДРЕС	Общество с ограниченной ответственностью «Калининградский мотозавод» (ООО «Калининградский мотозавод»), 238224, Калининградская область, Гвардейский район, п. Березовка, ул. Сосновая, дом 1А, Российская Федерация, ОГРН: 1043902804868, тел./факс: (007) 4012 307007
ИЗГОТОВИТЕЛЬ И ЕГО АДРЕС	Общество с ограниченной ответственностью «Калининградский мотозавод» (ООО «Калининградский мотозавод»), 238224, Калининградская область, Гвардейский район, п. Березовка, ул. Сосновая, дом 1А, Российская Федерация, ОГРН: 1043902804868, тел./факс: (007) 4012 307007
ПРЕДСТАВИТЕЛЬ ИЗГОТОВИТЕЛЯ И ЕГО АДРЕС	—
СБОРОЧНЫЙ ЗАВОД И ЕГО АДРЕС	238224, Калининградская область, Гвардейский район, п. Березовка, ул. Сосновая, дом 1А, Российская Федерация
ПОСТАВЩИК СБОРОЧНЫХ КОМПЛЕКТОВ И ЕГО АДРЕС	—

соответствуют установленным в Российской Федерации требованиям технического регламента о безопасности колесных транспортных средств.

Действие данного ОДОБРЕНИЯ ТИПА ТРАНСПОРТНОГО СРЕДСТВА распространяется на серийно выпускаемую продукцию.

Данное ОДОБРЕНИЕ ТИПА ТРАНСПОРТНОГО СРЕДСТВА без приложений недействительно.

Приложение № 1. Общие характеристики транспортного средства

Приложение № 2. Перечень документов, явившихся основанием для оформления ОДОБРЕНИЯ ТИПА ТРАНСПОРТНОГО СРЕДСТВА

Приложение № 3. Описание маркировки транспортного средства

Приложение № 4. Общий вид транспортного средства на трех страницах

ДОПОЛНИТЕЛЬНАЯ ИНФОРМАЦИЯ

отсутствует

Руководитель органа по сертификации

подпись

А.П. Гусаров

инициалы, фамилия

ОДОБРЕНИЕ ТИПА ТРАНСПОРТНОГО СРЕДСТВА УТВЕРЖДЕНО.

Внесена запись в реестр за № E-RU.MT25.B.00045 от 16 января 2012

Заместитель руководителя

РОССТАНДАРТА

наименование федерального органа
исполнительной власти, выполняющего функции
компетентного административного органа
Российской Федерации в соответствии
с Женевским Соглашением 1958 года

подпись

А.В. Зажигалкин

инициалы, фамилия

E-RU.MT25.B.00045

ОБЩИЕ ХАРАКТЕРИСТИКИ ТРАНСПОРТНОГО СРЕДСТВА

Количество и расположение колес 2, в средней продольной плоскости

Колесная формула / ведущие колеса 2 × 1 / заднее

Схема компоновки транспортного средства с приводом на заднее колесо

Расположение двигателя поперечное, в пределах базы

Количество мест для сидения 2

Рама трубчатая, сварная

Для модификаций:	01/R, 08/R	01/Y, 08/Y	01/S, 08/S
Габаритные размеры, мм			
– длина	1870	1870	1825
– ширина	670	695	700
– высота		1140	
База, мм		1350	

Масса транспортного средства в снаряженном состоянии, кг 91

Полная масса транспортного средства, кг (технически допустимая) 251

Максимальная осевая масса, кг (технически допустимая)

– на переднюю ось 88
– на заднюю ось 163

Максимальная масса прицепа, кг буксировка прицепа не предусмотрена

Двигатель (марка, тип) KREIDLER, 1E40QMB, двухтактный

– количество и расположение цилиндров 1, горизонтальное

– рабочий объем цилиндров, см³ 49.0

– степень сжатия 7.0

Максимальная мощность, кВт (мин⁻¹) по Правилам ЕЭК ООН № 47 2.8 (7000) (для мод. 01/R, 01/Y, 01/S), 3.0 (6500) (для мод. 08/R, 08/Y, 08/S)

Максимальный крутящий момент, Н·м (мин⁻¹) 3.9 (6000) (для мод. 01/R, 01/Y, 01/S), 4.5 (6000) (для мод. 08/R, 08/Y, 08/S)

Топливо смесь бензина с моторным маслом

Система питания (тип) карбюраторная

Карбюратор (тип, маркировка) MIKUNI, PZ19J

Воздушный фильтр (тип, маркировка) HBBY, e9 KR BJ05-09 (для мод. 01/R, 01/Y, 01/S), HBBY, e9 KR BJ05-10 (для мод. 08/R, 08/Y, 08/S), с пенополиуретановым элементом

E-RU.MT25.B.00045

Система зажигания (тип)	бесконтактная, с электронным управлением
Коммутатор (маркировка)	XDZ, 50XS2T45-HY, с электронным опережением зажигания
Катушка (модуль) зажигания (маркировка)	XDZ, SMDX50C-1, 100128, индуктивного типа
Свеча (маркировка)	NGK, BPR7HS
Система выпуска и нейтрализации отработавших газов	один глушитель с встроенным двухкомпонентным нейтрализатором
Глушитель (маркировка)	e9 KR HH475T-A, резонаторного типа

Трансмиссия (тип)	механическая
Сцепление (марка, тип)	сухое, центробежного типа
Коробка передач (марка, тип)	с автоматическим управлением, клиноременный вариатор
– число передач	вперед – бесступенчатая передача, назад - нет
– передаточные числа	0.833 – 2.258
Главная передача (тип, маркировка)	двухступенчатая цилиндрическая
– передаточное число	13.54
– передаточное число промежуточной передачи	1.00

Подвеска	
Передняя (описание)	телескопическая, с двумя пружинно-гидравлическими амортизаторами
Задняя (описание)	рычажная, маятникового типа, с одним пружинно- гидравлическим амортизатором

Рулевое управление (описание)	мотоциклетного типа
--------------------------------------	---------------------

Тормозные системы

Рабочая (описание)	тормозной механизм переднего колеса – однодисковый, с гидравлическим ручным приводом (правый рычаг), тормозной механизм заднего колеса – однодисковый, с гидравлическим ручным приводом (левый рычаг) или барабанный, с механическим (тросовым) ручным приводом (левый рычаг)
--------------------	--

Шины	размерность	минимально допустимый индекс нагрузки	скоростная категория	статический радиус, мм
переднее колесо	130/60-13	24	J	233
заднее колесо	130/60-13	45	J	233

Руководитель органа по сертификации

подпись

А.П. Гусаров

инициалы, фамилия

ОПИСАНИЕ МАРКИРОВКИ ТРАНСПОРТНОГО СРЕДСТВА

1. Место расположения и форма знака обращения на рынке:

На табличке изготовителя.

Знак обращения на рынке выполнен в соответствии с Постановлением Правительства Российской Федерации от 19 ноября 2003 г. № 696.

2. Место расположения таблички изготовителя:

На раме, в районе кронштейна центральной подставки, справа.

3. Место расположения идентификационного номера:

3.1. На табличке изготовителя.

3.2. На передней трубе рамы, в средней части.

4. Структура и содержание идентификационного номера (номеров) транспортных средств:

1	2	3	4	5	6	7	8	9	10	11	12	13	14	15	16	17
Z	9	J	S	G	0	?	?	?	?	B	?	?	?	?	?	?

поз. 1 - 3: **Z9J** - международный идентификационный код изготовителя (WMI) - ООО «Калининградский мотозавод», Российская Федерация.

поз. 4 – 5: Код типа транспортного средства:
SG.

поз. 6 – 8: Код модификации транспортного средства:

01R - 01/R,

08R - 08/R,

01Y - 01/Y,

08Y - 08/Y,

01S - 01/S,

08S - 08/S.

поз. 9: Контрольный символ: цифры от **0** до **9** или буква **X**.

поз. 10: Год выпуска согласно Таблице 1 Приложения 8 к техническому регламенту о безопасности колесных транспортных средств.

поз. 11: Код сборочного завода: **B** - ООО «Калининградский мотозавод», Калининградская обл., Гвардейский район, п. Березовка, ул. Сосновая, дом 1А, Российская Федерация.

поз. 12- 17: Производственный номер транспортного средства.

Руководитель органа по сертификации

подпись

А.П. Гусаров

инициалы, фамилия

E-RU.MT25.B.00045

ОБЩИЙ ВИД ТРАНСПОРТНОГО СРЕДСТВА
BALTMOTORS (BM), KREIDLER SG модификации 01/R, 08/R

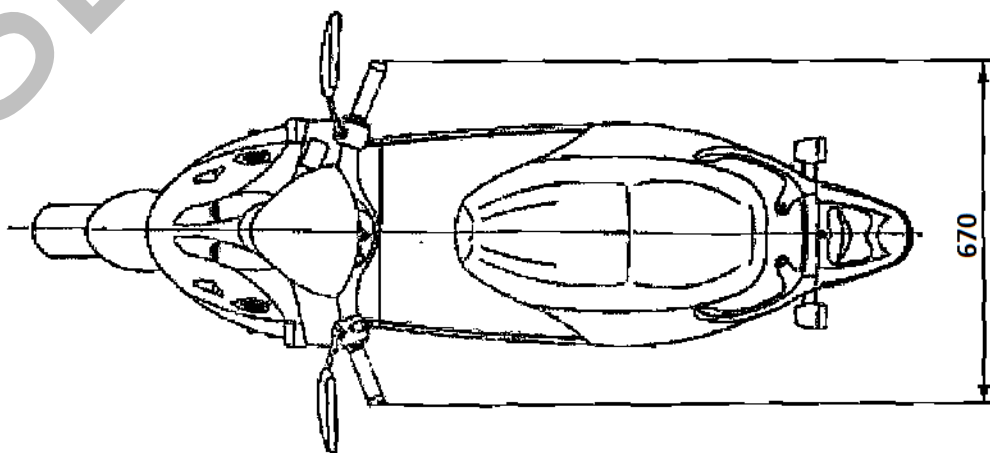
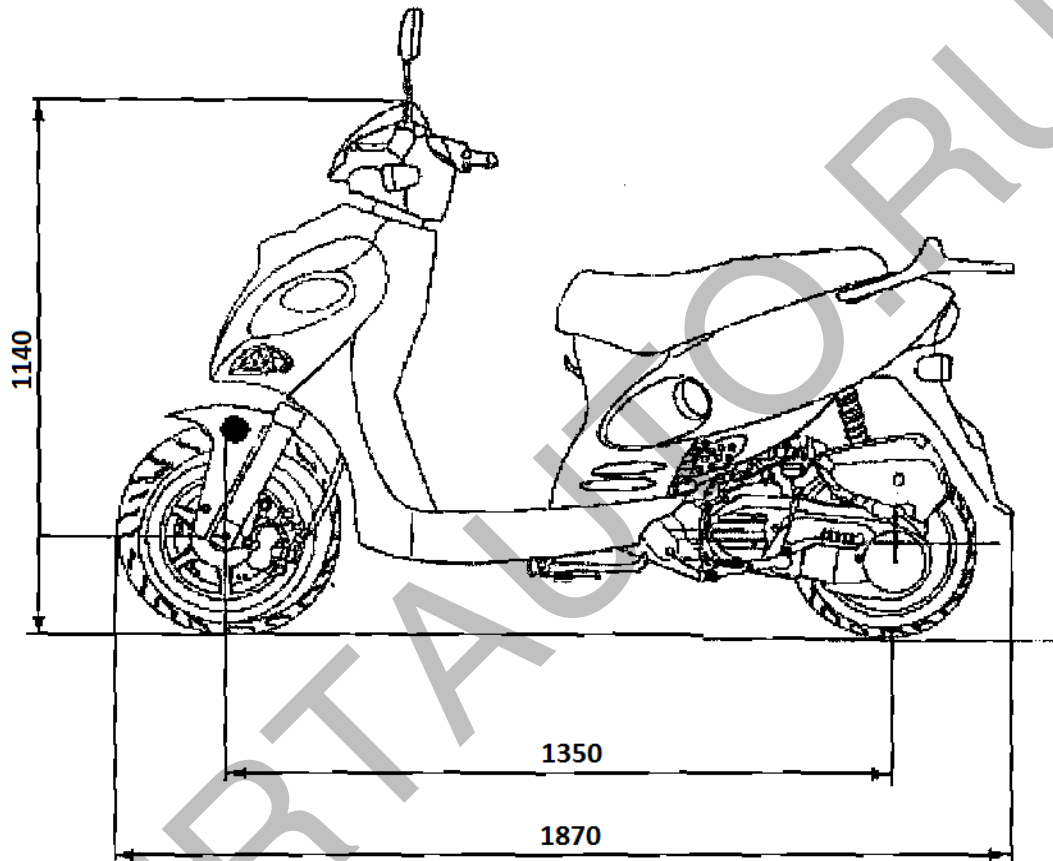

E-RU.MT25.B.00045

ОБЩИЙ ВИД ТРАНСПОРТНОГО СРЕДСТВА
BALTMOTORS (BM), KREIDLER SG модификации 01/Y, 08/Y

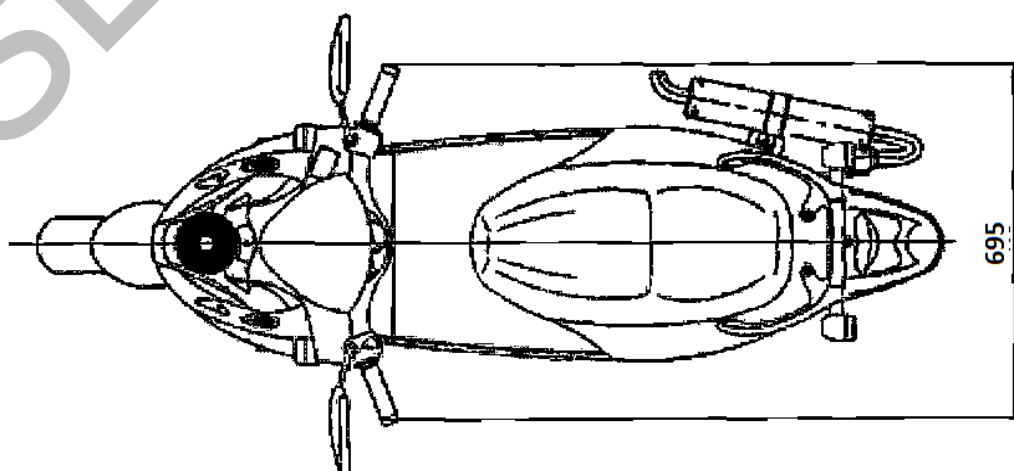
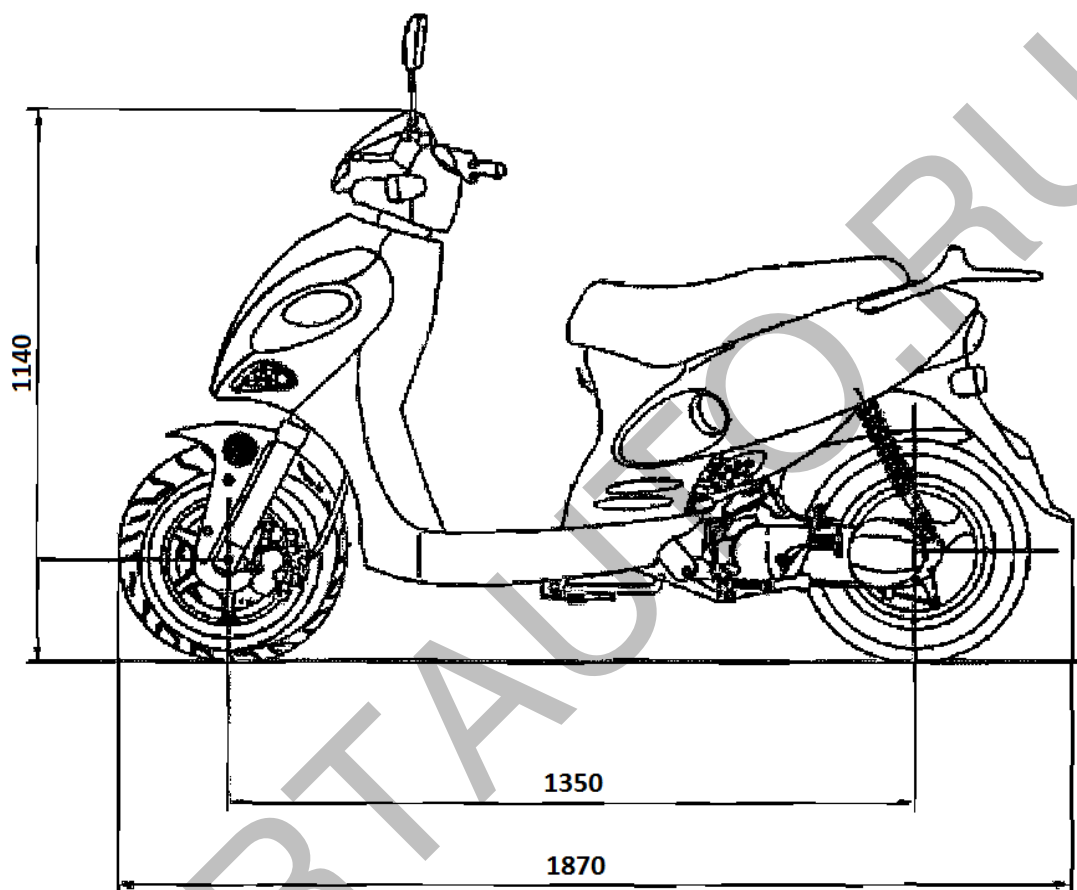

E-RU.MT25.B.00045

ОБЩИЙ ВИД ТРАНСПОРТНОГО СРЕДСТВА
BALTMOTORS (BM), KREIDLER SG модификации 01/S, 08/S

