

**РОССИЙСКАЯ ФЕДЕРАЦИЯ**  
**ОДОБРЕНИЕ ТИПА ТРАНСПОРТНОГО СРЕДСТВА**

0002983

№ Е-SE.MT02.B.00399\*

Срок действия с 10 февраля 2012 по 31 декабря 2012

**ОРГАН ПО СЕРТИФИКАЦИИ**

механических транспортных средств и прицепов, их составных частей и предметов оборудования  
"САТР-ФОНД" Межотраслевого Фонда "Сертификация автотранспорта САТР" (ОС "САТР-ФОНД")  
125480, г. Москва, ул. Героев Панфиловцев, 24, ОГРН: 1027739132530  
№ РОСС RU.0001.11MT02 от 04.06.2009 г. до 04.06.2014 г.  
тел.: (495) 454-42-27, факс: (495) 454-72-12, e-mail: mail@satrfond.ru

**ТРАНСПОРТНЫЕ СРЕДСТВА**

МАРКА	VOLVO
КОММЕРЧЕСКОЕ НАИМЕНОВАНИЕ	FH, FM, FMX
ТИП	FH, FM
МОДИФИКАЦИИ	FH, FH-TRUCK, FH13/16 FM, FM-TRUCK, FM9/11/13
КАТЕГОРИЯ	N <sub>3</sub>
ЭКОЛОГИЧЕСКИЙ КЛАСС	3
КОД ОКП / ТН ВЭД	45 1134, 45 1135, 45 1136, 45 1150, 45 1110, 45 2110, 48 2624, 48 2141, 48 2655 / 8701 20, 8704 22, 8704 23
ЗАЯВИТЕЛЬ И ЕГО АДРЕС	Закрытое акционерное общество "Вольво Восток" (ЗАО "Вольво Восток"), 248030, Калужская обл., г. Калуга, ул. Суворова, д. 29, Российская Федерация, ОГРН: 1027700270949, тел.: +7 (4842) 71-44-00, факс: +7 (4842) 71-44-15
ИЗГОТОВИТЕЛЬ И ЕГО АДРЕС	VOLVO TRUCK CORPORATION, S-405 08, Göteborg, Sweden тел./факс: +46 31 666 000
ПРЕДСТАВИТЕЛЬ ИЗГОТОВИТЕЛЯ И ЕГО АДРЕС	Закрытое акционерное общество "Вольво Восток" (ЗАО "Вольво Восток"), 248030, Калужская обл., г. Калуга, ул. Суворова, д. 29, Российская Федерация, ОГРН: 1027700270949, тел.: +7 (4842) 71-44-00, факс: +7 (4842) 71-44-15
СБОРОЧНЫЕ ЗАВОДЫ И ИХ АДРЕСА	VOLVO TRUCK CORPORATION, S-405 08, Göteborg, Sweden VOLVO EUROPA TRUCK N.V., Smalleheerweg 31, B-9041 Gent Oostakker, Belgium
ПОСТАВЩИК СБОРОЧНЫХ КОМПОНЕНТОВ И ЕГО АДРЕС	—

соответствуют установленным в Российской Федерации требованиям технического регламента  
о безопасности колесных транспортных средств.

Действие данного ОДОБРЕНИЯ ТИПА ТРАНСПОРТНОГО СРЕДСТВА распространяется на  
серийно выпускаемую продукцию.

\* является продолжением "Одобрения типа транспортного средства" № РОСС SE.MT02.E05800П1Р1,  
выданного со сроком действия до 31.12.2011 г. на транспортные средства экологического класса 3.

Данное ОДОБРЕНИЕ ТИПА ТРАНСПОРТНОГО СРЕДСТВА без приложений недействительно.

Приложение № 1. Общие характеристики транспортного средства

Приложение № 2. Перечень документов, явившихся основанием для оформления ОДОБРЕНИЯ ТИПА ТРАНСПОРТНОГО СРЕДСТВА

Приложение № 3. Описание маркировки транспортного средства

Приложение № 4. Общий вид транспортных средств на восемнадцати страницах

#### ДОПОЛНИТЕЛЬНАЯ ИНФОРМАЦИЯ

В случае несоответствия параметров транспортных средств значениям, установленным в п.п. 3.1 и 3.2 Приложения № 4 к техническому регламенту о безопасности колесных транспортных средств, для передвижения транспортных средств по территории Российской Федерации необходимо оформление специального разрешения.

Транспортные средства предназначены для перевозки пищевых продуктов, сортиментов, погрузки, разгрузки и перевозки грузов различного назначения, эвакуации (погрузки, разгрузки и перевозки) автомобилей, перевозки сменных кузовов различного назначения, буксировки полу(прицепов), перевозки сыпучих и навалочных грузов, перевозки контейнеров типов IAA, IA, IAX, IB, IBX, ICC, IC, ICX, IDD, ID, IDX, приготовление бетонной смеси в движении, выгрузка бетонной смеси потребителю,

или для буксировки полуприцепов, предназначенных для перевозки опасных грузов (транспортные средства классов EX/II, EX/III, AT, FL, OX по классификации ДОПОГ\*).

При проезде транспортных средств для перевозки опасных грузов (транспортные средства EX/II, EX/III, AT, FL, OX по классификации ДОПОГ) по автомобильным дорогам общего пользования, а также по улицам городов и населенных пунктов, должны быть выполнены требования «Правил перевозки опасных грузов автомобильным транспортом» (ПОГАТ).

\* – при оформлении данного «одобрения типа транспортного средства» классификация транспортных средств в соответствии с ДОПОГ используется только для целей установления требований, предъявляемых Правилами ЕЭК ООН № 105-03.

Руководитель органа по сертификации



подпись

Б.В. Кисуленко

инициалы, фамилия

**ОДОБРЕНИЕ ТИПА ТРАНСПОРТНОГО СРЕДСТВА УТВЕРЖДЕНО.**

Внесена запись в реестр за № E-SE.MT02.B.00399 от 10 февраля 2012

Заместитель руководителя

**РОССТАНДАРТА**

наименование федерального органа исполнительной власти, выполняющего функции компетентного административного органа Российской Федерации в соответствии с Женевским Соглашением 1958 года



подпись

А.В. Зажигалкин

инициалы, фамилия

**ОБЩИЕ ХАРАКТЕРИСТИКИ ТРАНСПОРТНОГО СРЕДСТВА**

Колесная формула / ведущие колеса	8x2 / 3-й или 4-й оси, 8x4 / 2-й и 3-й осей или 3-й и 4-й осей, 8x6 / 1-й, 3-й и 4-й оси
Схема компоновки транспортного средства	кабина над двигателем
Расположение двигателя	переднее продольное
Исполнение грузочного пространства	седельно – сцепное устройство; бортовая платформа с тентом или без него; коники для перевозки сортиментов; бортовая платформа с тентом или без него, с краноманипуляторной установкой или без нее; фургон общего назначения с задним подъемным гидравлическим бортом или без него; изотермический фургон с холодильной установкой или без нее, с задним подъемным гидравлическим бортом или без него; самосвальная металлическая платформа с задней и (или) боковой и (или) трехсторонней разгрузкой; эвакуатор; платформа для перевозки контейнеров типов IAA, IA, IAX, IB, IBX, ICC, IC, ICX, IDD, ID, IDX; платформа для перевозки сменных кузовов с самопогрузкой или без нее, с краноманипуляторной установкой или без нее; автобетоносмеситель; автобетононасос
Кабина	двухдверная, двух-, трех- или четырехместная, или типа FM L2H2 Globetrotter – шестиместная, либо четырехдверная, шестиместная FM Crew cab, откидывающаяся вперед, со спальным местом или без него

для мод. с колесной формулой:	8x2, 8x4, 8x6	8x2, 8x4
количество управляемых осей:	2	1 (2-ая или 4-ая ось могут быть самоустанавливающимися)
Габаритные размеры, мм		
– длина	7205...13800	6925...13800
– ширина	2500...2550 / 2600 (для изотермического фургона)	
– высота	2500...4000	
– высота погрузочная, максимально допустимая	1110...1450	
База, мм	1995...2095+1807...4405+ 1365...1370	1880...5700+1320...1370+ 1370...1400
Колея передних / задних колес, мм	1991...2110 / 1816...1969	
Масса транспортного средства в снаряженном состоянии, кг	9000...25500	
Полная масса транспортного средства, кг		
– технически допустимая	29700...50000	29700...45000
– разрешенная	31000 (32000 для мод. с пневматической подвеской)	
Максимальная осевая масса, кг		
– на первую ось		
– технически допустимая	8000...9000	10000
– разрешенная	10000	
– на вторую ось		
– технически допустимая	8000...9000	7000...13000
– разрешенная	10000	9000
– на третью ось		
– технически допустимая	9500...16000	13000
– разрешенная	9000	9000
– на четвертую ось		
– технически допустимая	9500...16000	7000...13000
– разрешенная	9000	9000



к Одобрению типа транспортного средства № E-SE.MT02.B.00399

для мод. с колесной формулой: количество управляемых осей:	8x2, 8x4, 8x6 2	8x2, 8x4 1 (2-ая или 4-ая ось могут быть самоустанавливающимися)
Максимальная масса прицепа / полуприцепа, кг – прицеп / полуприцеп без тормозной системы – прицеп/полуприцеп с тормозной системой – технически допустимая – разрешенная	—	—
	19000...78000 18000...24000	19000...155000
Максимальная масса автопоезда, кг – технически допустимая – разрешенная	70000...120000 40000	70000...170000
	Двигатель (марка, тип)	
	Volvo, D13A (D13A400, D13A440, D13A480, D13A520)	Volvo, D16C (D16C550, D16C610)
	четырехтактный дизель	
– обозначение на блоке двигателя	D13	D16
– количество и расположение цилиндров	6, рядное	
– рабочий объем цилиндров, см <sup>3</sup>	12780	16123
– степень сжатия	18.1	18.0
Максимальная мощность, кВт (мин <sup>-1</sup> ) по Правилам ЕЭК ООН № 85	294 (1800) (для дв. D13A400)	404 (1700) (для дв. D16C550)
	324 (1800) (для дв. D13A440)	449 (1700) (для дв. D16C610)
	353 (1800) (для дв. D13A480)	
	382 (1800) (для дв. D13A520)	
	2000 (1050...1400) (для дв. D13A400)	2500 (1000) (для дв. D16C550)
Максимальный крутящий момент, Н·м (мин <sup>-1</sup> )	2200 (1050...1400) (для дв. D13A400)	2800 (1000) (для дв. D16C610)
	2400 (1050...1400) (для дв. D13A400)	
	2500 (1050...1400) (для дв. D13A400)	
	2500 (1050...1400) (для дв. D13A400)	
	2500 (1050...1400) (для дв. D13A400)	
Топливо	дизельное	
Система питания (тип)	впрыск топлива под давлением	
Насос-форсунки (тип, маркировка)	Delphi Diesel System, 20584346, 20584348 (для дв. D13A480, 520), 20584345, 20584347 (для дв. D13A400, 440)	Delphi Diesel System, 20544186, 20544184, 8131919 (для дв. D16C 550, 610)
	Holset, 20712174, 20857656, 20728220 (для D13A400, D13A440), 20581607, 20857657, 20763166 (для D13A480, D13A520)	Garrett, 20504348, 8130020



для мод. с двигателями:	<b>Volvo, D13A</b> (D13A400, D13A440 D13A480, D13A520)	<b>Volvo, D16C</b> (D16C550, D16C610)
Воздушный фильтр (тип, маркировка)	Volvo, 8149319, 8149320, 3979505, 20381066	Volvo, 8149319, 8149320, 3979505, 20381066, 20478756
	с бумажным элементом	
<b>Система выпуска и нейтрализации отработавших газов</b>	основной и дополнительный глушители, система нейтрализации отработавших газов отсутствует	
Глушители (маркировка)		
- 1 ступень	Volvo, 3979599, 8149655, 3183697, 20431610, 20580850, 20430627, 20582423, 3171270, 20430626	Volvo, 3979599, 8149655, 3183697, 20431610, 20580850, 20430627, 20582423, 3171270, 20430626, 3979912
- 2 ступень	Volvo, 1675864, 3183953, 20766755, 20564260	Volvo, 1675864, 3183953, 20766755, 20441700, 20451325, 20564260

Двигатель (марка, тип)	<b>Volvo, D9B</b> (D9B300, D9B340 D9B380)	<b>Volvo, D11A</b> (D11A330, D11A370 D11A430)
	четырёхтактный дизель	
- обозначение на блоке двигателя	D9	D11
- количество и расположение цилиндров	6, рядное	
- рабочий объем цилиндров, см <sup>3</sup>	9364	10837
- степень сжатия	18.9	18.0
Максимальная мощность, кВт (мин <sup>-1</sup> ) по Правилам ЕЭК ООН № 85	225 (1900) (для дв. D9B300) 255 (1900) (для дв. D9B340) 286 (1900) (для дв. D9B380)	242 (1900) (для дв. D11A330) 273 (1900) (для дв. D11A370) 315 (1900) (для дв. D11A430)
Максимальный крутящий момент, Н·м (мин <sup>-1</sup> )	1530 (1200) (для дв. D9B300) 1630 (1200) (для дв. D9B340) 1740 (1200) (для дв. D9B380)	1650 (1150) (для дв. D11A330) 1780 (1150) (для дв. D11A370) 1980 (1150) (для дв. D11A430)
Топливо	дизельное	
Система питания (тип)	впрыск топлива под давлением	
Насос-форсунки (тип, маркировка)	Delphi Diesel System, 20747797, 2100768A, 20747798, 2100743	Delphi Diesel System, 20555521, 20708597, 21028880, 21028884, 21582096, 21582094
Клапан дроссельный	Holset, HX40W, 20736534, 20563013, 20718333, 20968457, 20933089, 20968453, 20933088, 20968455, 20827881	Holset, HX55 20524063, 20760326, 20970435, 21079683; HE500FG 21430254



для мод. с двигателями:	<b>Volvo, D9B</b> (D9B300, D9B340 D9B380)	<b>Volvo, D11A</b> (D11A330, D11A370 D11A430)		
Воздушный фильтр (тип, маркировка)	Volvo, 8149319, 20381066, 20859974	Volvo, 8149319, 3979505, 20859974, 20381066		
	с бумажным элементом			
<b>Система выпуска и нейтрализации отработавших газов</b>	основной и дополнительный глушители, система нейтрализации отработавших газов отсутствует			
Глушители (маркировка)	Volvo, 3979599, 20431610, 20580850, 20582423			
– 1 ступень	Volvo, 1675864, 3183953, 20766755, 20441700, 20451325, 20564260			
– 2 ступень				
<b>Трансмиссия (тип)</b>	механическая		гидромеханическая	
<b>Сцепление (марка, тип)</b>	Volvo, CS43B-O, CS43B-OR, однодисковое или CD38B-O, CD40B-O, двухдисковое		—	
<b>Коробка передач (марка, тип)</b>	<b>Volvo, VT2009B</b>	<b>Volvo, VT2214B</b>	<b>Volvo, VTO2214B</b>	<b>Volvo, VT2514B</b>
	с ручным управлением			
– число передач	вперед - 9, назад - 2		вперед - 14, назад - 4	
– передаточные числа		низшее / высшее	низшее / высшее	низшее / высшее
дополнительная понижающая передача -	16.85	16.86/13.51	13.51/10.83	16.41/13.16
I -	10.18	11.13/8.92	8.92/7.15	11.13/8.92
II -	7.16	7.16/5.74	5.74/4.60	7.16/5.74
III -	5.04	4.68/3.75	3.57/3.00	4.68/3.75
IV -	3.75	2.97/2.38	2.38/1.91	2.97/2.38
V -	2.72	1.91/1.53	1.53/1.23	1.91/1.53
VI -	1.91	1.25/1.00	1.00/0.801	1.25/1.00
VII -	1.35	—	—	—
VIII -	1.00	—	—	—
3.X.I -	16.41	15.08/12.09	12.09/9.69	15.06/12.09
3.X.II -	4.38	4.02/3.22	3.22/2.58	4.02/3.22



к Одобрению типа транспортного средства № E-SE.MT02.B.00399

Коробка передач (марка, тип)	Volvo, VTO2514B	Volvo, VT2814B	Volvo, VTO2814B	Volvo, V2412AT, AT2412C, AT2512C, AT2612D, AT2812C, AT2412D, AT2812D, V2812AT, VT2512D
	с ручным управлением			с ручным и автоматическим управлением
- число передач	вперед - 14, назад - 4			вперед - 12, назад - 4
- передаточные числа	низшее / высшее	низшее / высшее	низшее / высшее	низшее / высшее
дополнительная понижающая передача -	13.16/10.54	16.41/13.16	12.96/10.34	—
I -	8.92/7.15	11.13/8.92	8.79/7.02	14.94/11.73
II -	5.74/4.60	7.16/5.74	5.65/4.51	9.04/7.09
III -	3.75/3.00	4.68/3.75	3.75/2.99	5.54/4.35
IV -	2.38/1.91	2.97/2.38	2.34/1.87	3.44/2.70
V -	1.53/1.23	1.91/1.53	1.51/1.20	2.08/1.63
VI -	1.00/0.80	1.25/1.00	1.00/0.80	1.27/1.00
3.X.I -	12.09/9.69	15.08/12.09	11.91/9.51	17.48/13.73
3.X.II -	3.22/2.58	4.02/3.22	3.18/2.54	4.02/3.16

Коробка передач (марка, тип)	Allison, AL 4700	Volvo, VT1805PT	Volvo, VT2006PT, VT2106PT, VT2206PT, VT2506PT, VT2606PT, PT2106, PT2606	Volvo, ATO2612D, VO3112AT, VTO2512D, ATO2512C, ATO3112C, ATO3112D, ATO2112D, ATO3112D ATO3512D
	автоматическая			с ручным и автоматическим управлением
- число передач	вперед - 7, назад - 2	вперед - 5, назад - 1	вперед - 6, назад - 2	вперед - 12, назад - 4
- передаточные числа				низшее / высшее
I -	7.63	4.50	6.15	11.73/9.21
II -	3.51	2.40	4.27	7.09/5.57
III -	1.91	1.65	2.41	4.35/3.41
IV -	1.43	1.31	1.68	2.70/2.12
V -	1.00	1.00	1.32	1.63/1.28
VI -	0.74	—	1.00	1.00/0.79
VII -	0.64	—	—	—
3.X.I -	17.12	4.36	6.64	13.73/10.78
3.X.II -	4.8	—	3.84	3.16/2.48



Для мод. с колесной формулой:	8x2	8x4	8x6
<b>Раздаточная коробка</b> (марка, тип)	—	—	Volvo, VT2501TB
– число передач	—	—	2
– передаточные числа раздаточной коробки:	—	—	0.694, 1.040
<b>Главная передача</b>			
– задняя (марка, тип)	Volvo, RS1356SV, RSS1360, одинарная или RS1370HV, двойная	Volvo RTS2370A, RTS2370B, одинарная или RT2610HV, RTH2610B, RT3210HV, RTH3312, двойная	Volvo, RTH2610B, RT2610HV, RT3210HV, RTH3312, двойная
– передаточное число	2.47...5.29 или 3.33...7.13	2.43...6.17 или 3.33...7.21	3.33...7.21
– передняя (марка, тип)	—	—	Volvo, FS0910HZ, двойная
– передаточное число	—	—	5.19

**Подвеска**

– первой и второй осей

зависимая, на листовых рессорах или пневматическая, с гидравлическими телескопическими амортизаторами и стабилизатором поперечной устойчивости

– осей задней тележки

зависимая, на листовых рессорах или пневматическая, с гидравлическими телескопическими амортизаторами и стабилизатором поперечной устойчивости

**Рулевое управление** (описание)

с гидроусилителем

– рулевой механизм (тип, маркировка)

"винт-шариковая гайка-рейка-сектор", Volvo, ZF, 8098 или ZF 8099 (для мод. с колесной формулой 8x6)

**Тормозные системы**

Рабочая (описание)

пневматическая, двухконтурная:

1-й контур – первая и вторая оси, 2-й контур – третья и четвертая оси; тормозные механизмы колес дисковые или барабанные, с АБС

Запасная (описание)

каждый контур рабочей тормозной системы или стояночная тормозная система

Стояночная (описание)

тормозные механизмы колес второй оси или первой и третьей осей, или всех осей с приводом от пружинных энергоаккумуляторов

Вспомогательная (износостойкая) (описание)

моторный тормоз-замедлитель или моторный тормоз-замедлитель с гидравлическим ретардером





Шины	марка	размер	индекс несущей способности	категория скорости
	—	315/60 R22.5	152/148	G
		305/60 R22.5	150/147	G
		295/60 R22.5	148/145	G
		285/60 R22.5	148/145	G
		385/65 R22.5	158	G
		315/70 R22.5	149/145	G
		305/70 R22.5	149/146	G
		315/80 R22.5	154/150	G
		295/80 R22.5	150/146	G
		11.00 R20	150/146	G
		11 R22.5	148/145	G
		12.00 R20	154/149	G
		12 R22.5	150/146	G
		13 R22.5	154/150	G
		12.00 R24	154/149	G
		14.00 R20	160/157	G

**Оборудование  
транспортного средства**

холодильник (хладагент R134a, R404a), кондиционер (хладагент R134a, R404a), стереоманитола, микроволновая печь, мобильный телефон, спутниковая система навигации с дисплеем и клавиатурой, активный круиз-контроль, краноманипуляторная установка "HAB" или "Palfinger" или UNIC, холодильная установка "Carrier" или "Thermo King" (хладагент R134a, R404a), грузоподъемный борт "Zepro" или BAR, проблесковый маячок желтого цвета

Руководитель органа по сертификации



подпись

Б.В. Кисуленко

инициалы, фамилия



**ОПИСАНИЕ МАРКИРОВКИ ТРАНСПОРТНОГО СРЕДСТВА**

1. Место расположения и форма знака обращения на рынке:  
Рядом с табличкой изготовителя или на табличке изготовителя.  
Знак обращения на рынке выполнен в соответствии с Постановлением Правительства Российской Федерации от 19 ноября 2003 г. № 696.
2. Место расположения таблички изготовителя:  
На панели кабины под передним капотом или на внутренней панели правой двери внизу.
3. Место расположения идентификационного номера:
  - 3.1. На табличке изготовителя.
  - 3.2. В передней части рамы справа.
4. Структура и содержание идентификационного номера (номеров) транспортных средств:

1	2	3	4	5	6	7	8	9	10	11	12	13	14	15	16	17
Y	V	2	?	?	?	?	?	?	?	?	?	?	?	?	?	?

- поз. 1 - 3: YV2 – международный идентификационный код изготовителя (WMI) – Volvo Truck Corporation, Sweden.
- поз. 4: Код типа кабины:  
J – кабина для автомобилей FM,  
A – кабина для автомобилей FH.
- поз. 5 - 7: Код типа двигателя:  
L40 – D9B300, L60 – D9B340, L80 – D9B380;  
M10 – D11A330, M30 – D11A370, H90 – D11A430;  
RR0 – D13A360, SG0 – D13A400, S02 – D13A440, SW0 – D13A480, S50 – D13A520;  
UE0 – D16C550, T10 – D16C610.
- поз. 8: Обозначение колесной формулы: F – 8x2, G – 8x4, H – 8x6.
- поз. 9: Контрольный символ.
- поз. 10: Модельный год согласно Таблице 1 Приложения N 8 к техническому регламенту о безопасности колесных транспортных средств.
- поз. 11: Код сборочного завода:  
A – Volvo Truck Corporation, Sweden,  
B – Volvo Europa Truck N.V., Belgium.
- поз. 12 - 17: Производственный номер транспортного средства.



Руководитель органа по сертификации



подпись

Б.В. Кисуленко  
инициалы, фамилия

ОБЩИЙ ВИД ТРАНСПОРТНОГО СРЕДСТВА

VOLVO тип FH, FM модификации FH, FH-Truck, FH13/16, FM, FM-Truck, FM9/11/13  
Седельный тягач, седельный тягач для перевозки опасных грузов

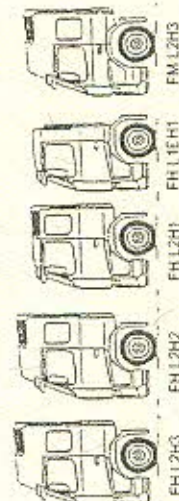
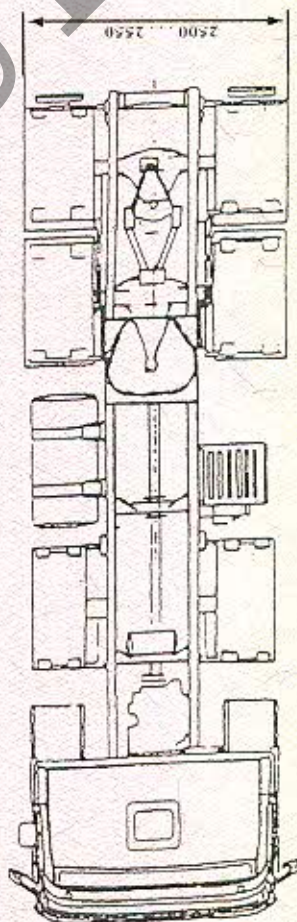
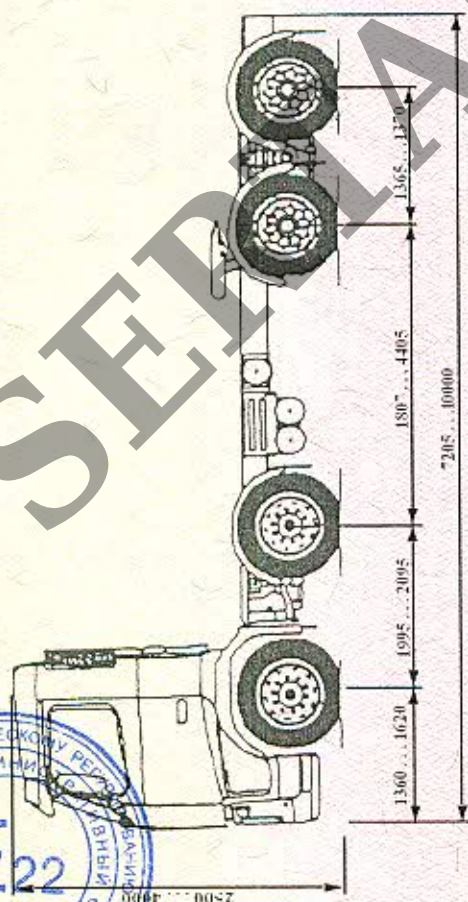
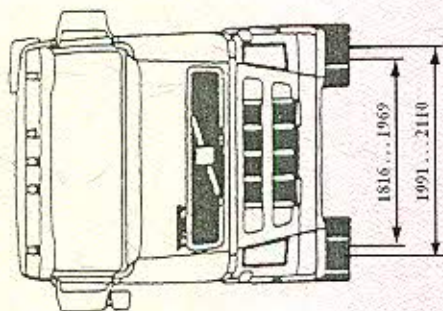

FM/FH CABS



к Одобрению типа транспортного средства № E-SE.MT02.B.00399

ОБЩИЙ ВИД ТРАНСПОРТНОГО СРЕДСТВА

VOLVO тип FH, FM модификации FH, FH-Truck, FH13/16, FM, FM-Truck, FM9/11/13 Седельный тягач, седельный тягач для перевозки опасных грузов

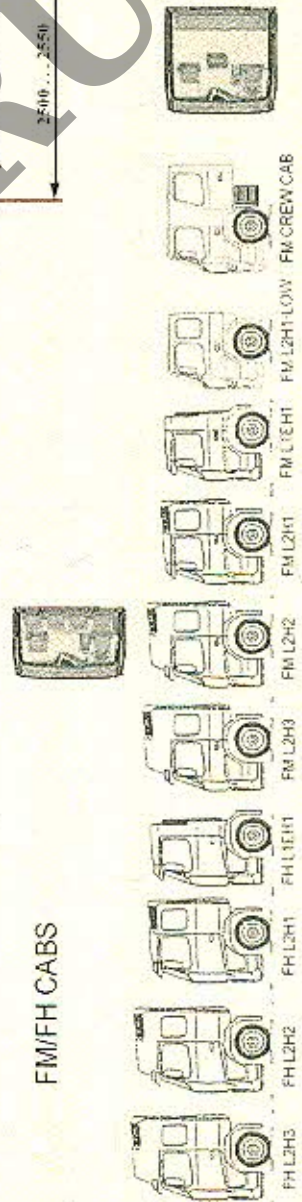
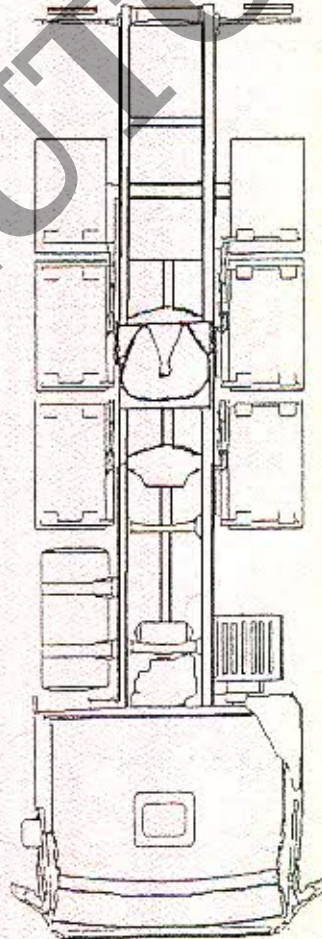
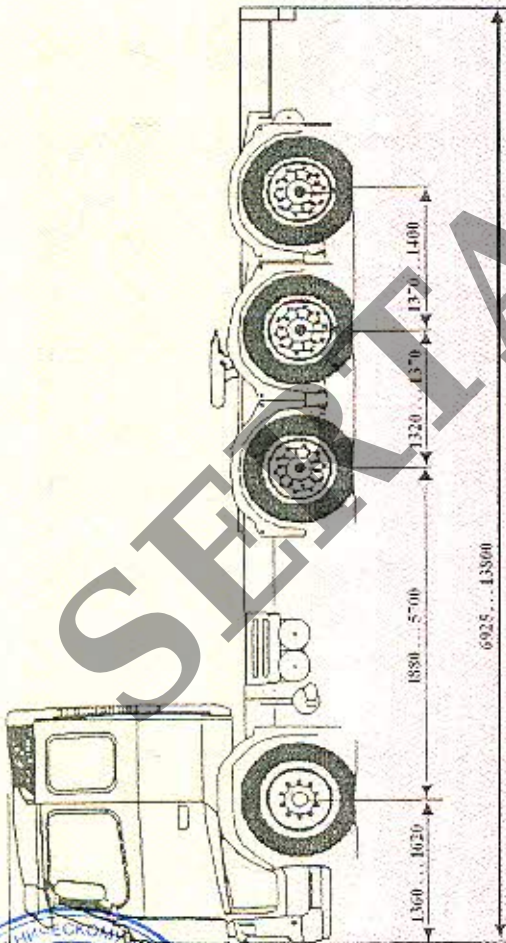
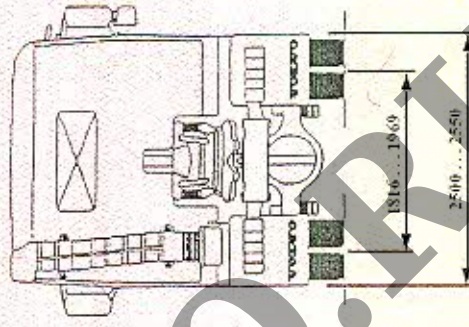
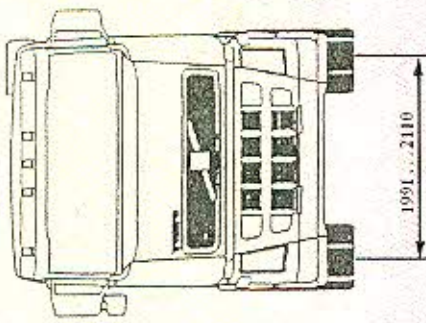

FM/FH CABS



ОБЩИЙ ВИД ТРАНСПОРТНОГО СРЕДСТВА

VOLVO тип FH, FM модификации FH, FH-Truck, FH13/16, FM, FM-Truck, FM9/11/13 Самосвал

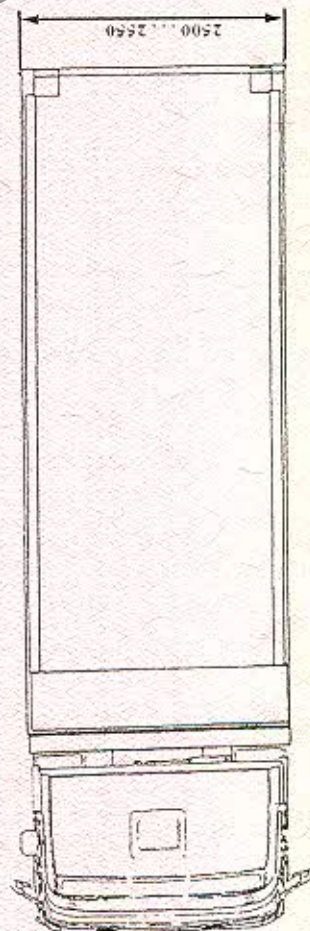
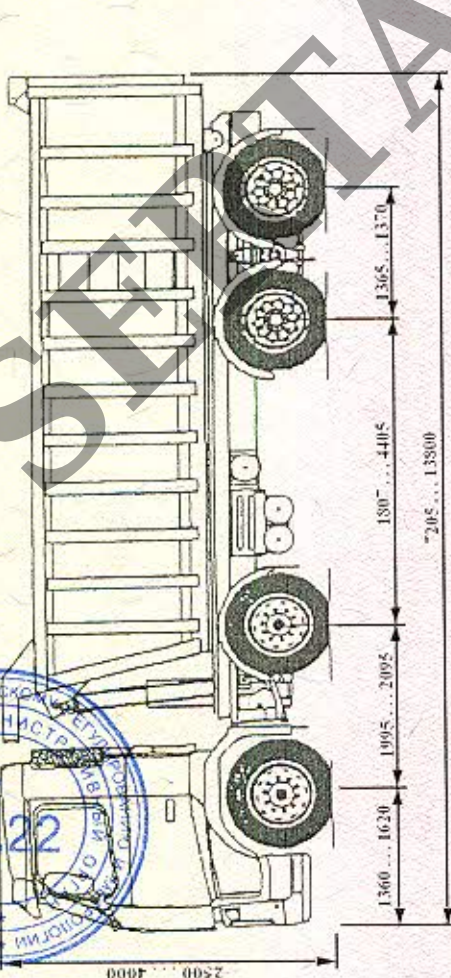
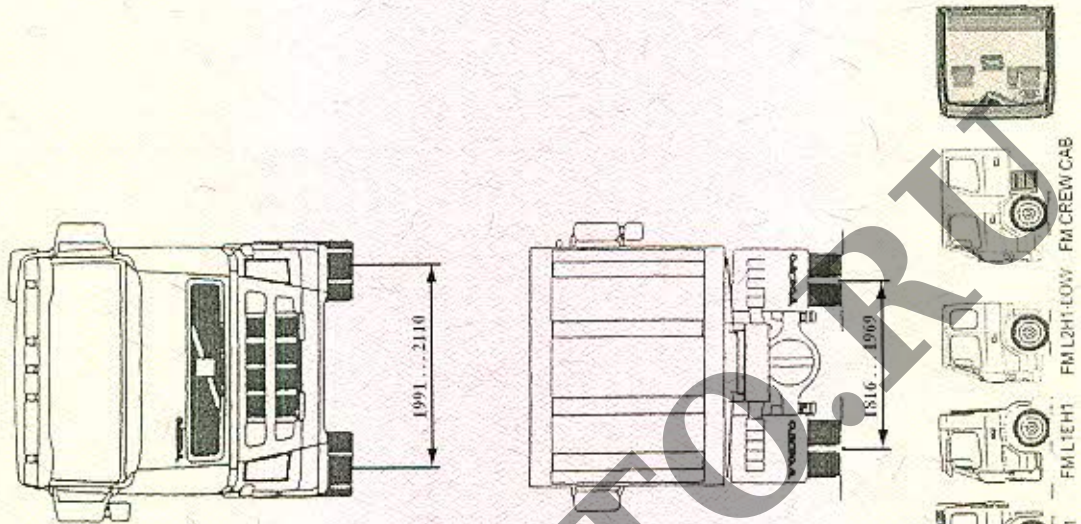

FM/FH CABS



ОБЩИЙ ВИД ТРАНСПОРТНОГО СРЕДСТВА

VOLVO тип FH, FM модификации FH, FH-Truck, FH13/16, FM, FM-Truck, FM9/11/13

Самосвал

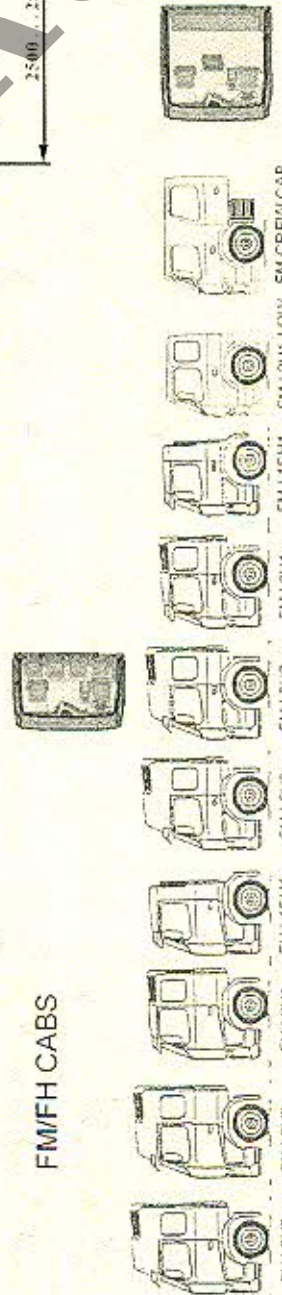
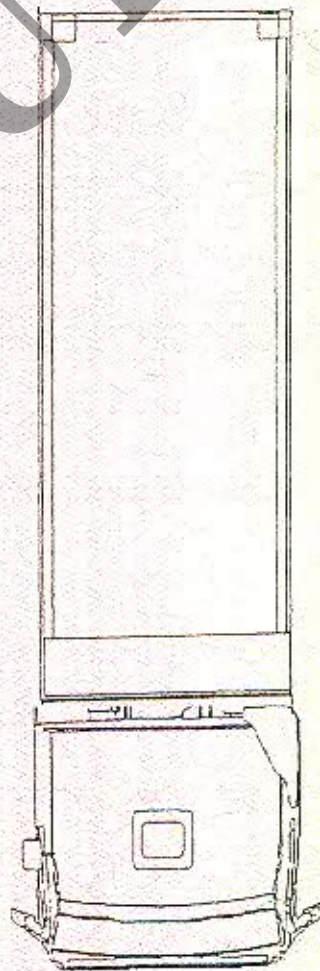
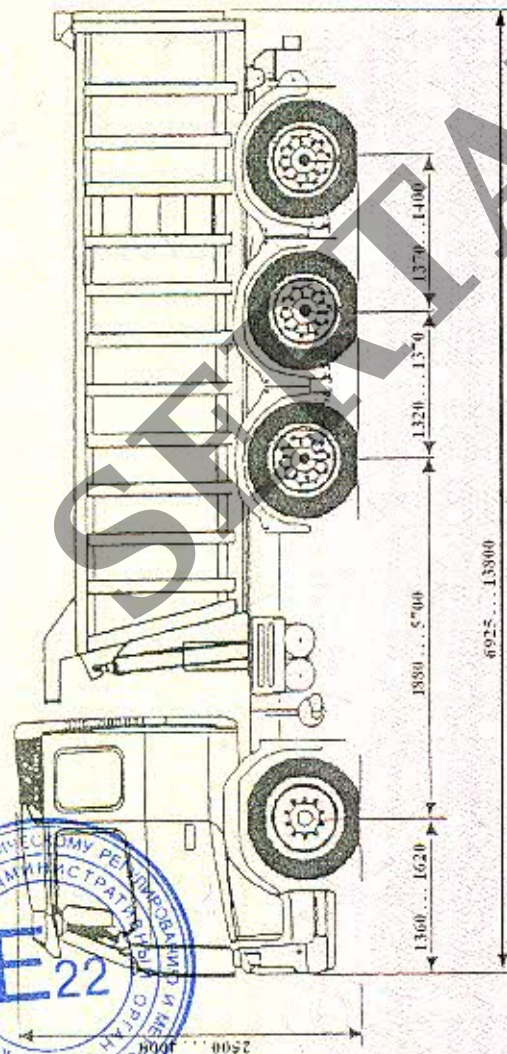
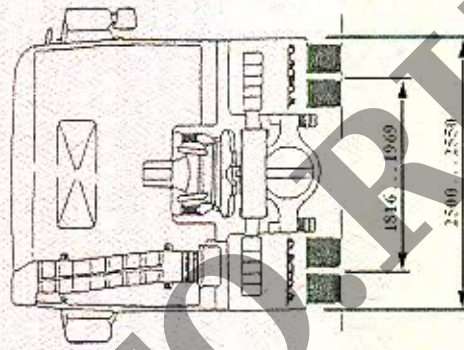
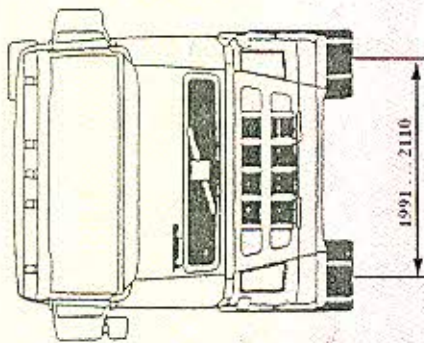

FM/FH CABS



**ОБЩИЙ ВИД ТРАНСПОРТНОГО СРЕДСТВА**  
**VOLVO тип FH, FM модификации FH, FH-Truck, FH13/16, FM, FM-Truck, FM9/11/13**  
 Автомобиль со сменным кузовом, с самопогрузкой или без нее,  
 с краном-манипулятором или без него

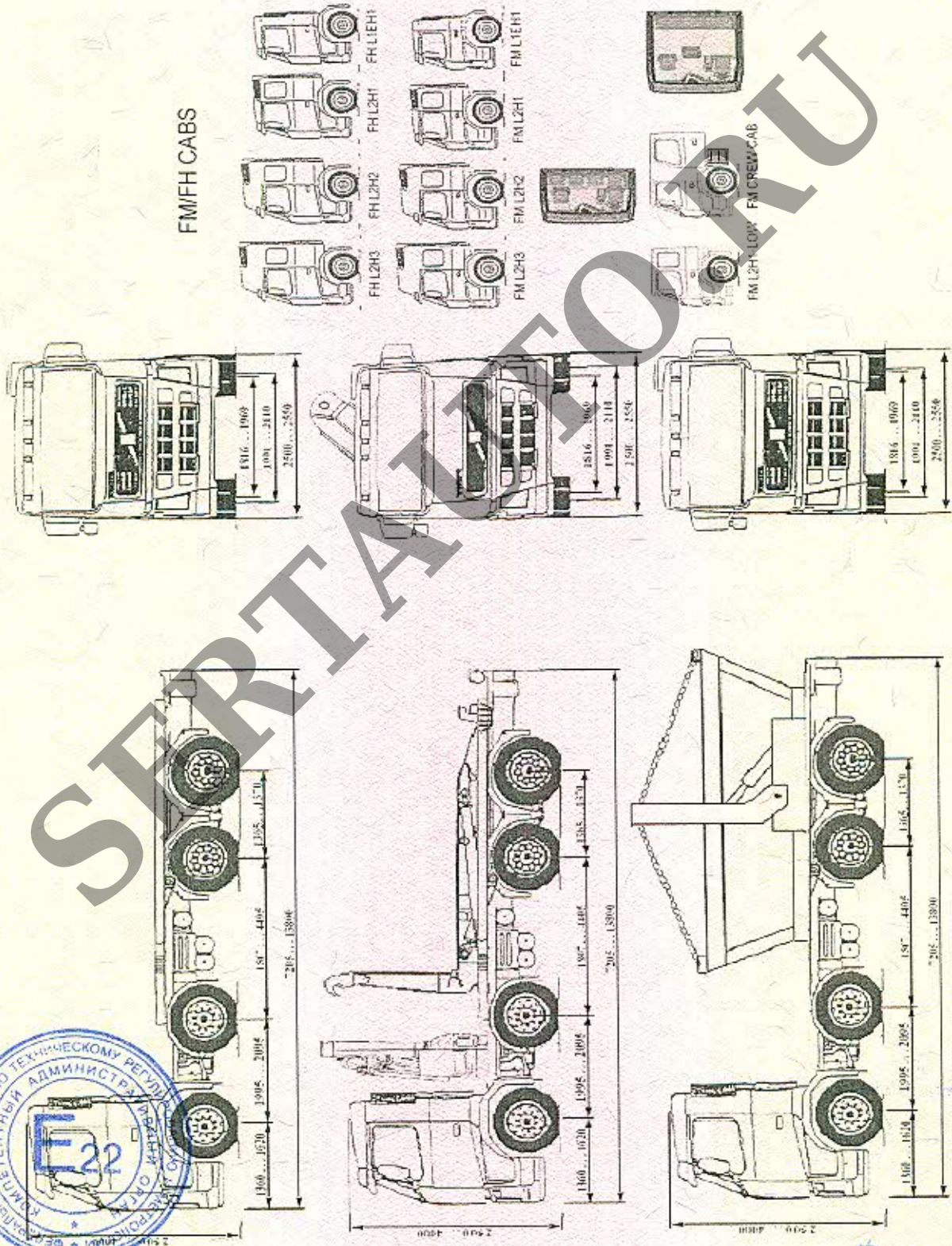

ОБЩИЙ ВИД ТРАНСПОРТНОГО СРЕДСТВА

VOLVO тип FH, FM модификации FH, FH-Truck, FH13/16, FM, FM-Truck, FM9/11/13

Автомобиль со сменным кузовом, с самопогрузкой или без нее, с краном-манипулятором или без него

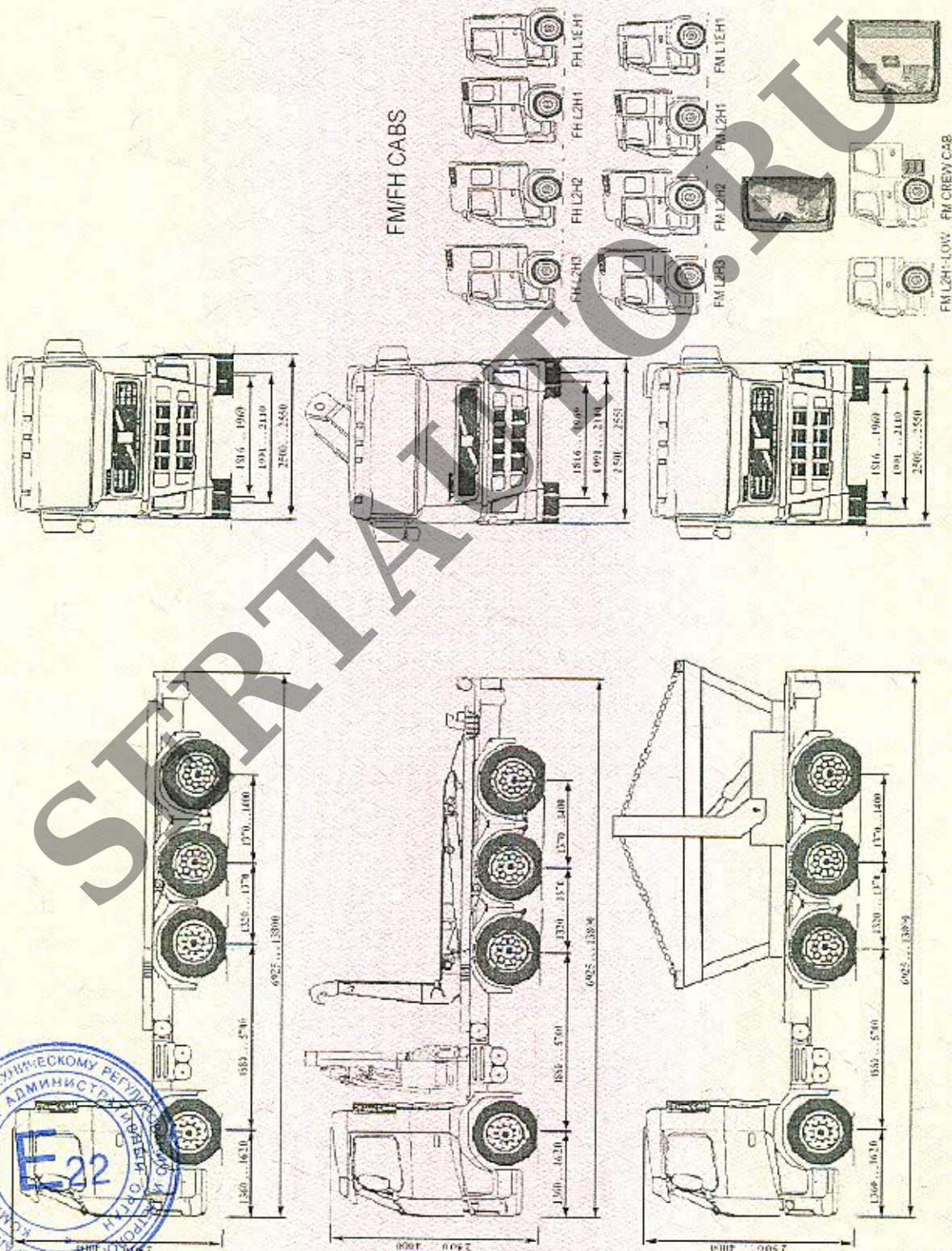



**ОБЩИЙ ВИД ТРАНСПОРТНОГО СРЕДСТВА**  
**VOLVO тип FH, FM модификации FH, FH-Truck, FH13/16, FM, FM-Truck, FM9/11/13**  
**Платформа с манипулятором или без него**

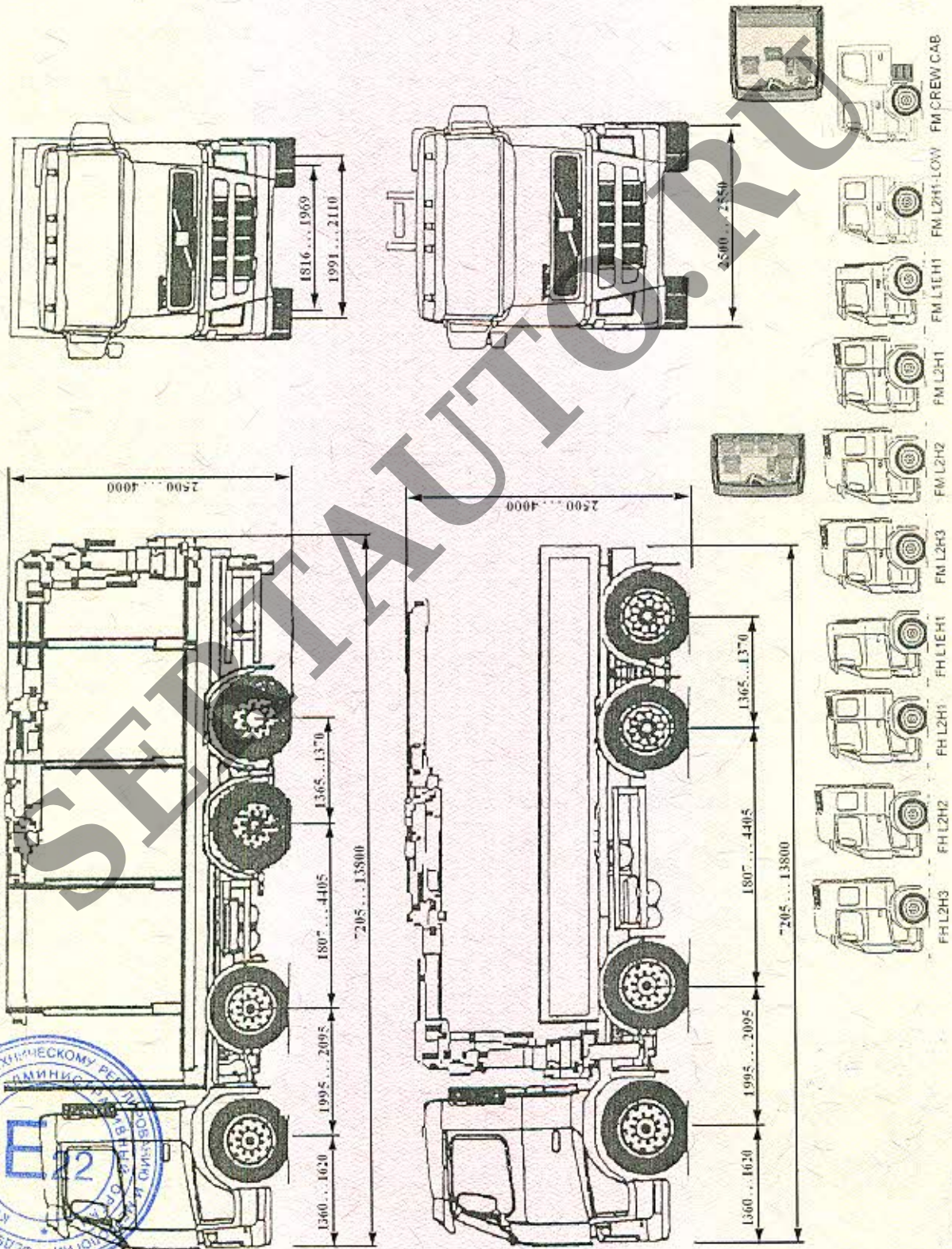

ОБЩИЙ ВИД ТРАНСПОРТНОГО СРЕДСТВА

VOLVO тип FH, FM модификации FH, FH-Truck, FH13/16, FM, FM-Truck, FM9/11/13

Платформа с манипулятором или без него

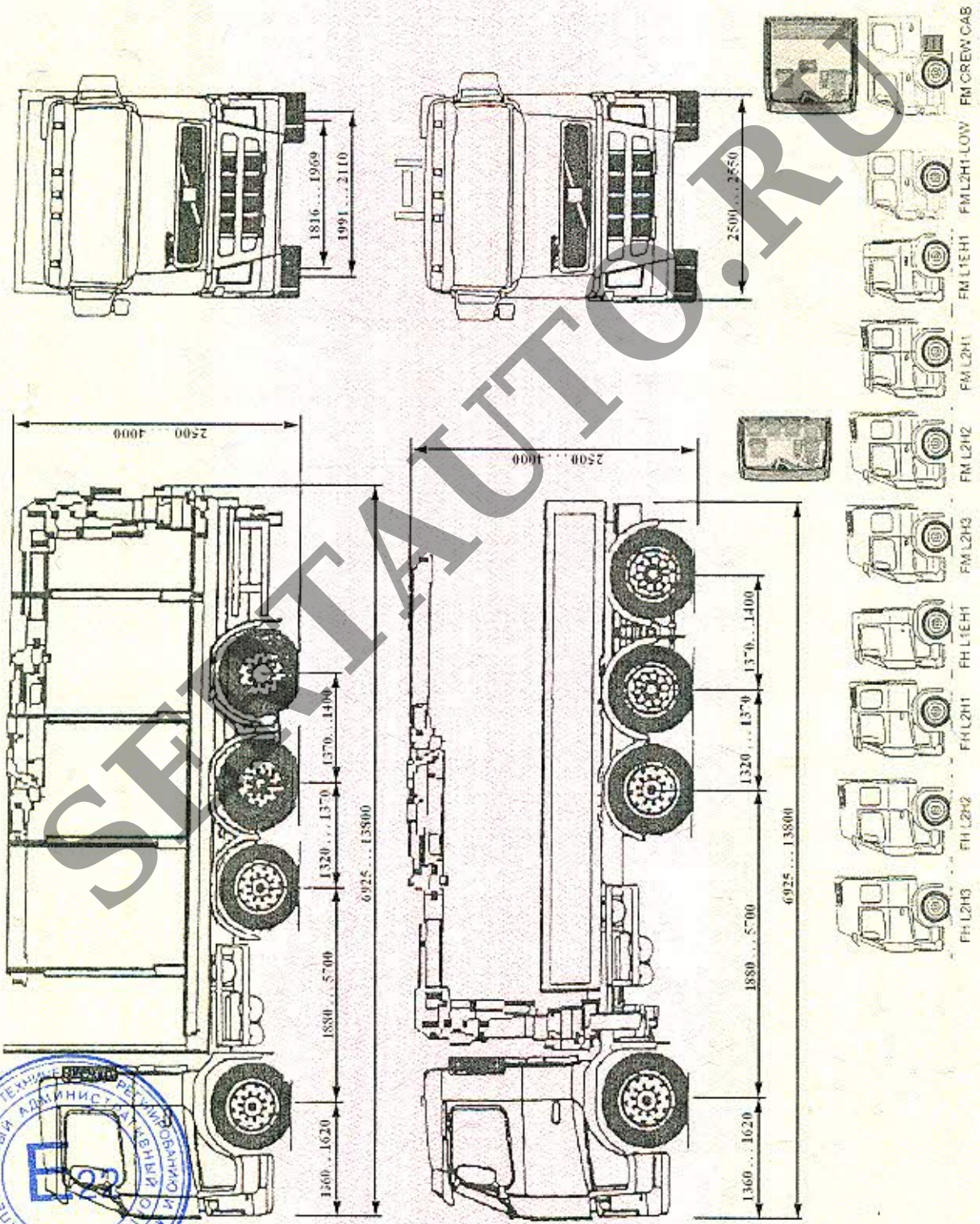

### ОБЩИЙ ВИД ТРАНСПОРТНОГО СРЕДСТВА VOLVO тип FH, FM модификации FH, FH-Truck, FH13/16, FM, FM-Truck, FM9/11/13 Контейнеровоз

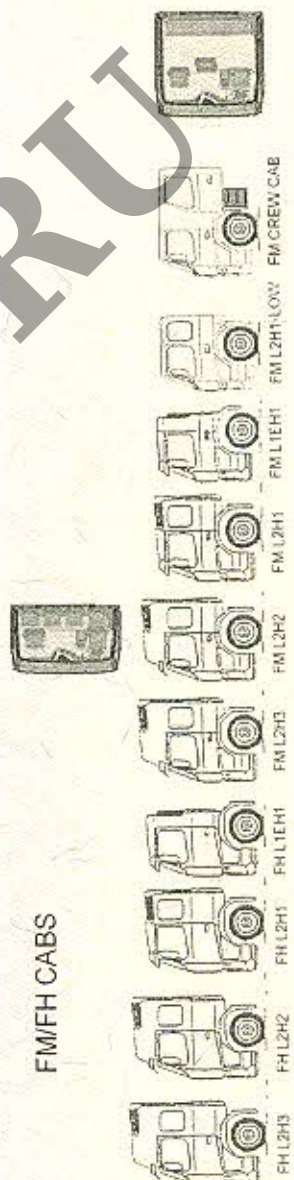
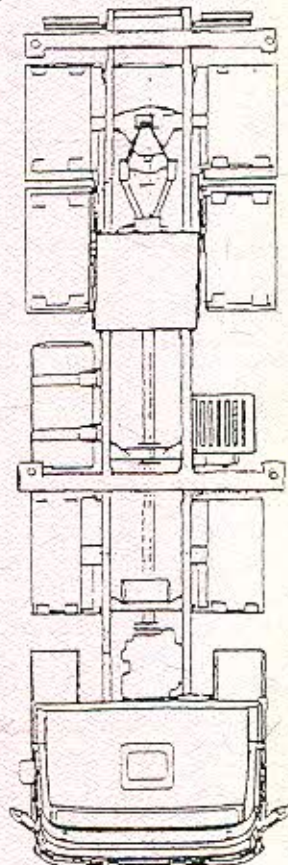
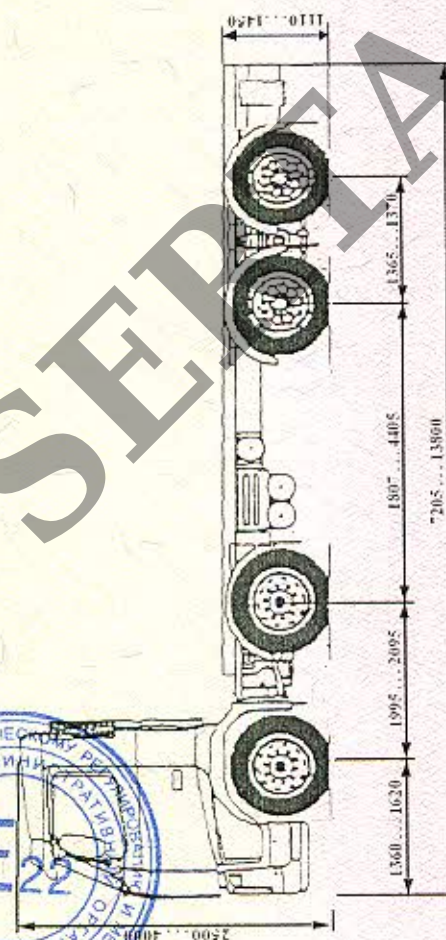
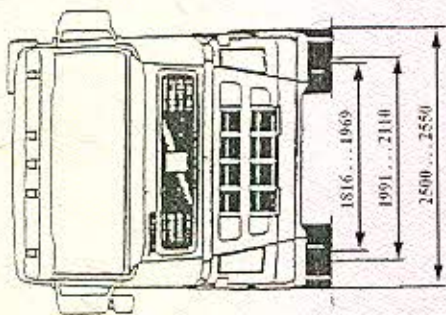

FM/FH CABS



ОБЩИЙ ВИД ТРАНСПОРТНОГО СРЕДСТВА  
VOLVO тип FH, FM модификации FH, FH-Truck, FH13/16, FM, FM-Truck, FM9/11/13  
Контейнеровоз

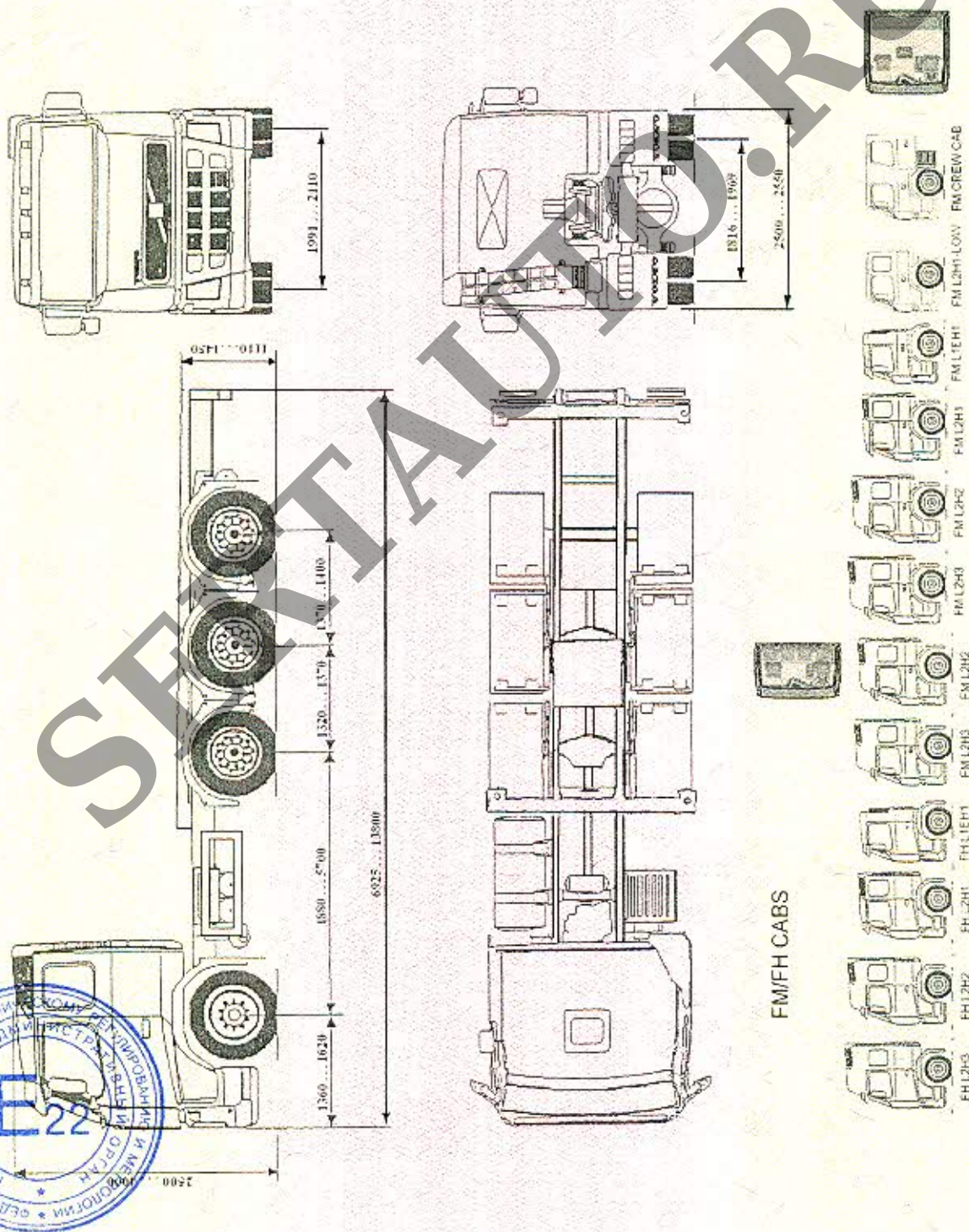

SEMTA.RU

**ОБЩИЙ ВИД ТРАНСПОРТНОГО СРЕДСТВА**

**VOLVO тип FH, FM модификации FH, FH-Truck, FH13/16, FM, FM-Truck, FM9/11/13**

**Платформа, фургон, изотермический фургон**

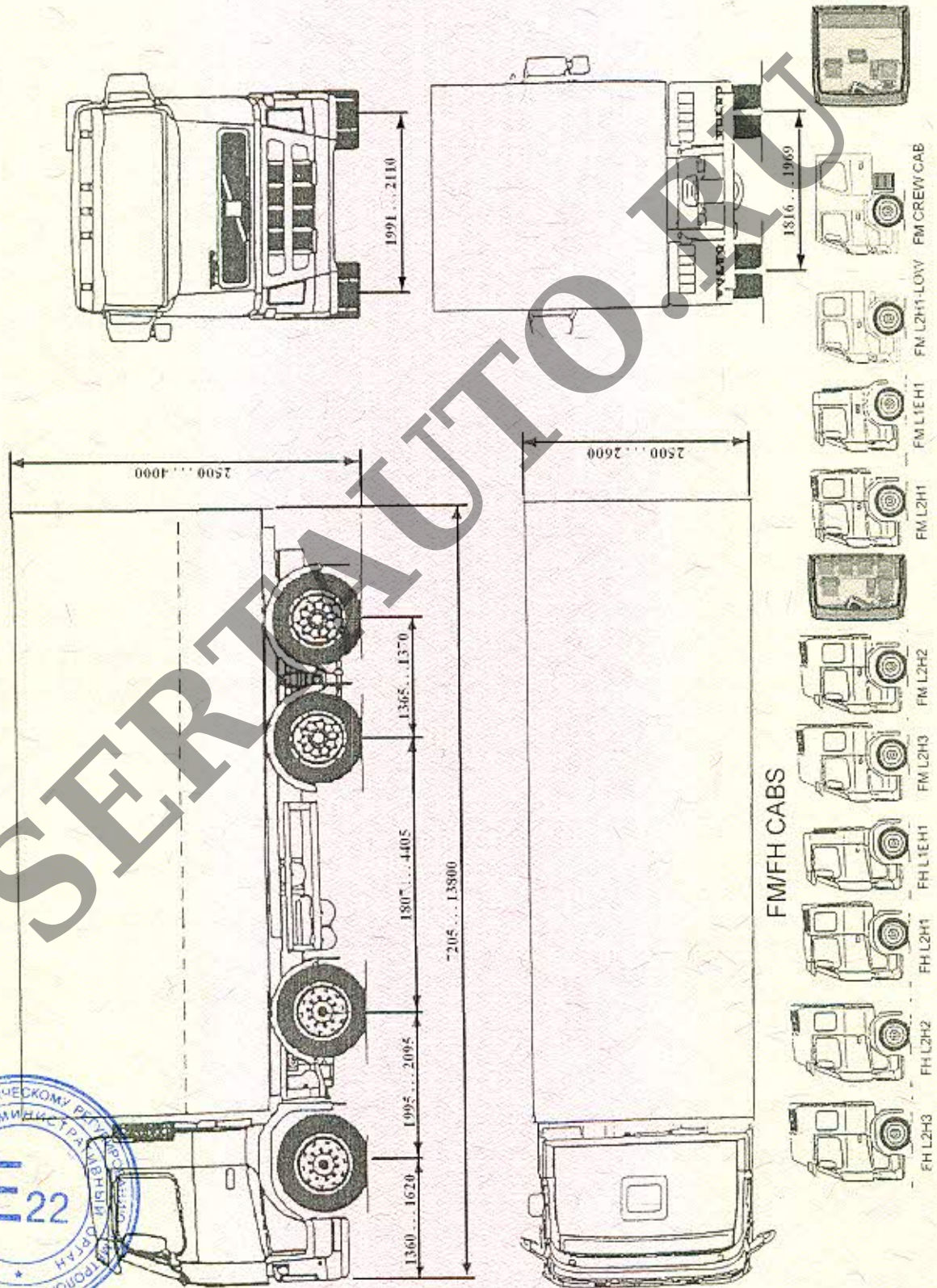

к Одобрению типа транспортного средства № E-SE.MT02.B.00399

ОБЩИЙ ВИД ТРАНСПОРТНОГО СРЕДСТВА  
VOLVO тип FH, FM модификации FH, FH-Truck, FH13/16, FM, FM-Truck, FM9/11/13  
Платформа, фургон, изотермический фургон

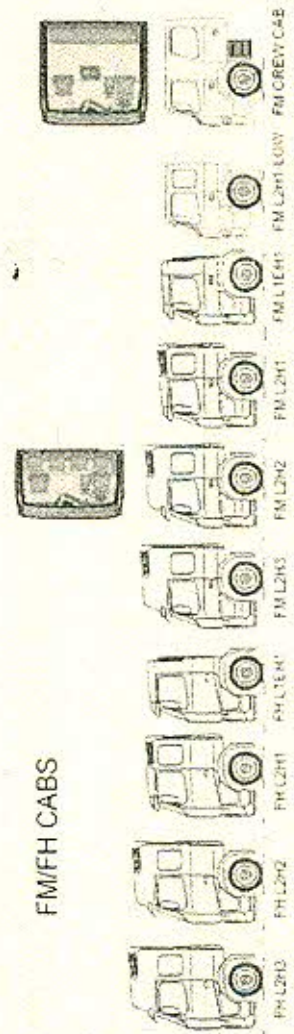
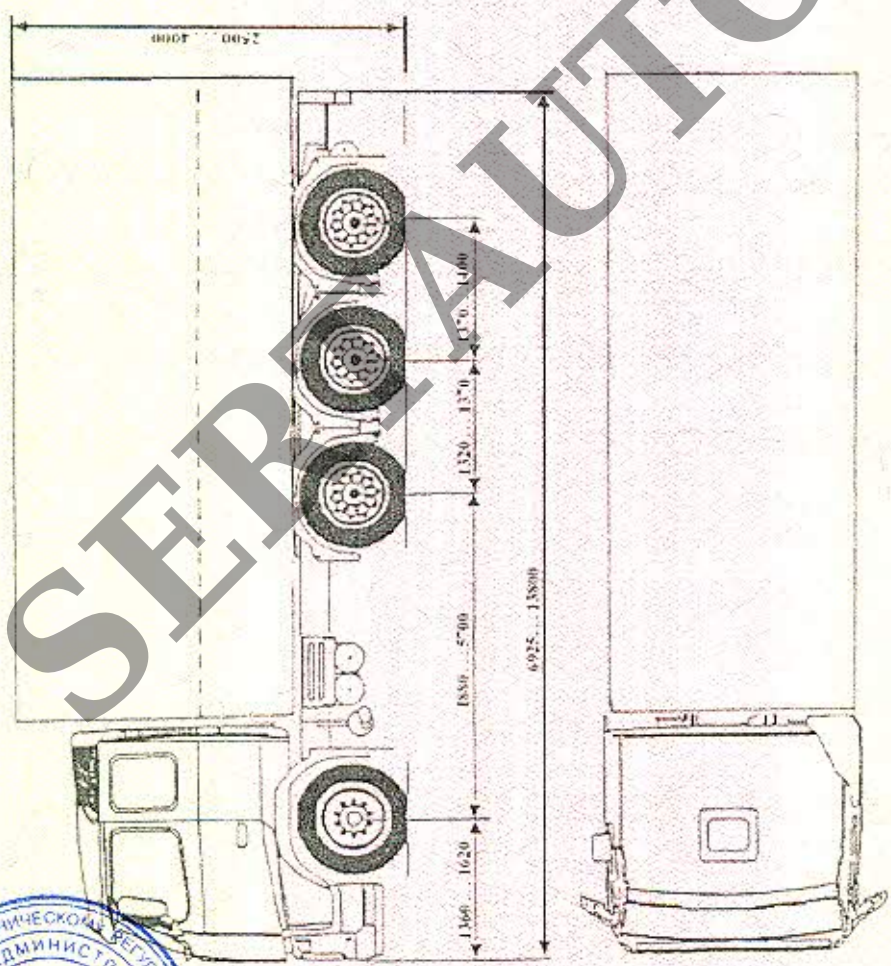
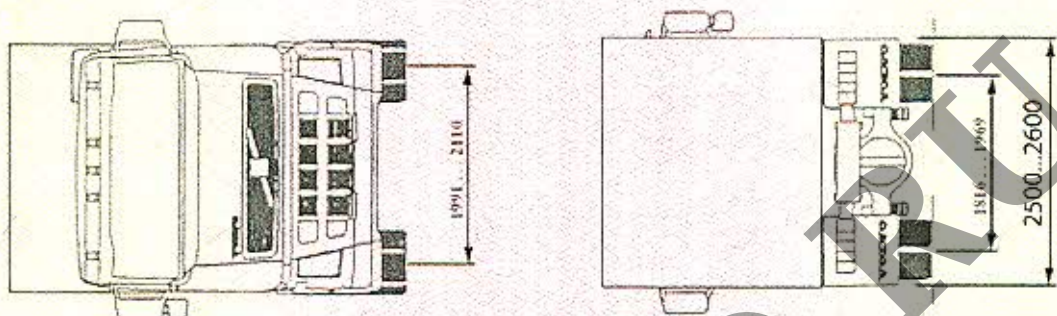

FM/FH CABS



**ОБЩИЙ ВИД ТРАНСПОРТНОГО СРЕДСТВА**  
**VOLVO тип FH, FM модификации FH, FH-Truck, FH13/16, FM, FM-Truck, FM9/11/13**  
**Эвакуатор**

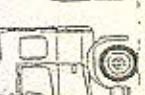
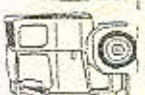
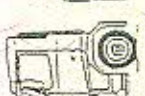
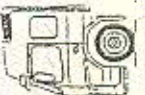
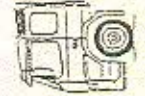
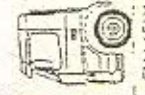
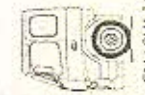
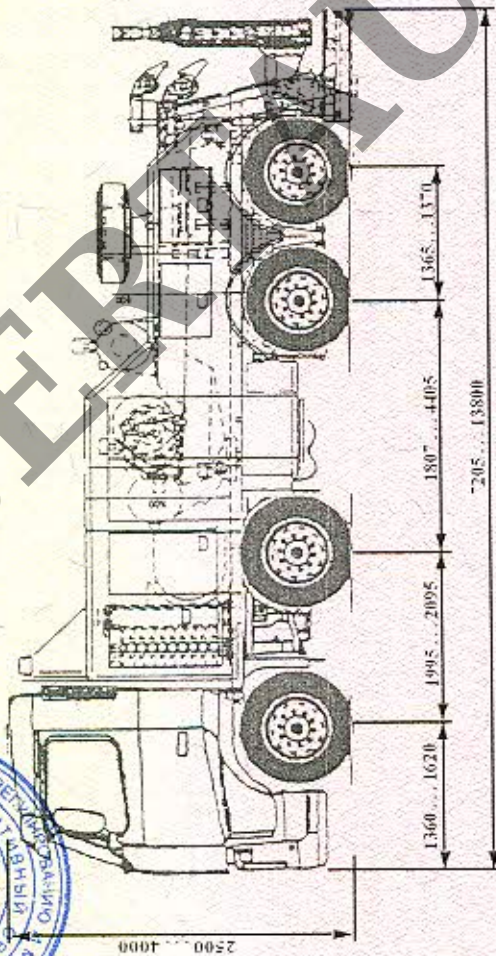
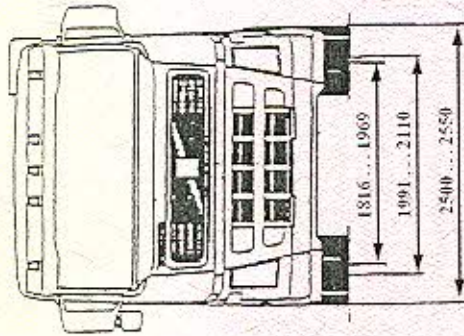

FM/FH CABS

FM CREW CAB

FM L2H1-LOW

FM L1EH1

FM L2H1

FM L2H2

FM L2H3

FH L1EH1

FH L2H1

FH L2H2

FH L2H3

к Одобрению типа транспортного средства № E-SE.MT02.B.00399

ОБЩИЙ ВИД ТРАНСПОРТНОГО СРЕДСТВА  
VOLVO тип FH, FM модификации FH, FH-Truck, FH13/16, FM, FM-Truck, FM9/11/13  
Эвакуатор

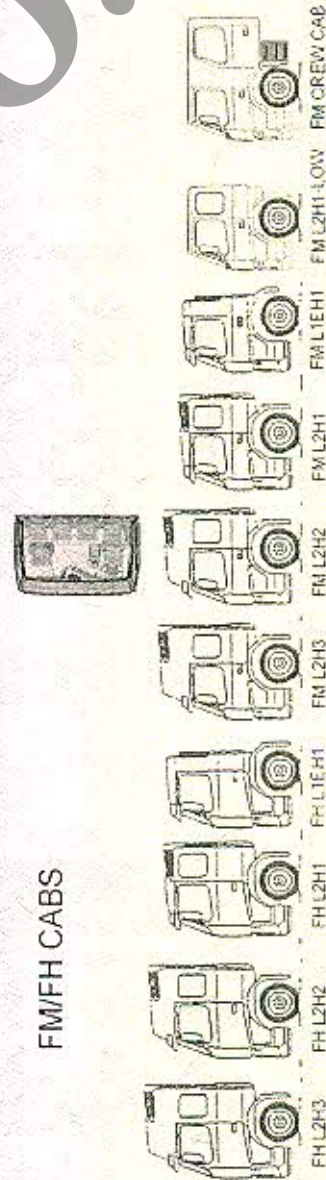
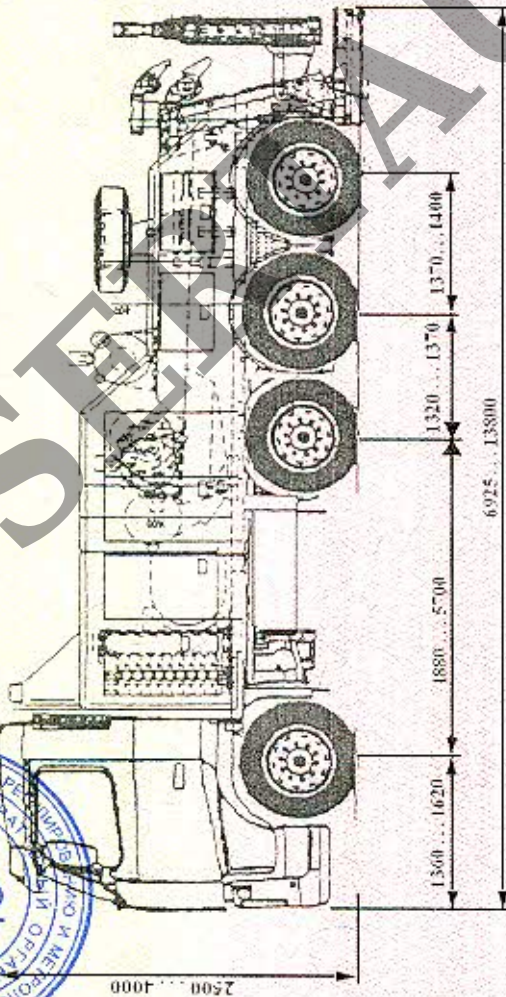
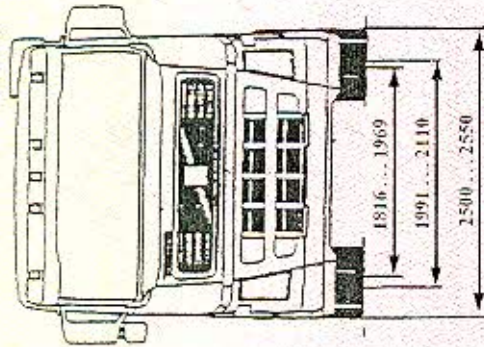

FM/FH CABS





**ОБЩИЙ ВИД ТРАНСПОРТНОГО СРЕДСТВА**  
**VOLVO тип FH, FM модификации FH, FH-Truck, FH13/16, FM, FM-Truck, FM9/11/13**  
**Автобетоносмеситель**

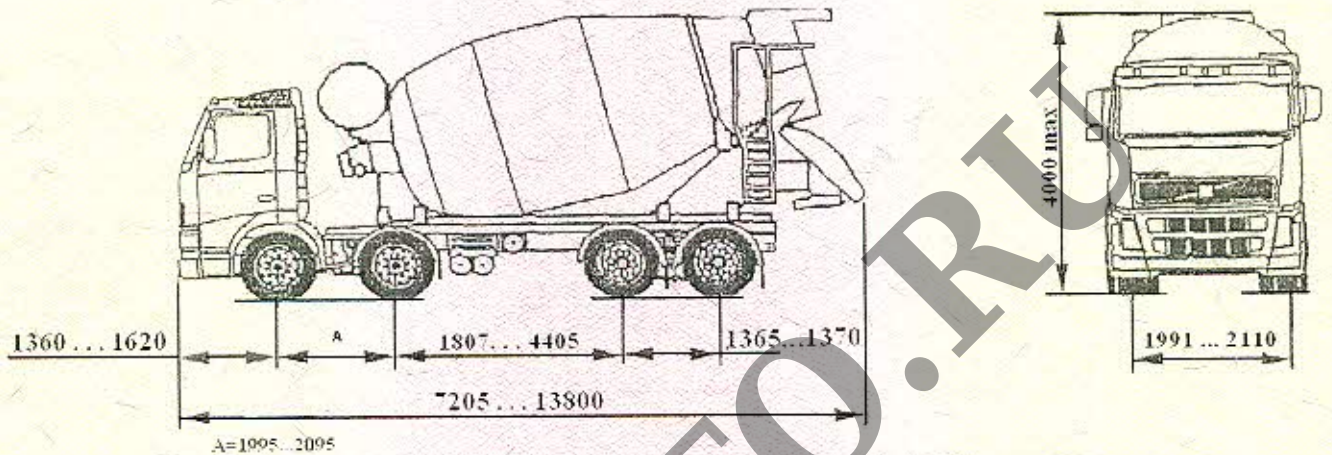

**FM/FH CABS**

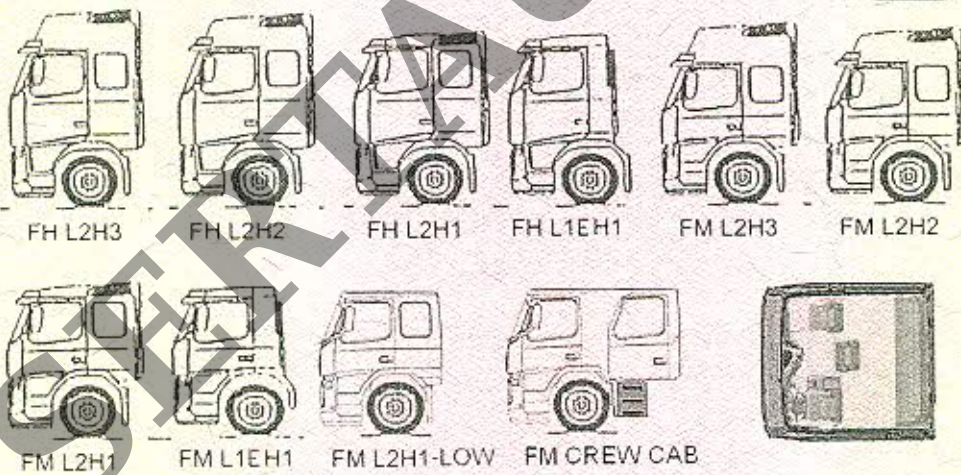

**ОБЩИЙ ВИД ТРАНСПОРТНОГО СРЕДСТВА**  
**VOLVO тип FH, FM модификации FH, FH-Truck, FH13/16, FM, FM-Truck, FM9/11/13**  
**Автобетоносмеситель**

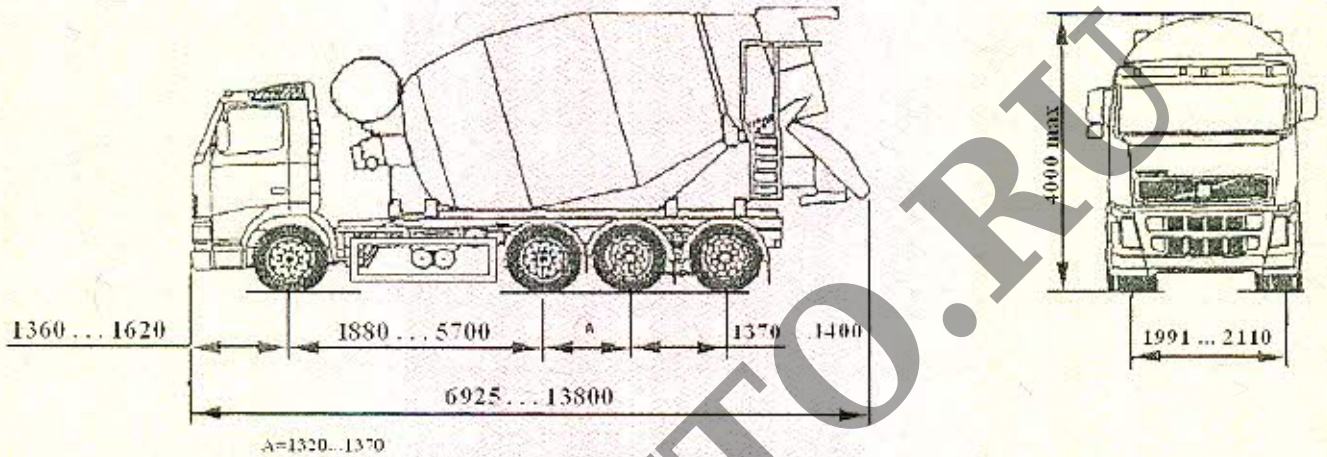

**FM/FH CABS**

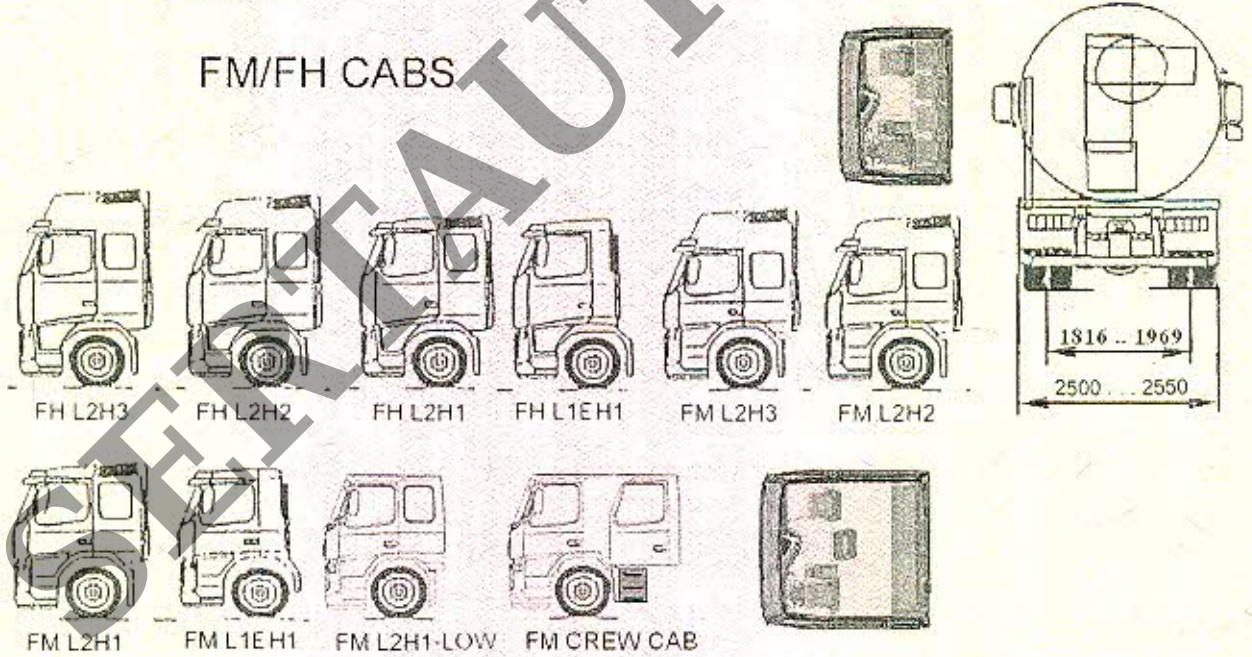

**ОБЩИЙ ВИД ТРАНСПОРТНОГО СРЕДСТВА**  
**VOLVO тип FH, FM модификации FH, FH-Truck, FH13/16, FM, FM-Truck, FM9/11/13**  
**Автобетононасос**

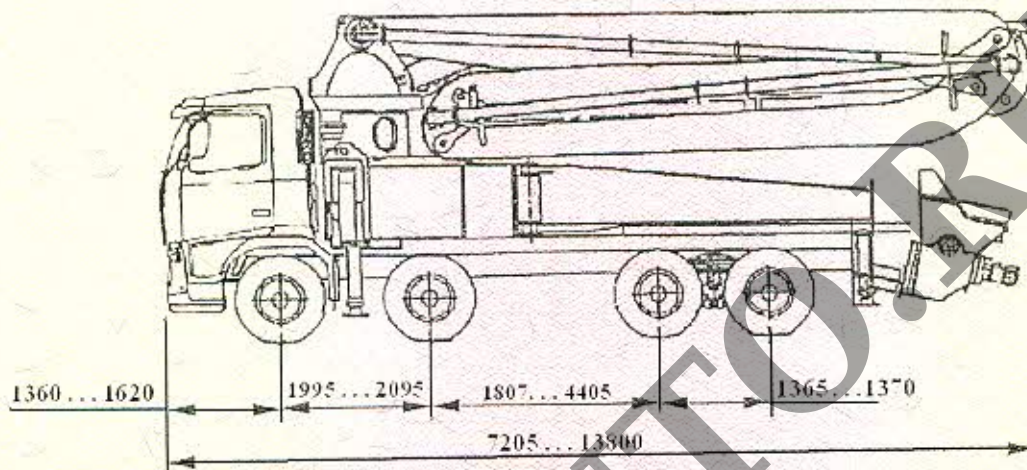

**FM/FH CABS**

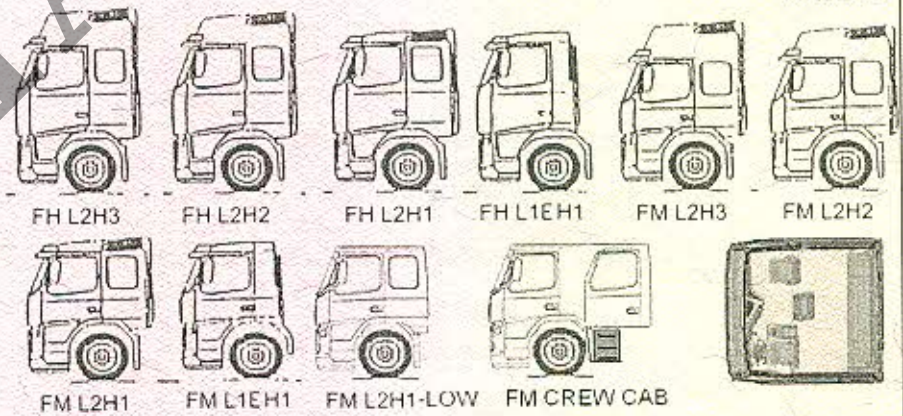

**ОБЩИЙ ВИД ТРАНСПОРТНОГО СРЕДСТВА**  
**VOLVO тип FH, FM модификации FH, FH-Truck, FH13/16, FM, FM-Truck, FM9/11/13**  
**Автобетононасос**

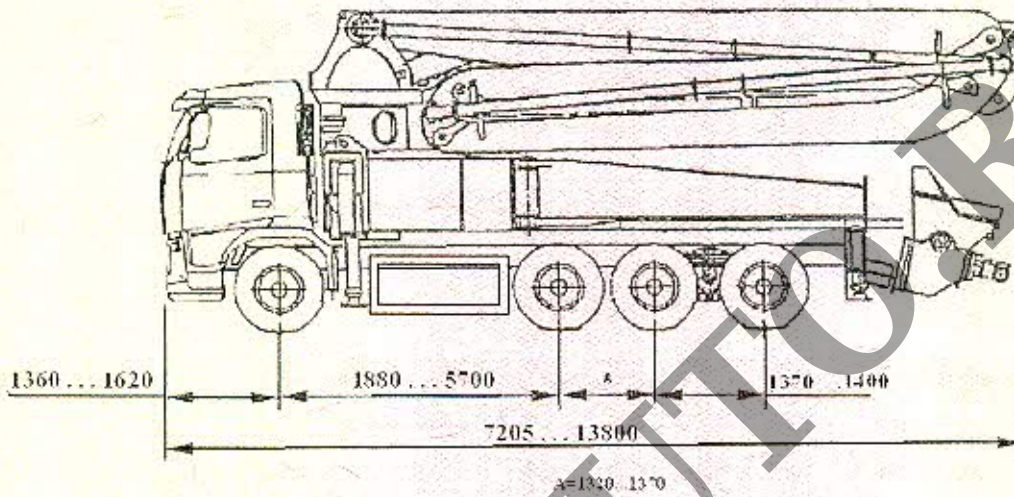

**FM/FH CABS**

