

РОССИЙСКАЯ ФЕДЕРАЦИЯ
ОДОБРЕНИЕ ТИПА ТРАНСПОРТНОГО СРЕДСТВА

0005790

№ E-DE.MT02.B.00519*

Срок действия с 12 мая 2012 по 12 мая 2015

ОРГАН ПО СЕРТИФИКАЦИИ

механических транспортных средств и прицепов, их составных частей и предметов оборудования
"САТР-ФОНД" Межотраслевого Фонда "Сертификация автотранспорта САТР" (ОС "САТР-ФОНД")
125480, г. Москва, ул. Героев Панфиловцев, 24, ОГРН: 1027739132530
№ РОСС RU.0001.11MT02 от 04.06.2009 г. до 04.06.2014 г.
тел.: (495) 454-42-27, факс: (495) 454-72-12, e-mail: mail@satrfond.ru

ТРАНСПОРТНЫЕ СРЕДСТВА

МАРКА	BMW	
КОММЕРЧЕСКОЕ НАИМЕНОВАНИЕ	X5 xDrive35i (ZV41), X5 xDrive50i (ZV81), X5 xDrive30d (ZW41), X5 xDrive40d (ZW61), X5 M50d (ZW81)	X6 xDrive35i (FG21), X6 xDrive50i (FG81), X6 xDrive30d (FH61), X6 xDrive40d (FH01), X6 M50d (FH81)
ТИП	X5	X6
МОДИФИКАЦИИ	ZV41, ZV81, ZW41, ZW61, ZW81	FG21, FG81, FH61, FH01, FH81
КАТЕГОРИЯ	M ₁ G	
ЭКОЛОГИЧЕСКИЙ КЛАСС	5	
КОД ОКП/ТН ВЭД	45 1481 / 8703 23 (ZV41, FG21), 8703 24 (ZV81, FG81), 8703 33 (ZW41, ZW61, FH61, FH01, ZW81, FH81)	
ЗАЯВИТЕЛЬ И ЕГО АДРЕС	Общество с ограниченной ответственностью "БМВ Русланд Трейдинг" (ООО "БМВ Русланд Трейдинг"), 141407, Московская область, Химкинский район, г. Химки, ул. Панфилова, владение 19, строение 1, Российская Федерация, ОГРН: 1037739414844, тел.: (495) 795-29-00, факс: (495) 795-29-12	
ИЗГОТОВИТЕЛЬ И ЕГО АДРЕС	Bayerische Motoren Werke AG, D-80788, München, Germany, www.bmwgroup.com	
ПРЕДСТАВИТЕЛЬ ИЗГОТОВИТЕЛЯ И ЕГО АДРЕС	Общество с ограниченной ответственностью "БМВ Русланд Трейдинг" (ООО "БМВ Русланд Трейдинг"), 141407, Московская область, Химкинский район, г. Химки, ул. Панфилова, владение 19, строение 1, Российская Федерация, ОГРН: 1037739414844, тел.: (495) 795-29-00, факс: (495) 795-29-12	
СБОРОЧНЫЙ ЗАВОД И ЕГО АДРЕС	BMW Manufacturing Co., LCC, 1400 Highway 101 South Greer SC 29651, United States of America	

* является распространением "Одобрения типа транспортного средства"
№ РОСС DE.MT02.E05612П1Р1, выданного со сроком действия до 31.12.2012 г.

ПОСТАВЩИК СБОРОЧНЫХ
КОМПЛЕКТОВ И ЕГО АДРЕС

соответствуют установленным в Российской Федерации требованиям технического регламента о безопасности колесных транспортных средств.

Действие данного ОДОБРЕНИЯ ТИПА ТРАНСПОРТНОГО СРЕДСТВА распространяется на серийно выпускаемую продукцию.

Данное ОДОБРЕНИЕ ТИПА ТРАНСПОРТНОГО СРЕДСТВА без приложений недействительно.

Приложение № 1. Общие характеристики транспортного средства

Приложение № 2. Перечень документов, явившихся основанием для оформления ОДОБРЕНИЯ ТИПА ТРАНСПОРТНОГО СРЕДСТВА

Приложение № 3. Описание маркировки транспортного средства

Приложение № 4. Общий вид транспортного средства на двух страницах

ДОПОЛНИТЕЛЬНАЯ ИНФОРМАЦИЯ

Транспортные средства не предназначены для коммерческих перевозок пассажиров.

Руководитель органа по сертификации



Б.В. Киеуленко

инициалы, фамилия

ОДОБРЕНИЕ ТИПА ТРАНСПОРТНОГО СРЕДСТВА УТВЕРЖДЕНО.

Внесена запись в реестр за № E-DE.MT02.B.00519 от 12 мая 2012

Заместитель руководителя

РОССТАНДАРТА

наименование федерального органа исполнительной власти, выполняющего функции компетентного административного органа Российской Федерации в соответствии с Женевским Соглашением 1958 года



подпись

А.В. Зажигалкин

инициалы, фамилия

СЕРТИФИКАТ

к Одобрению типа транспортного средства № E-DE.MT02.B.00519

ОБЩИЕ ХАРАКТЕРИСТИКИ ТРАНСПОРТНОГО СРЕДСТВА

Колесная формула / ведущие колеса 4 x 4 / все
 Схема компоновки транспортного средства полноприводная
 Расположение двигателя переднее продольное
 Тип кузова / количество дверей универсал / 5

Для модификаций:	ZV41, ZV81, ZW41, ZW61	ZW81	FG21, FG81, FH61, FH01, FH81
Количество мест для сидения	4 (первый ряд - 2, второй ряд - 2) или 5 (первый ряд - 2, второй ряд - 3) или 7 (первый ряд - 2, второй ряд - 3, третий ряд - 2)		4 (первый ряд - 2, второй ряд - 2) или 5 (первый ряд - 2, второй ряд - 3)
Габаритные размеры, мм			
- длина	4857		4877
- ширина	1933	2010	1983
- высота	1776		1690
База, мм	2933		
Колея передних / задних колес, мм	1640...1662 / 1636...1706		

Модификация	Масса транспортного средства в снаряженном состоянии, кг	Полная масса транспортного средства, кг (технически допустимая)	Максимальная осевая масса, кг		Максимальная масса прицепа, кг	
			на переднюю ось	на заднюю ось	прицеп без тормозной системы	прицеп с тормозной системой
ZV41	2145	2750...2960	1265...1270	1550...1755	750	2700...3500
ZV81	2265	2870...3025	1365...1370	1570...1740		
ZW41	2150	2755...2965	1275...1280	1545...1745		
ZW61	2185	2790...3000	1300...1305	1555...1755		
ZW81	2225	2830...3025	1340...1345	1555...1755		
FG21	2145	2670...2720	1275	1475...1515		
FG81	2265	2790...2840	1375	1490...1530		
FH61	2150	2675...2725	1285	1475...1515		
FH01	2185	2710...2760	1310	1475...1515		
FH81	2225	2750...2800	1350	1475...1515		

Для модификаций:	ZV41, FG21	ZV81, FG81
Двигатель (марка, тип)	N55B30A	N63B44A
	BMW, четырехтактный, с искровым зажиганием	
- количество и расположение цилиндров	6, рядное	8, V-образное
- рабочий объем, см ³	2979	4395
- степень сжатия	10.2	10.0
- максимальная мощность, кВт (мин ⁻¹) по Правилам ЕЭК ООН № 85	225 или 235 (5800)	300 или 330 (5500)
- максимальный крутящий момент, Н·м (мин ⁻¹)	400 (1200...5000) или 450 (1300...4500)	600 (1750...4500) или 650 (2000...4500)
Топливо	бензин с октановым числом не менее	
	95	92
Система питания (тип)	непосредственный впрыск топлива с электронным управлением	
Блок управления (маркировка)	Bosch, MEVD17.2, 7 586 143, 7 601 253	Siemens / Continental, MSD85, 7 570 672, 7 601 772

Для модификаций:	ZV41, FG21	ZV81, FG81
Форсунки (тип, маркировка)	Bosch, 7 597 870	Siemens / Continental, 7 585 261
Нагнетатель воздуха (тип, маркировка)	BorgWarner Turbo Systems, 1 853 970	Garrett / Honeywell Turbo Technologies, GT22 C208 (x2), MGT2256S (x2)
Воздушный фильтр (тип, маркировка)	7 571 355, 7 605 913	7 577 457 и 7 577 458
Глушитель шума впуска (маркировка)	BMW, MANN Filter или Mahle, с сухим бумажным элементом	
Система зажигания (тип)	электронная	
Катушка (модуль) зажигания (маркировка)	Delphi, 28114820	Bosch, 0221504470
Свечи (маркировка)	Bosch или NGK, R5, R6	
Система выпуска и нейтрализации отработавших газов	BMW, один глушитель; один нейтрализатор отработавших газов	BMW, три глушителя; два нейтрализатора отработавших газов
Нейтрализаторы (маркировка)	7 599 198	7 585 433 (x2), 7 585 434 (x2), 7 595 886 (x2)
Глушители (маркировка)		
- 1 степень	7 600 219	7 799 797 и 7 578 186
- 2 степень	—	7 577 840 или 7 600 487

Для модификаций:	ZW41, FH61	ZW61, FH01	ZW81, FH81
Двигатель (марка, тип)	N57D30A	N57D30B	N57D30C
- количество и расположение цилиндров	BMW, четырехтактный дизель 6, рядное		
- рабочий объем цилиндров, см ³	2993		
- степень сжатия	16.5		16.0
- максимальная мощность, кВт (мин ⁻¹) по Правилам ЕЭК ООН № 85	180 (4000)	225 (4400)	280 (4400)
- максимальный крутящий момент, Н·м (мин ⁻¹)	540 (1750...3000)	600 (1500...2500)	740 (2000...3000)
Топливо	дизельное		
Система питания (тип)	непосредственный впрыск топлива, CR (с общей рампой)		
Блок управления (маркировка)	Bosch, DDE 7.3.1, 8 511 970	Bosch, DDE 7.3.1, 8 506 421	Bosch, DDE, 8 515 919
ТНВД (тип, маркировка)	Bosch, CR, CP 4.2/ 7 800 123	Bosch, CR, 7 805 419	Bosch, CR, 8 508 151
Форсунки (тип, маркировка)	Bosch, CR-injector, 7 805 428	Bosch, CR-injector, 7 805 430	Bosch, CR-injector, 8 508 153
Нагнетатель воздуха (тип, маркировка)	Allied Signal / Garrett-Honeywell, GTB22 60V	Borg Warner, KP 26 -2871, BV 40-1874	Borg Warner, B2-3371, BV 45-2080
Воздушный фильтр (тип, маркировка)	BMW, 7 811 026, 8 510 239, 8 518 111, 8 519 900, с сухим бумажным элементом		
Глушители шума впуска (маркировка)	BMW, интегрирован в воздушный фильтр		



к Одобрению типа транспортного средства № E-DE.MT02.B.00519

Для модификаций:	ZW41, FH61	ZW61, FH01	ZW81, FH81
Система выпуска и нейтрализации отработавших газов	BMW, один или два глушителя; один нейтрализатор отработавших газов		
Нейтрализаторы (маркировка)	7 806 113, 7 811 420, 7 811 430, 7 823 238, 7 807 137, 7 811 424, 7 811 440, 7 823 239, 7 809 319, 8 509 752, 8 515 745, 8 517 612		8 515 531, 8 518 991
Глушители (маркировка)			
– 1 ступень	—		7 799 797
– 2 ступень	8 509 745 или 8 509 981		7 600 487
Фильтр твердых частиц (объединен с нейтрализатором)	7 811 422, 8 506 881, 7 811 434, 8 506 880, 7 823 241, 8 509 288, 7 811 426, 8 506 883, 7 811 442, 8 506 882, 7 823 242, 8 515 477, 8 517 611		8 515 535, 8 518 990

Для модификаций:	ZV41, FG21	ZV81, FG81, ZW41, FH61, ZW61, FH01, ZW81, FH81
Трансмиссия (тип)	гидромеханическая	
Коробка передач (марка, тип)	ZF, 8HP45	ZF, 8HP70
	автоматическая	
– число передач	вперед - 8, назад - 1	
– передаточные числа		
I -	4.714	
II -	3.143	
III -	2.106	
IV -	1.667	
V -	1.285	
VI -	1.000	
VII -	0.839	
VIII -	0.667	
З.Х. -	3.295	3.317
Главная передача (тип, маркировка)	BMW, гипоидная	
– передаточное число	3.154	

Подвеска

Передняя (описание) независимая, пружинная, рычажная, со стабилизатором поперечной устойчивости

Задняя (описание) независимая, пружинная или пневматическая с регулировкой уровня кузова, рычажная, со стабилизатором поперечной устойчивости

Рулевое управление (описание) ZF, с гидроусилителем (LFR640, LF41) или электроусилителем (ZFLS 7806 (EPS APA))

– рулевой механизм (тип, маркировка) "шестерня - рейка"

Тормозные системы

Рабочая (описание) гидравлический двухконтурный привод с разделением на контуры по осям, с вакуумным усилителем, с АБС, с системой динамического контроля курсовой устойчивости (DSCpremium);

Запасная (описание) тормозные механизмы всех колес - дисковые

Стояночная (описание) каждый контур рабочей тормозной системы

– усилитель (маркировка) электромеханический привод к тормозным механизмам задних колес

LSC 145, 9"/10" Tandem, TRW



Шины

размерность	минимально допустимый индекс нагрузки	скоростная категория	статический радиус, мм
255/50 R19	107	V, W	341
255/50 R19 M+S	107	H	341
255/55 R18	109	H, V	338
255/55 R18 M+S	109	H	338
275/40 R20	106	W	340
285/35 R21	105	W	345
285/45 R19	111	V, W	341
315/35 R20	110	W	340
325/30 R21	108	W	343
T155/80 R19	114	M	338
T155/90 R18, T155/90 D18	113	M	338

Оборудование транспортного средства

подушки безопасности, безопасные шины Runflat, система контроля давления в шинах, электропривод боковых стекол, датчик дождя и система автоматического включения фар, автоматическая система кондиционирования, многофункциональное рулевое колесо, иммобилизатор, подогрев форсунок омывателя ветрового стекла, передние сиденья с частичной электрорегулировкой, аудиосистема, бортовой компьютер с монитором, спутниковая противоугонная система BMW, система памяти Personal Profile, разъем для подключения внешних устройств AUX-In

по заказу: система управления подвеской Adaptive Drive, система распределения крутящего момента (Dynamic Performance Control), сигнализация аварийного сближения при парковке (PDC), активный круиз-контроль с функцией Stop&Go, круиз-контроль с функцией торможения, автоматически затемняющиеся внутренние и внешние зеркала заднего вида, складывающиеся зеркала заднего вида с электроприводом, тягово-сцепное устройство съемное или выдвижное с электрическим приводом, система контроля устойчивости прицепа, система звукового предупреждения об использовании ремней безопасности, охранная сигнализация с дистанционным управлением, внутреннее зеркало заднего вида с цифровым компасом, обогрев наружных зеркал заднего вида, панорамная стеклянная крыша с электроприводом, электрическая регулировка сидений с функцией "Память", подогрев сидений, активная вентиляция передних сидений, климат-контроль сидений, передние сиденья с полной электрорегулировкой, автономная система отопления с пультом дистанционного управления, спортивное рулевое колесо с переключателями передач, обогрев рулевого колеса, активное рулевое управление (AFS), запасное колесо, ксеноновые фары, галогеновые фары, омыватели фар высокого давления, адаптивное освещение поворотов (ALC), дневные ходовые огни, дополнительная система обогрева и кондиционирования воздуха в салоне, навигационная система, система голосового управления, система проецирования информации на ветровое стекло (Head up display (HUD)), индикация ограничения максимальной скорости, подготовка под мобильный телефон, в т.ч. с системой Bluetooth, подготовка под автомобильный телефон, автомобильный телефон, универсальный установочный комплект (адаптер) Bluetooth для мобильного телефона, телевизор, DVD система в задней части салона, устройство смены CD/DVD дисков, интернет, музыкальный интерфейс для смартфонов, аудиointерфейс USB, направляющие для багажника на крыше, инфракрасный пульт дистанционного управления, аудиосистема Hi-Fi, подготовка под спутниковый тюнер, камеры обзора пространства вокруг автомобиля, система ночного видения, автоматическая система закрывания/открывания крышки багажника, автопроводчик дверей, система комфортного доступа, солнцезащитные шторки для задних боковых окон, вспомогательные системы смены полосы движения

Руководитель органа по сертификации



подпись

Б.В. Кисуленко

инициалы, фамилия

ОПИСАНИЕ МАРКИРОВКИ ТРАНСПОРТНОГО СРЕДСТВА

1. Место расположения и форма знака обращения на рынке:

Рядом с табличкой изготовителя или на табличке изготовителя.

Знак обращения на рынке выполнен в соответствии с Постановлением Правительства Российской Федерации от 19 ноября 2003 г. № 696.

2. Место расположения таблички изготовителя:

В проеме левой или правой передней двери снизу или в передней правой или левой части моторного отсека.

3. Место расположения идентификационного номера:

3.1. На табличке изготовителя.

3.2. Справа в моторном отсеке на опоре или у опоры стойки передней подвески.

4. Структура и содержание идентификационного номера (номеров) транспортных средств:

1	2	3	4	5	6	7	8	9	10	11	12	13	14	15	16	17
W	B	A	?	?	?	1	?	?	?	?	?	?	?	?	?	?

поз. 1 - 3: **WBA** - WMI (международный код изготовителя) - BMW AG, Германия.

поз. 4 - 7: Обозначение типа транспортного средства и модификации:

ZV41 - X5 xDrive35i;

ZV81 - X5 xDrive50i;

ZW41 - X5 xDrive30d;

ZW61 - X5 xDrive40d;

ZW81 - X5 M50d;

FG21 - X6 xDrive35i;

FG81 - X6 xDrive50i;

FH61 - X6 xDrive30d;

FH01 - X6 xDrive40d.

FH81 - X6 M50d.

поз. 8: Свободная позиция.

поз. 9: Контрольный символ.

поз. 10: Цифра 0 или модельный год согласно Таблице 1 Приложения № 8 к техническому регламенту о безопасности колесных транспортных средств.

поз. 11: L или 0 - код сборочного завода.

поз. 12 - 17: Производственный номер транспортного средства.

Руководитель органа по сертификации



[Handwritten signature]
Подпись

Б.В. Кисуленко

инициалы, фамилия

к Одобрению типа транспортного средства № E-DE.MT02.B.00519

ОБЩИЙ ВИД ТРАНСПОРТНОГО СРЕДСТВА
BMW X5

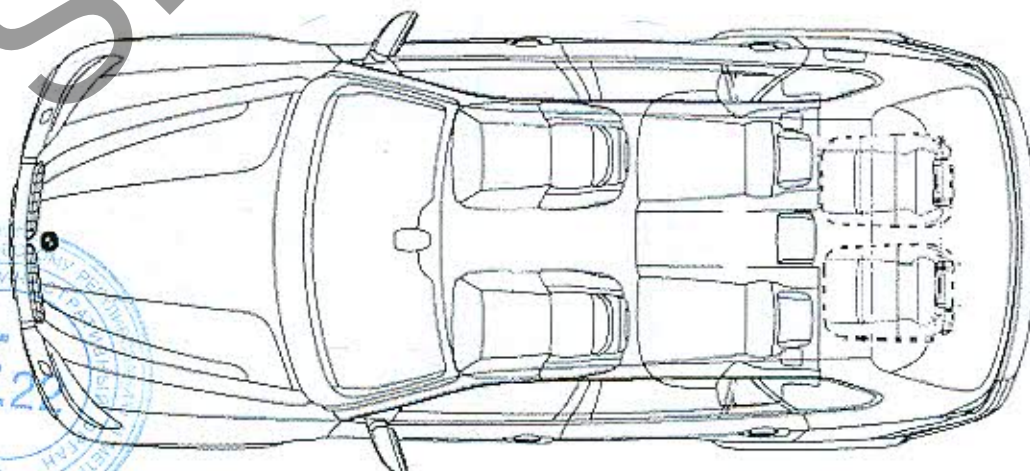
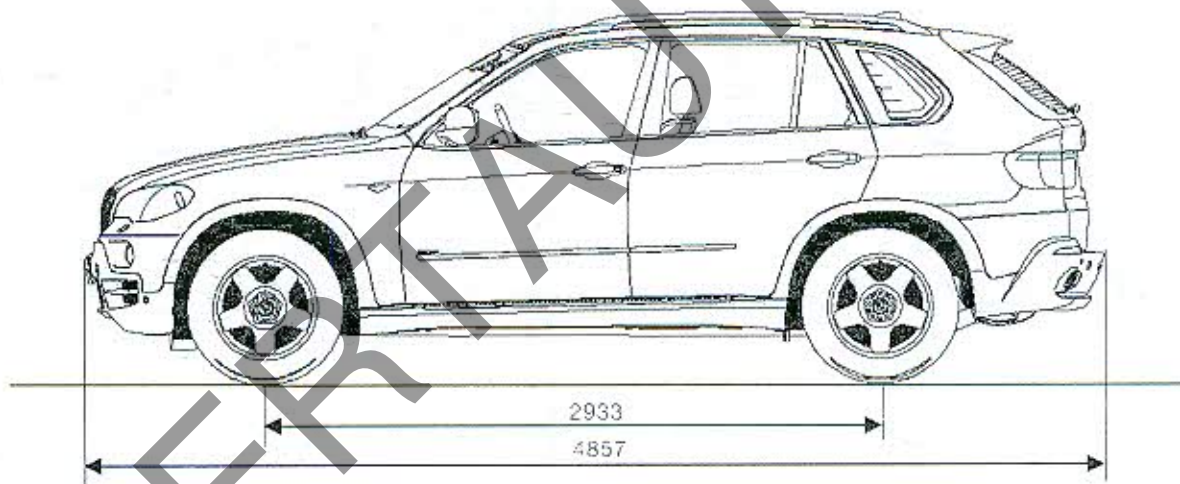
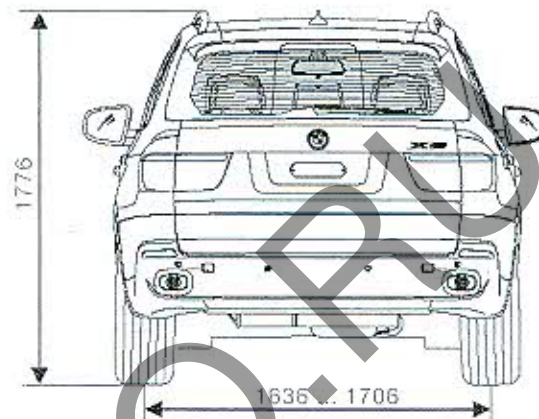
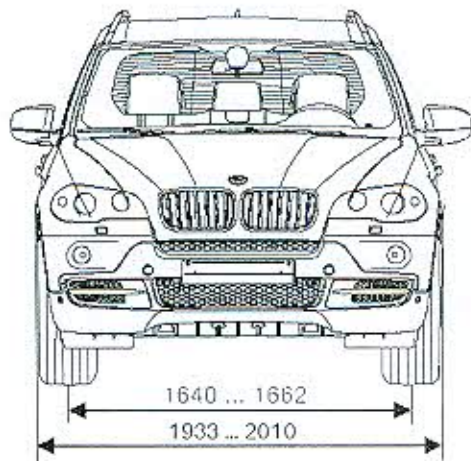

ОБЩИЙ ВИД ТРАНСПОРТНОГО СРЕДСТВА
BMW X6

