

РОССИЙСКАЯ ФЕДЕРАЦИЯ
ОДОБРЕНИЕ ТИПА ТРАНСПОРТНОГО СРЕДСТВА

0005901

№ E-DE.MT02.B.00553

Срок действия с 01 августа 2012 по 01 августа 2015

ОРГАН ПО СЕРТИФИКАЦИИ

механических транспортных средств и прицепов, их составных частей и предметов оборудования
"САТР-ФОНД" Межотраслевого Фонда "Сертификация автотранспорта САТР" (ОС "САТР-ФОНД")
125480, г. Москва, ул. Героев Панфиловцев, 24, ОГРН: 1027739132530
№ РОСС RU.0001.11MT02 от 04.06.2009 г. до 04.06.2014 г.
тел.: (495) 454-42-27, факс: (495) 454-72-12, e-mail: mail@satrfond.ru

ТРАНСПОРТНЫЕ СРЕДСТВА

| | |
|--|--|
| МАРКА | Ford |
| КОММЕРЧЕСКОЕ НАИМЕНОВАНИЕ | Tourneo Connect |
| ТИП | PJ2 |
| МОДИФИКАЦИИ | PJ (9-я и 10-я позиции VIN) |
| КАТЕГОРИЯ | M ₁ |
| ЭКОЛОГИЧЕСКИЙ КЛАСС | 4 |
| КОД ОКП/ТН ВЭД | 45 1481 / 8703 32 |
| ЗАЯВИТЕЛЬ И ЕГО АДРЕС | Закрытое Акционерное Общество "Форд Мотор Компани" ("Форд Мотор Компани" ЗАО), 188640, Ленинградская область, г. Всеволожск, промзона "Кирпичный Завод", 1, Российская Федерация, ОГРН № 1024700554372 от 26.07.2002 г., Тел.: (812) 346 71 11, факс: (812) 346 71 12 |
| ИЗГОТОВИТЕЛЬ И ЕГО АДРЕС | Ford-Werke GmbH, D-50725, Köln, Germany, Тел. 49 (221) 903 33 33, факс: 49 (221) 903 28 69 |
| ПРЕДСТАВИТЕЛЬ ИЗГОТОВИТЕЛЯ И ЕГО АДРЕС | Закрытое Акционерное Общество "Форд Мотор Компани" ("Форд Мотор Компани" ЗАО), 188640, Ленинградская область, г. Всеволожск, промзона "Кирпичный Завод", 1, Российская Федерация, ОГРН № 1024700554372 от 26.07.2002 г., Тел.: (812) 346 71 11, факс: (812) 346 71 12 |
| СБОРОЧНЫЙ ЗАВОД И ЕГО АДРЕС | Ford Otomotiv Sanayi A.S., Izmit Gölcük Yolu 14 km, Ihsaniye, Gölcük, Kocaeli, Turkey |
| ПОСТАВЩИК СБОРОЧНЫХ КОМПЛЕКТОВ И ЕГО АДРЕС | — |

соответствуют установленным в Российской Федерации требованиям технического регламента о безопасности колесных транспортных средств.

Данное ОДОБРЕНИЕ ТИПА ТРАНСПОРТНОГО СРЕДСТВА без приложений недействительно.

Приложение № 1. Общие характеристики транспортного средства

Приложение № 2. Перечень документов, явившихся основанием для оформления ОДОБРЕНИЯ ТИПА ТРАНСПОРТНОГО СРЕДСТВА

Приложение № 3. Описание маркировки транспортного средства

Приложение № 4. Общий вид транспортного средства на одной странице

ДОПОЛНИТЕЛЬНАЯ ИНФОРМАЦИЯ

отсутствует

Руководитель органа по сертификации



подпись

Б.В. Кисуленко

инициалы, фамилия

ОДОБРЕНИЕ ТИПА ТРАНСПОРТНОГО СРЕДСТВА УТВЕРЖДЕНО.

Внесена запись в реестр за № E-DE.MT02.B.00553 от 04 июля 2012

Заместитель руководителя

РОССТАНДАРТА

наименование федерального органа исполнительной власти, выполняющего функции компетентного административного органа Российской Федерации в соответствии с Женевским Соглашением 1958 года



подпись

А.В. Зажигалкин

инициалы, фамилия

ОБЩИЕ ХАРАКТЕРИСТИКИ ТРАНСПОРТНОГО СРЕДСТВА

| | |
|---|--|
| Колесная формула / ведущие колеса | 4 × 2 / передние |
| Схема компоновки транспортного средства | переднеприводная |
| Расположение двигателя | переднее поперечное |
| Тип кузова / количество дверей | универсал, цельнометаллический, несущего типа / 4 или 5 |
| Количество мест для сидения | 5 или 8 (первый ряд – 2, второй ряд – 3, третий ряд – 3 или без третьего ряда) |
| Габаритные размеры, мм | |
| - длина | 4571 |
| - ширина | 1795 |
| - высота | 1970 |
| База, мм | 2912 |
| Колея передних / задних колес, мм | 1505 / 1552 |

| Модификация с двигателем / количеством мест | Масса транспортного средства в снаряженном состоянии, кг | Полная масса транспортного средства, кг (технически допустимая) | Максимальная осевая масса, кг | | Максимальная масса прицепа, кг | |
|---|--|---|-------------------------------|---------------|--------------------------------|-----------------------------|
| | | | на переднюю ось | на заднюю ось | прицеп без тормозной системы | прицеп с тормозной системой |
| P9PA / 5 мест | 1676 | 2340 | 1130 | 1290 | 750 | 1100 |
| | 1642 | 2330 | | | | |
| RWPA / 5 мест | 1682 | 2340 | | | | |
| | 1646 | 2330 | | | | |
| P9PA / 8 мест | 1672 | 2340 | | | | |
| | 1642 | 2330 | | | | |
| RWPA / 8 мест | 1676 | 2340 | | | | |
| | 1646 | 2330 | | | | |

| Двигатель (марка, тип) | Ford, P9PA | Ford, RWPA |
|--|--|-----------------------|
| | | четырёхтактный дизель |
| - количество и расположение цилиндров | 4, рядное | |
| - рабочий объем цилиндров, см ³ | 1753 | |
| - степень сжатия | 18.5 | |
| Максимальная мощность, кВт (мин ⁻¹) по Правилам ЕЭК ООН № 85 | 66 (4000) | 81 (3750) |
| Максимальный крутящий момент, Н·м (мин ⁻¹) | 220 (1700...2500) | 250 (1700...2500) |
| Топливо | дизельное | |
| Система питания (тип) | непосредственный впрыск топлива с общей рампой | |
| Блок управления (маркировка) | 9T11-12K532-E? | 9T11-12K532-D? |
| ТНВД (тип, маркировка) | Siemens, 4M5Q-9B395-A? | |
| Форсунки (тип, маркировка) | Siemens, 7T1Q-9F593-A? | |
| Нагнетатель воздуха (тип, маркировка) | Honeywell, 7G9Q-6K682-B? | |
| Воздушный фильтр (тип, маркировка) | 7T16-9600-B?, с бумажным элементом | |
| Глушитель шума впуска (маркировка) | совмещен с воздушным фильтром | |

к Одобрению типа транспортного средства № E-DE.MT02.B.00553**Система выпуска и нейтрализации отработавших газов** один глушитель и нейтрализатор отработавших газов

Нейтрализатор (маркировка) 243-186 / 244-769

Глушитель (маркировка) 2850020250

Трансмиссия (тип) механическая**Сцепление (марка, тип)** сухое, однодисковое**Коробка передач (марка, тип)** MTX75P1, с ручным управлением

- число передач вперед - 5, назад - 1
- передаточные числа

I - 3.667
 II - 2.048
 III - 1.258
 IV - 0.921
 V - 0.705
 3.X. - 3.727

Главная передача (тип, маркировка) цилиндрическая

- передаточное число 4.059 (для мод. с дв. P9PA), 3.800 (для мод. с дв. RWPA)

Подвеска**Передняя (описание)** независимая, пружинная, типа Макферсон, со стабилизатором поперечной устойчивости или без него**Задняя (описание)** зависимая, на продольных полуэллиптических рессорах, с телескопическими газонаполненными амортизаторами, со стабилизатором поперечной устойчивости**Рулевое управление (описание)** с гидроусилителем

- рулевой механизм (тип, маркировка) 7T16-3A500-A? / -C?, "шестерня - рейка"

Тормозные системы**Рабочая (описание)** гидравлическая, двухконтурная, с диагональным разделением на контуры; с АБС или без АБС, тормозные механизмы передних колес - дисковые, задних - барабанные**Запасная (описание)** каждый контур рабочей тормозной системы**Стояночная (описание)** механический привод к тормозным механизмам задних колес

- усилитель (маркировка) 9T16-2005-A?

- тормозные цилиндры (маркировка) правый передний: 7T16-2B294-A?,
левый передний: 7T16-2B302-A?, задние: 2T14-2261-A?

Шины

- размерность 195/65R15
- минимально допустимый индекс нагрузки 95
- скоростная категория S или R
- статический радиус, мм 289

Оборудование транспортного средства

по заказу: отопитель салона, центральная блокировка дверей, подушки безопасности водителя и переднего пассажира, тягово-сцепное устройство, кондиционер

Руководитель органа по сертификации

Б.В. Кисуленко

подпись

инициалы, фамилия

ОПИСАНИЕ МАРКИРОВКИ ТРАНСПОРТНОГО СРЕДСТВА

1. Место расположения и форма знака обращения на рынке:
На табличке изготовителя или на наклейке, расположенной рядом с табличкой изготовителя.
Знак обращения на рынке выполнен в соответствии с Постановлением Правительства Российской Федерации от 19 ноября 2003 г. № 696.
2. Место расположения таблички изготовителя:
На второй стойке кузова в проеме правой передней двери.
3. Место расположения идентификационного номера:
 - 3.1. На табличке изготовителя.
 - 3.2. На табличке под лобовым стеклом.
 - 3.3. На полу кузова около правого переднего сиденья.
4. Структура и содержание идентификационного номера (номеров) транспортных средств:

| | | | | | | | | | | | | | | | | |
|---|---|---|---|---|---|---|---|---|----|----|----|----|----|----|----|----|
| 1 | 2 | 3 | 4 | 5 | 6 | 7 | 8 | 9 | 10 | 11 | 12 | 13 | 14 | 15 | 16 | 17 |
| W | F | 0 | J | X | X | T | T | P | J | ? | ? | ? | ? | ? | ? | ? |

- поз. 1 - 3: Международный идентификационный код изготовителя (WMI):
WF0 - Ford-Werke GmbH, Германия.
- поз. 4 и 10: Тип кузова:
J – PJ2.
- поз. 5 и 6: X
- поз. 7 - 8: Код сборочного завода:
ТТ – Ford Otomotiv Sanayi A.S., Izmit, Turkey
- поз. 9: Код модели:
P – Transit Connect / Tourneo Connect
- поз. 11: Год выпуска согласно Таблице 1 Приложения № 8 к техническому регламенту о безопасности колесных транспортных средств.
- поз. 12: Код месяца выпуска:
A...Y.
- поз. 13 - 17: Производственный номер транспортного средства.

Руководитель органа по сертификации



подпись

Б.В. Кисуленко

инициалы, фамилия

**ОБЩИЙ ВИД ТРАНСПОРТНОГО СРЕДСТВА
Ford PJ2 (Tourneo Connect)**

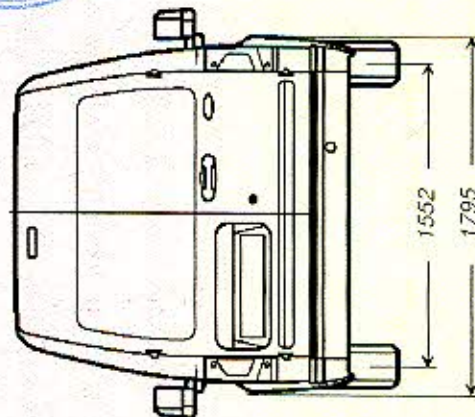
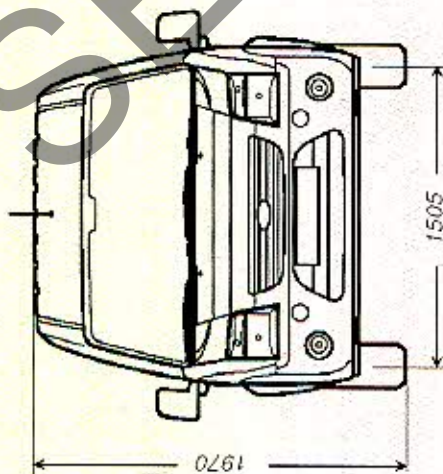
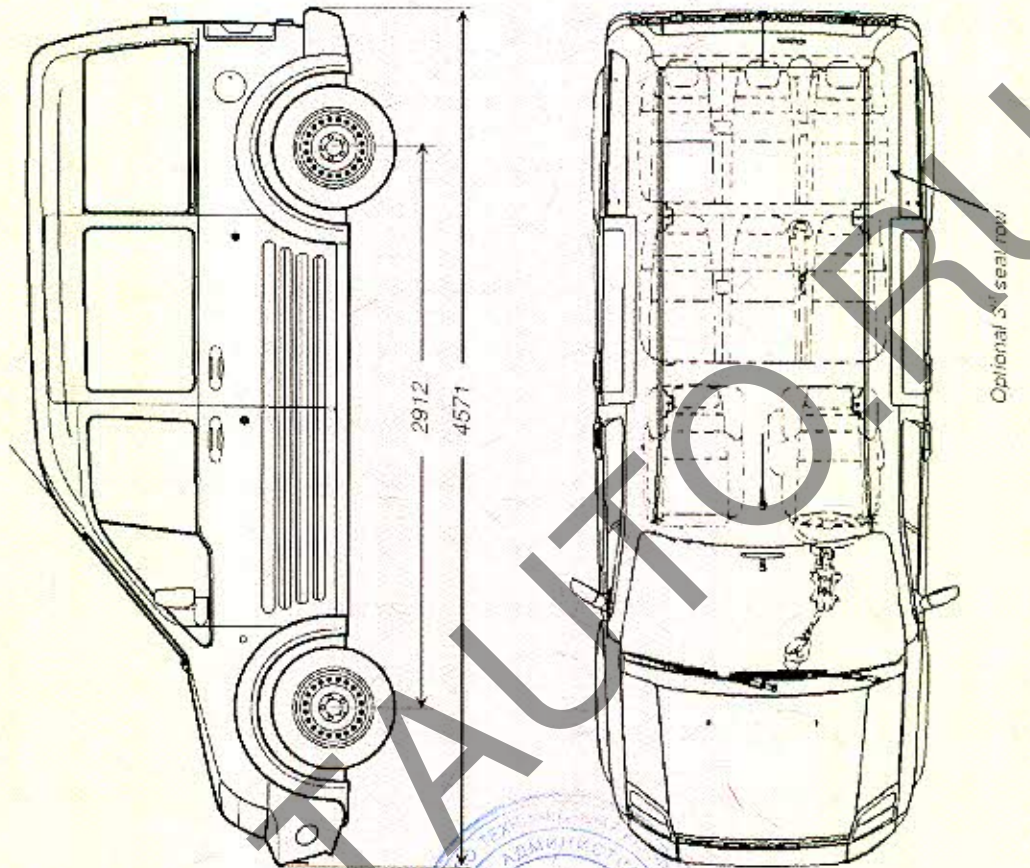

Приложение № _____

Стр. _____

к Одобрению типа транспортного средства № _____

SERTAUTO.RU