

Е-CZ.АЯ04.В.00030.П1

28 апреля 2012

28 апреля 2015

продукции машиностроения Федерального государственного унитарного предприятия «Всероссийский научно-исследовательский институт стандартизации и сертификации в машиностроении» (ОС «ПРОММАШ») 123007, г. Москва, ул. Шеногина, 4, ОГРН 1037739388939, № РОСС RU.0001.11АЯ04 с 20.03.2008 г. по 20.03.2013 г. тел.: (499) 259-74-85, факс: (499) 256-14-77, e-mail: 203-1@gost.ru

МАРКА	Škoda
КОММЕРЧЕСКОЕ НАИМЕНОВАНИЕ	Fabia
ТИП	5J
МОДИФИКАЦИИ	—
КАТЕГОРИЯ	M ₁
ЭКОЛОГИЧЕСКИЙ КЛАСС	4 (с дв. BTS, CFNA), 5 (с дв. CHFA, CGPA, CBZB, CGGB, CAVE)
КОД ОКП / ТН ВЭД	45 1481 / 8703 22 (дв. CHFA, CGPA, CBZB, CGGB, CAVE) 8703 23 (дв. BTS, CFNA)
ЗАЯВИТЕЛЬ И ЕГО АДРЕС	Общество с ограниченной ответственностью «ФОЛЬКСВАГЕН Груп Рус» (ООО «ФОЛЬКСВАГЕН Груп Рус»), 248926, г. Калуга, ул. Автомобильная, д. 1, Российская Федерация ОГРН 1025005336564 тел. (499) 258-39-01, факс (499) 271-08-75
ИЗГОТОВИТЕЛЬ И ЕГО АДРЕС	Škoda Auto a.s. Vaclava Klementa 869, CZ 293 60, Mladá Boleslav, Czech Republic тел. + 420326815425, факс + 420326815425
ПРЕДСТАВИТЕЛЬ ИЗГОТОВИТЕЛЯ И ЕГО АДРЕС	Общество с ограниченной ответственностью «ФОЛЬКСВАГЕН Груп Рус» (ООО «ФОЛЬКСВАГЕН Груп Рус»), 248926, г. Калуга, ул. Автомобильная, д. 1, Российская Федерация ОГРН 1025005336564 тел. (499) 258-39-01, факс (499) 271-08-75
СБОРОЧНЫЕ ЗАВОДЫ И ИХ АДРЕСА	Škoda Auto a.s., Vaclava Klementa 869, CZ-293 60, Mladá Boleslav, Czech Republic; Škoda Auto a.s., CZ-543 18 Vrchlabi, Czech Republic; Škoda Auto a.s., CZ-517 02 Kvasiny, Czech Republic; ZAO Eurocar, 894 60 Solomonovo, Ukraine;

ПОСТАВЩИК СБОРОЧНЫХ
КОМПЛЕКТОВ И ЕГО АДРЕС

соответствуют установленным в Российской Федерации требованиям технического регламента о безопасности колесных транспортных средств.

Действие данного ОДОБРЕНИЯ ТИПА ТРАНСПОРТНОГО СРЕДСТВА распространяется на серийно выпускаемую продукцию.

Данное ОДОБРЕНИЕ ТИПА ТРАНСПОРТНОГО СРЕДСТВА без приложений не действительно.

- | | |
|--------------|--|
| Приложение 1 | Общие характеристики транспортного средства |
| Приложение 2 | Перечень документов, явившихся основанием для оформления ОДОБРЕНИЯ ТИПА ТРАНСПОРТНОГО СРЕДСТВА |
| Приложение 3 | Описание маркировки транспортного средства |
| Приложение 4 | Общий вид транспортного средства на 1 странице |

ДОПОЛНИТЕЛЬНАЯ ИНФОРМАЦИЯ отсутствует

Руководитель органа по сертификации

подпись

А.В. Куликов

инициалы, фамилия

ОДОБРЕНИЕ ТИПА ТРАНСПОРТНОГО СРЕДСТВА УТВЕРЖДЕНО

Внесена запись в реестр за № E-CZ.AЯ04.B.00030.П1 от 16 апреля 2012 г.

Заместитель руководителя

РОССТАНДАРТА

наименование федерального
органа исполнительной власти,
выполняющего функции
компетентного административ-
ного органа Российской Феде-
рации в соответствии с Женев-
ским Соглашением 1958 года

подпись

А.В. Зажигалкин

инициалы, фамилия

E-CZ.AЯ04.B.00030.П1

ОБЩИЕ ХАРАКТЕРИСТИКИ ТРАНСПОРТНОГО СРЕДСТВА

Колесная формула / ведущие колеса	4 x 2 / передние	
Схема компоновки транспортного средства	переднеприводная	
Расположение двигателя	переднее поперечное	
Тип кузова / количество дверей	цельнометаллический, несущий, хэтчбек / 5, универсал / 5	
Количество мест для сидения	5 (первый ряд – 2, второй ряд – 3)	
	для авт. с кузовом хэтчбек	для авт. с кузовом универсал
Габаритные размеры, мм		
- длина	4000...4032 (4111)*	4247...4275 (4352...4379)*
- ширина	1642...1658	
- высота	1484...1558	1484...1558
База, мм	2451...2454	
Колея передних / задних колес, мм	1417...1433 / 1410...1426	

* с установленным сцепным устройством

для моделей с двигателями	Масса транспортного средства в снаряженном состоянии, кг	Полная масса транспортного средства (технически допустимая), кг	Максимальная осевая масса транспортного средства (технически допустимая):		Максимальная масса прицепа, кг	
			на переднюю ось, кг	на заднюю ось, кг	прицеп без тормозной системы	прицеп с тормозной системой
для авт. с кузовом хэтчбек						
BTS	1070...1190	1585...1630	920	840	500	1000
CGPA	1040...1260	1550	800	780	500	800
CHFA	1036...1254	1545	800	780	500	800
CAVE	1252...1436	1718	930	810	—	—
CBZB	1073...1332	1585...1619	830...870	780	500	1200
CGGB	1049...1269	1559	810	780	500	1000
CFNA	1058...1327	1569...1614	820...870	780	500	1000
для авт. с кузовом универсал						
BTS	1090...1225	1605...1650	920	840	450	1000
CGPA	1059...1281	1570	790	810	450	800
CHFA	1054...1276	1565	790	810	450	800
CAVE	1247...1431	1713	920	810	—	—
CBZB	1093...1344	1605...1639	820...850	820	450	1200
CGGB	1068...1290	1579	800	810	450	1000
CFNA	1077...1348	1589...1634	810...850	810	450	1000

Двигатель (марка, тип)	Škoda		Volkswagen AG
	CHFA	CGPA	BTS
– обозначение на блоке двигателя	CHF	CGP	BTS
	четырёхтактный, с принудительным зажиганием		
– количество и расположение цилиндров	3, рядное		4, рядное
– рабочий объем, см ³	1198		1598
– степень сжатия	10.3	10.5	10.5
Максимальная мощность, кВт (мин ⁻¹) по Правилам ЕЭК ООН № 85-00	44 (5200)	51 (5400)	77 (5600)
Максимальный крутящий момент, Нм (мин ⁻¹)	108 (3000)	112 (3000)	153 (3800)
Топливо	бензин с октановым числом не менее 95		

E-CZ.AЯ04.B.00030.П1

двигатели:	CHFA	CGPA	BTS	
Система питания (тип)	многоточечный впрыск топлива			
Блок управления (маркировка)	03E 906 023 XX		03C 906 057 XX	
Система впрыска (маркировка, тип)	Siemens SIMOS 9 или Siemens SIMOS 11.1		Bosch Motronic	
Форсунки (тип, маркировка)	03D 906 031 xx 03D 031 xx	03E 906 031C	03C 906 031 A 03C 031 A	
Воздушный фильтр (тип, маркировка)	VW AG, с бумажным элементом			
	6Q0 183		036 183 F/D	
Глушитель шума впуска (маркировка)	6Q0 183		036 183 F/D	
Система зажигания (тип)	TCI, транзисторная с электронным управлением, с регулированием по многопараметровым характеристикам, со статическим распределением тока через отдельные для каждого цилиндра катушки зажигания			
Катушка (модуль) зажигания (маркировка)	VW, S3 или другие одобренные VW AG			
Свечи зажигания (марка, тип)	VW, R0, R1, R5, R6 или другие типы, одобренные VW AG			
Система выпуска и нейтрализации отработавших газов	основной и дополнительный глушители; нейтрализатор отработавших газов			
Нейтрализаторы (маркировка)				
- 1 ступень	03D 178B?		036 166A?	
- 2 ступень	—		6Q0 178G?	
Глушители (маркировка)				
- 1 ступень	6Q0 118F		6Q0 118B/K	
- 2 ступень	6Q0 120T		6Q0 120B/AE	
Двигатель (марка, тип)	Volkswagen AG			
– обозначение на блоке двигателя	CBZB	CGGB	CAVE	CFNA
	CBZ	CGG	CAV	CFN
	четырёхтактный, с принудительным зажиганием, с турбонаддувом (дв. CBZB, CAVE)			
– количество и расположение цилиндров	4, рядное			
– рабочий объем, см ³	1197	1390	1390	1598
– степень сжатия	10	10.5	10	10.5
Максимальная мощность, кВт (мин ⁻¹), по Правилам ЕЭК ООН № 85-00	77 (5000)	63 (5000)	132 (6200)	77 (5600)
Максимальный крутящий момент, Нм (мин ⁻¹)	175 (1550...4100)	132 (3800)	250 (2000...4500)	153 (3800)
Топливо	бензин с октановым числом не менее 95 (для дв. CBZB, CGGB, CFNA) бензин с октановым числом не менее 98 (для дв. CAVE)			

E-CZ.AЯ04.B.00030.П1

двигатели:	CBZB	CGGB	CAVE	CFNA
Система питания (тип)	многоточечный впрыск топлива			
Система впрыска (марка, тип)	Siemens SIMOS 10 или SIMOS 10+1	Magneti Marelli 4HV	Bosch, MED 17	Magneti Marelli
Блок управления (маркировка)	03F 906 070 xx	03C 906 024 xx	03C 906 027 xx	03C 906 014 xx
Форсунки (тип, маркировка)	03F 906 036 B 03F 036 B	036 906 031 xx 036 031 xx	03C 906 036 xx 03C 036 xx	03C 906 031 A 03C 031 A
Турбокомпрессор (марка, тип)	IHI или JHJ, 03F 145 701 xx	—	Eaton, 03C276 + KKK, KK3, 3K- Warner, BWTS K032074DAB42- xxx	—
Воздушный фильтр (тип, маркировка)	VW AG, с бумажным элементом			
	6R0 183	036 183 F/D	6R0 183	036 183 F/D
Глушитель шума впуска (маркировка)	6R0 183	036 183 F/D	6R0 183	036 183 F/D
Система зажигания (тип)	TCI, транзисторная с электронным управлением, с регулированием по многопараметровым характеристикам, со статическим распределением тока через отдельные для каждого цилиндра катушки зажигания			
Катушка (модуль) зажигания (маркировка)	VW, S3 или другие одобренные VW AG			
Свечи зажигания (марка, тип)	VW, R0 или другие типы, одобренные VW AG			
Система выпуска и нейтрализации отработавших газов	основной и дополнительный глушители; нейтрализатор отработавших газов			
Нейтрализаторы (маркировка)				
- 1 ступень	1K0 178 Q	036 166A?	1K0 178 N	036 178 G?
- 2 ступень	—	6Q0 178G?	—	—
Глушители (маркировка)				
- 1 ступень	6R0 118 A	6R0 118 A/J	6R0 118 или 6R0 118 C	6RU 118 или 6RU 118 A
- 2 ступень	6R0 120 B	6R0 120A	6R0 120 или 6R0 120	6RU 120 или 6RU 120 A

для моделей с двигателями:	BTS, CFNA	CGGB	BTS, CHFA, CGGB	CGPA	CHFA	CBZB	CFNA
Трансмиссия (тип)	механическая						
Сцепление (марка, тип)	фрикционное, сухое, однодисковое, с центральной диафрагменной пружиной						
Коробка передач (марка, тип)	FM52 T087	FM52 T088	FM52 T089	FM52 T090	FM52 T111	FM52 T106	FM52 T116
	с ручным управлением						
– число передач и передаточные числа	вперед - 5-, назад - 1						
I -	3.769	3.769	3.769	3.769	3.769	3.769	3.455
II -	2.095	2.095	2.095	2.095	2.095	1.955	1.955
III -	1.387	1.387	1.387	1.387	1.281	1.281	1.281
IV -	1.026	1.026	1.026	1.026	0.927	0.927	0.881
V -	0.813	0.813	0.813	0.813	0.740	0.740	0.673
3.X. -	3.182	3.182	3.182	3.182	3.182	3.182	3.182
Главная передача (тип, маркировка)	VW AG, цилиндрическая косозубая						
– передаточное число	3.933	3.882	3.683	4.188	4.188	4.625	4.533
для мод. с двигателем:	CAVE		CBZB		BTS, CFNA		
Трансмиссия (тип)	механическая				гидромеханическая		
Сцепление (марка, тип)	две многодисковые муфты				—		
Коробка передач (марка, тип)	автоматическая, с возможностью ручного управления				автоматическая		
	FD7AM015		FD7AM017		FA69G089		
– число передач и передаточные числа	вперед - 7, назад - 1				вперед - 6, назад - 1		
I -	3.500		3.765		4.148		
II -	2.273		2.367		2.370		
III -	1.531		1.575		1.556		
IV -	1.122		1.111		1.155		
V -	1.176		1.143		0.859		
VI -	0.951		0.944		0.686		
VII -	0.795		0.780		—		
3.X. -	4.170		4.281		3.394		
Главная передача (тип, маркировка)	VW AG, цилиндрическая, косозубая						
- передаточное число при включенных передачах:							
– I, II, III, IV	4.438		4.105		3.683		
– V, VI	3.227		3.120		3.683		
– VII	3.227		3.120		—		
– 3.X.	4.176		3.900		3.683		
Подвеска							
Передняя (описание)	независимая, типа McPherson, с треугольными нижними рычагами, со стабилизатором поперечной устойчивости						
Задняя (описание)	зависимая с продольными рычагами, соединенными торсионной балкой						
Рулевое управление (описание)	с электрогидравлическим усилителем						
рулевой механизм (тип, маркировка)	VW/Audi, «шестерня – рейка», 6Q1 423 055 BL / AX / L / BN						

E-CZ.AЯ04.B.00030.П1

Тормозные системы	VW/Škoda
Рабочая (описание)	гидравлическая, с вакуумным усилителем, с диагональным разделением на контуры, с АБС, с электронным распределением тормозного усилия (EBV); тормозные механизмы передних колес – дисковые, задних колес -дисковые или барабанные
Запасная (описание)	каждый контур рабочей тормозной системы
Стояночная (описание)	механический привод тормозных механизмов задних колес
- усилитель (маркировка)	6R1 614 106 B / C, 6R1 612 107/107B
- тормозные цилиндры (маркировка)	1K0 615 123D, 1K0 615 123E, 1K0 615 123M (передний левый) 1K0 615 124D, 1K0 615 124E, 1K0 615 124M (передний правый) 6R0 615 423 A, 6R0 615 423 (задний левый) 6R0 615 424A, 6R0 615 424 (задний правый)

Шины	размерность	минимально допустимый индекс нагрузки	скоростная категория	статический радиус, мм
	155/80 R13	79	T	271
	165/70 R14	81	T	276
	185/55 R15 (M+S)	85	H	277
	185/55 R15 (M+S)	81	T	277
	185/60 R15	84	H	285
	185/60 R14	82	T	272
	195/55 R15	85	H	282
	205/45 R16	83	H	282
	205/45 R16	87	W	282
	205/40 R17	84	W	286

Оборудование транспортного средства	передние противотуманные фары; регулируемые по высоте сиденья водителя и переднего пассажира; центральный замок с дистанционным управлением или без него; электростеклоподъемники передних или всех дверей; электрообогрев передних сидений; кондиционер (хладагент R 134A); холодильник; наружные зеркала с электроприводом и электрообогревом; подготовка под установку телефона; бортовой компьютер; аудиоподготовка; стереосистема, CD – проигрыватель; люк с электроприводом; система помощи при парковке; кожаная обивка; противоугонное устройство; система крепления для детского кресла на заднем сиденье (ISOFIX); электронная система обеспечения курсовой устойчивости (ESP); противобуксовочная система (ASR); подушка безопасности; галогенные фары; диски из легкого сплава, система крепления багажа на крыше, сцепное устройство
--	---

Руководитель органа по сертификации

подпись

А.В. Куликов

инициалы, фамилия

ОПИСАНИЕ МАРКИРОВКИ ТРАНСПОРТНОГО СРЕДСТВА

1. Место расположения и форма знака обращения на рынке:

На табличке изготовителя или рядом с табличкой изготовителя. Знак обращения на рынке выполняется в соответствии с Постановлением Правительства Российской Федерации от 19 ноября 2003 г. № 696

2. Место расположения таблички изготовителя:

На задней стойке передней левой двери.

3. Место расположения идентификационного номера:

3.1. На табличке изготовителя.

3.2. В моторном отсеке справа.

4. Структура и содержание идентификационного номера (номеров) транспортных средств:

1	2	3	4	5	6	7	8	9	10	11	12	13	14	15	16	17
T	M	B	?	?	?	5	J	?	?	?	?	?	?	?	?	?

поз. 1 - 3: международный идентификационный код изготовителя (WMI): «TMB»– Škoda Auto a.s., Czech Republic

поз. 4: код обозначения типа кузова и оснащения транспортного средства - буквенное обозначение

поз. 5: код обозначения типа двигателя:

- «A» – 1.2 / 44 кВт / с принудительным зажиганием;
- «C» – 1.4 / 63 кВт / с принудительным зажиганием;
- «D» – 1.6 / 77 кВт / с принудительным зажиганием;
- «H» – 1.2 / 51 кВт / с принудительным зажиганием;
- «N» – 1.2 / 77 кВт / с принудительным зажиганием;
- «P» – 1.4 / 132 кВт / с принудительным зажиганием

поз. 6: код обозначения оснащённости системами безопасности или код массы транспортного средства - цифровое или буквенное обозначение

поз. 7 - 8: тип транспортного средства: «5J»

поз. 9: контрольный символ: цифра от 0 до 9 или буква X

поз. 10: код модельного года согласно п. 1.2.4 Приложения 8 к техническому регламенту о безопасности колесных транспортных средств или постоянный символ 0

поз. 11: коды сборочных заводов:

- «0», «1», «2», «3», «4» - Mladá Boleslav, Czech Republic;
- «5», «6», «9» - Kvasiny, Czech Republic;
- «7», «8» - Vrchlabí, Czech Republic;
- «B» - Solomonovo, Ukraine

поз. 12 – 17: Порядковый номер транспортного средства

Руководитель органа по сертификации

подпись

А.В. Куликов

инициалы, фамилия

E-CZ.AЯ04.B.00030.П1

ОБЩИЙ ВИД ТРАНСПОРТНОГО СРЕДСТВА
Škoda 5J (Fabia)

хэтчбек

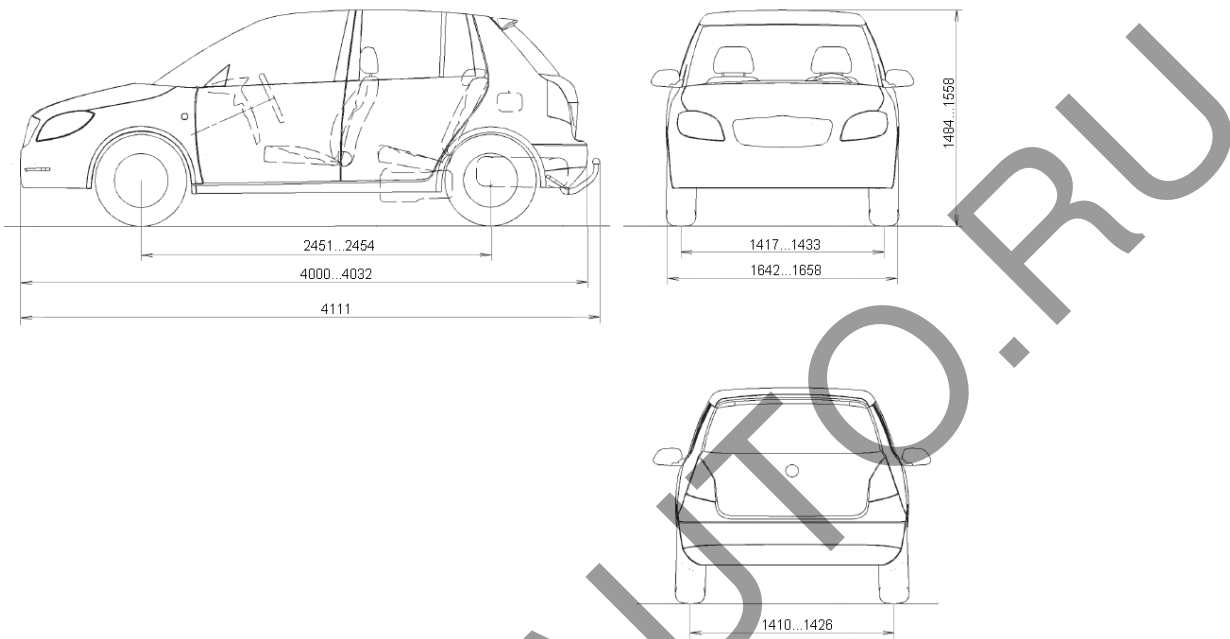

универсал

