

РОССИЙСКАЯ ФЕДЕРАЦИЯ

ОДОБРЕНИЕ ТИПА ТРАНСПОРТНОГО СРЕДСТВА

0007523

№ E-DE.MT02.B.00549.P1

Срок действия с 26 октября 2012 по 26 октября 2015

ОРГАН ПО СЕРТИФИКАЦИИ

механических транспортных средств и прицепов, их составных частей и предметов оборудования
 «САТР-ФОНД» Межотраслевого Фонда «Сертификация автотранспорта САТР» (ОС «САТР-ФОНД»)
 125480, г. Москва, ул. Героев Панфиловцев, 24, ОГРН: 1027739132530
 № РОСС RU.0001.11MT02 от 04.06.2009 г. до 04.06.2014 г.
 тел.: (495) 454-42-27, факс: (495) 454-72-12, e-mail: mail@satrfond.ru

ТРАНСПОРТНЫЕ СРЕДСТВА

МАРКА	Mercedes-Benz	
КОММЕРЧЕСКОЕ НАИМЕНОВАНИЕ	Mercedes-Benz GLK-class	
ТИП	GLK	
МОДИФИКАЦИИ	VIN:	
	GLK 300 4MATIC	WDC204990...
	GLK 350 4MATIC	WDC204988...
	GLK 200 CDI	WDC204901...
	GLK 220 CDI 4MATIC	WDC204984...
	GLK 250 CDI 4MATIC	WDC204982...
КАТЕГОРИЯ	M ₁	
ЭКОЛОГИЧЕСКИЙ КЛАСС	4 - для модификаций GLK 350 4MATIC, GLK 300 4MATIC, GLK 220 CDI 4MATIC; 5 - для модификаций GLK 250 CDI 4MATIC, GLK 200 CDI, GLK 220 CDI 4MATIC, GLK 300 4MATIC, GLK 350 4MATIC	
КОД ОКП / ТН ВЭД	451481 / 8703 24 (для мод. GLK 350 4MATIC, GLK 300 4MATIC); 8703 32 (для мод. GLK 220 CDI 4MATIC, GLK 250 CDI 4MATIC, GLK 200 CDI)	
ЗАЯВИТЕЛЬ И ЕГО АДРЕС	Закрытое акционерное общество «Мерседес-Бенц РУС», (ЗАО «Мерседес-Бенц РУС»), 125167, г. Москва, Ленинградский проспект, 39А, Российская Федерация, ОГРН 1027700258530 тел./факс (495) 745-26-00 / (495) 258-41-52	
ИЗГОТОВИТЕЛЬ И ЕГО АДРЕС	Daimler AG, D-70546, Stuttgart, Germany. тел. + 49 7031 90-82964, факс + 49 7031-90 79633	
ПРЕДСТАВИТЕЛЬ ИЗГОТОВИТЕЛЯ И ЕГО АДРЕС	Закрытое акционерное общество «Мерседес-Бенц РУС», (ЗАО «Мерседес-Бенц РУС»), 125167, г. Москва, Ленинградский проспект, 39А, Российская Федерация, ОГРН 1027700258530 тел./факс (495) 745-26-00 / (495) 258-41-52	
СБОРОЧНЫЕ ЗАВОДЫ И ИХ АДРЕСА	Mercedes-Benz Werk (Plant) Bremen, D-28309 Bremen, Germany	
ПОСТАВЩИК СБОРОЧНЫХ КОМПЛЕКТОВ И ЕГО АДРЕС		

соответствуют установленным в Российской Федерации требованиям технического регламента о безопасности колесных транспортных средств.

к Одобрению типа транспортного средства № E-DE.MT02.B.00549.P1

ОБЩИЕ ХАРАКТЕРИСТИКИ ТРАНСПОРТНОГО СРЕДСТВА

Колесная формула /ведущие колеса	4 x 4 / все или задние (для GLK 200 CDI)
Схема компоновки транспортного средства	полноприводная или классическая (для GLK 200 CDI)
Расположение двигателя	переднее продольное
Тип кузова/количество дверей	универсал / 5
Количество мест для сидения	5 (первый ряд - 2, второй ряд - 3)
Габаритные размеры, мм	
– длина	4544...4664
– ширина	1840
– высота	1666...1699
База, мм	2755
Колея передних/задних колес, мм	1563...1585 / 1564...1599

для модификации:	GLK 220 CDI 4MATIC	GLK 250 CDI 4MATIC	GLK 200 CDI	GLK 350 4MATIC	GLK 300 4MATIC
Масса снаряженного транспортного средства, кг	1880*	1880*	1845*	1845*	1845*
Полная масса транспортного средства (технически допустимая), кг	2455	2520	2420	2420	2420
Максимальная осевая масса (технически допустимая), кг					
– на переднюю ось	1245	1245	1210	1200	1200
– на заднюю ось	1300	1300	1300	1310	1310
Максимальная масса прицепа, кг					
– прицеп без тормозной системы			750		
– прицеп с тормозной системой		2000		2400	2400

для модификаций:	GLK 300 4MATIC	GLK 350 4MATIC
Двигатель (марка, тип)	Daimler AG, Mercedes-Benz	
	M276 (276957)	M276 (276957)
	четырёхтактный, с искровым зажиганием	
	6, V-обр.	
- количество и расположение цилиндров	3498	3498
- рабочий объем цилиндров, см ³	12.0±0.25	12.0±0.25
- степень сжатия	185 (6500) или 183** (6500)	225 (6500)
- максимальная мощность, кВт (мин ⁻¹) по Директиве ЕС 80/1269,1999/99	340	370
- максимальный крутящий момент, Нм (мин ⁻¹)	(3500...4500)	(3500...5250)

* минимальное значение для базовой комплектации без учета дополнительного оборудования

** по заказу, в соответствии с кодом производителя «922», указанным в сопроводительных документах на автомобиль

к Одобрению типа транспортного средства № E-DE.MT02.B.00549.P1

для модификаций: с двигателями:	GLK 300 4MATIC M276 (276957)	GLK 350 4MATIC M276 (276957)
Топливо	бензин с октановым числом не менее 95	
Система питания (тип)	непосредственное впрыскивание топлива с электронным управлением	
Блок управления (маркировка)	HM 0578 – для мод. экологического класса 5; HM 0624 – для мод. экологического класса 4	HM 0579
Форсунки (тип, маркировка)	Bosch, IN 0030	Bosch, IN 0030
Воздушный фильтр (тип, маркировка)	Mann+Hummel, Mercedes-Benz, с сухим бумажным элементом	
Глушитель шума впуска (маркировка)	FP 0128, A 276 090 13 01	FP 0128, A 276 090 13 01
Система зажигания (тип)	электронная, бесконтактная	
Катушки зажигания (маркировка)	Bosch ZS 0015	Bosch ZS 0015
Свечи (маркировка)	Bosch, Z 6 SII 3320 и другие, рекомендованные Daimler AG	Bosch, Z 6 SII 3320
Система выпуска и нейтрализации отработавших газов	Mercedes-Benz, пять или три глушителя и два или три нейтрализатора	
Нейтрализаторы (маркировка)		
- 1 ступень	KT 0321 (x2) или KT0322 (x2) + KT 0329	
Глушители (маркировка)		
- 1 ступень	SV 0814 (x2) или отсутствует	
- 2 ступень	SM 0284	
- 3 ступень	SN 0673 (x2)	

для модификаций:	GLK 220 CDI 4MATIC	GLK 250 CDI 4MATIC	GLK 200 CDI
Двигатель (марка, тип)	Daimler AG, Mercedes-Benz		
	OM 651 (651912)	OM 651 (651912)	OM 651 (651916)
	четырёхтактный дизель		
	4, рядное		
- количество и расположение цилиндров			
- рабочий объем цилиндров, см ³	2143	2143	2143
- степень сжатия	16.2+2	16.2+2	16.2+2
- максимальная мощность, кВт (мин ⁻¹) по Директиве ЕС 80/1269, 1999/99	125 (3000...4200)	150 (4200)	105 (3000...4600)
- максимальный крутящий момент, Нм (мин ⁻¹)	400 (1400...2800)	500 (3600...1800)	350 (1200...2800)
Топливо	дизельное		
Система питания (тип)	непосредственное впрыскивание топлива с общей рампой		
Блок управления (маркировка)	ED 0205- для мод. экологического класса 5; ED 0236 или ED 0371- для мод. экологического класса 4;	ED 0206 или ED 0264	ED 0302
Форсунки (тип, маркировка)	IN 0023 или IN 0031	IN 0031 или IN 0023	IN 0031 или IN 0034
ТНВД (тип, маркировка)	Bosch, Delphi, PH 0018 или PH 0017		

к Одобрению типа транспортного средства № E-DE.MT02.B.00549.P1

для модификаций:	GLK 220 CDI 4MATIC	GLK 250 CDI 4MATIC	GLK 200 CDI
с двигателями:	OM 651 (651912)	OM 651 (651912)	OM 651 (651916)
Нагнетатель воздуха (тип, маркировка)	Mercedes-Benz или Borg Warner, AL 0048 или AL 0064		Borg Warner Turbo Systems или IHI Charging Systems International, AL 0064
Воздушный фильтр (тип, маркировка)	Mann & Hummel, Mercedes-Benz FP 0126		
Глушитель шума впуска (маркировка)	-		
Система выпуска и нейтра- лизации отработавших газов	Mercedes-Benz, два глушителя и один нейтрализатор отработавших газов		
Нейтрализаторы (маркировка) - 1 степень	КТ 1244 - для мод. экологического класса 5; КТ 1259 или КТ 1260- для мод. экологичес- кого класса 4	КТ 1244	КТ 1244
Глушители (маркировка) - 1 степень	SN 1547 (x2) или SN 1573 (x2)		
Фильтр твердых частиц	PF 0028 - для мод. экологического клас- са 5 или без него- для мод. экологичес- кого класса 4	PF 0028	PF 0028

Для модификаций:	GLK 250 CDI 4MATIC, GLK 220 CDI 4MATIC, GLK 200 CDI, GLK 300 4MATIC, GLK 350 4MATIC	GLK 200 CDI
Трансмиссия	гидромеханическая	механическая
Сцепление (марка, тип)	-	сухое, фрикционное, однодисковое
Коробка передач (марка, тип)	Mercedes-Benz, W7X550 (7G-TRONIC), автоматическая	Mercedes-Benz, с ручным управлением
число передач передаточные числа	вперед - 7, назад - 2	вперед - 6, назад - 1
I -	3.8	5.014
II -	2.86	2.831
III -	2.02	1.789
IV -	1.57	1.256
V -	1.00	1.000
VI -	0.82	0.828
VII -	0.73	-
3.X. I -	3.42	4.569
3.X. II -	2.23	-

к Одобрению типа транспортного средства № E-DE.MT02.B.00549.P1

Для модификаций:	GLK 300 4MATIC	GLK 350 4MATIC	GLK 250 CDI 4MATIC	GLK 220 CDI 4MATIC	GLK 200 CDI
Раздаточная коробка (марка, тип)	Mercedes-Benz, в блоке с коробкой передач				
- передаточное число	1.00				
Главная передача (марка, тип)	Mercedes-Benz, гипоидная				
- передаточное число	3.27	3.27	3.461	3.461	2.823 или 3.466

Подвеска

Передняя (описание)	независимая, пружинная, типа Макферсон, со стабилизатором поперечной устойчивости
Задняя (описание)	

Рулевое управление (описание)	с гидроусилителем или электроусилителем
- рулевой механизм (тип, маркировка)	"шестерня - рейка"

Тормозные системы

Рабочая (описание)	гидравлический двухконтурный привод с разделением на контуры по осям, с вакуумным усилителем, с АБС; тормозные механизмы всех колес – дисковые
Запасная (описание)	
Стояночная (описание)	

Шины

Для модификаций:	размерность	минимально допустимый индекс нагрузки	скоростная категория	статический радиус, мм
GLK 220 CDI 4MATIC, GLK 250 CDI 4MATIC, GLK 200 CDI	235/45 R20 100 XL	100	W	345...349
	255/45R19	100	V	
	255/40 R20 XI	101	W	
	235/60 R17	102	V	
	235/50 R19	99	V	
255/55 R17	104	V		
GLK 300 4MATIC, GLK 350 4MATIC	235/45 R20 100 XL	100	W	
	235/50 R19	99	V	
	255/40 R20 XI	101	W	
	255/45R19	100	V	
	255/55 R17	104	V	
	235/50 R19 M+S	99	V	
	235/60 R17	102	V	

к Одобрению типа транспортного средства № E-DE.MT02.B.00549.P1

Оборудование транспортного средства

климат-контроль, стоп-сигнал с функцией визуального предупреждения при экстренном торможении, датчик дождя, система курсовой устойчивости, подушки безопасности, система оповещения о потере давления в шинах, система экстренного торможения, электронная система распределения тормозных сил (ABV), электронная система контроля устойчивости (ESP), электронная система распределения тормозных сил (EBD), электронная система помощи при парковке (PTS PARKTRONIC)

по заказу: система контроля движения на уклоне, система индикации интервалов сервисного обслуживания, противоугонная система с защитой от буксировки (ATA), система автоматического поддержания постоянной скорости (SPEEDTRONIC/TEMPOMAT), электронный автомобильный информационный центр (COMAND), функция ECO start/stop, навигационная система, система контроля давления в шинах, система безопасности PRE-SAFE, камера заднего вида или система камер кругового обзора, биксеноновые фары с интеллектуальной системой управления светом фар (ILS), дневные ходовые светодиодные огни, цифровое радио, система предупреждения о разрешенной скорости движения, система распознавания опасности столкновения, система автономного торможения, система мониторинга «мертвой» зоны обзора зеркал, активная система контроля за полосой движения, система предупреждения водителя об усталости, система активного контроля дистанции, дистанционное открывание/закрывание дверей

Руководитель органа по сертификации

подпись

Б.В. Кисуленко

инициалы, фамилия

к Одобрению типа транспортного средства № E-DE.MT02.B.00549.P1

ОПИСАНИЕ МАРКИРОВКИ ТРАНСПОРТНОГО СРЕДСТВА

1. Место расположения и форма знака обращения на рынке:
Рядом с табличкой изготовителя.
Знак обращения на рынке выполнен в соответствии с Постановлением Правительства Российской Федерации от 19 ноября 2003 г. № 696.
2. Место расположения таблички изготовителя:
На передней поверхности средней стойки кузова, в дверном проеме, с правой стороны.
3. Место расположения идентификационного номера:
 - 3.1. На табличке изготовителя.
 - 3.2. На поперечине пола кузова, под передним правым сиденьем.
 - 3.3. На табличке, видимой снаружи в правом нижнем углу лобового стекла.
4. Структура и содержание идентификационного номера (номеров) транспортных средств:

1	2	3	4	5	6	7	8	9	10	11	12	13	14	15	16	17
W	D	C	2	0	4	?	?	?	1	?	?	?	?	?	?	?

поз. 1 - 3: Международный идентификационный код изготовителя (WMI):

WDC – Daimler AG, Германия.

поз. 4 - 6: Обозначение семейства транспортных средств:

204 – Mercedes-Benz GLK-класса.

поз. 7: Обозначение типа кузова:

9 – универсал (внутризаводское обозначение - X 204)

поз. 8 - 9: Обозначение типа двигателя и колесной формулы:

01 – дизель, OM651, рядный, 4x2;

90 – бензиновый, M276, V6, 4x4;

88 – бензиновый, M276, V6, 4x4;

84 – дизель, OM651, рядный, 4x4;

82 – дизель, OM651, рядный, 4x4

поз. 10: Обозначение типа рулевого управления:

1 – левостороннее рулевое управление.

поз. 11: Обозначение сборочного завода.

поз. 12 - 17: Производственный номер транспортного средства.

Руководитель органа по сертификации



подпись

Б.В. Кисуленко

инициалы, фамилия

ОБЩИЙ ВИД ТРАНСПОРТНОГО СРЕДСТВА
Mercedes-Benz типа GLK

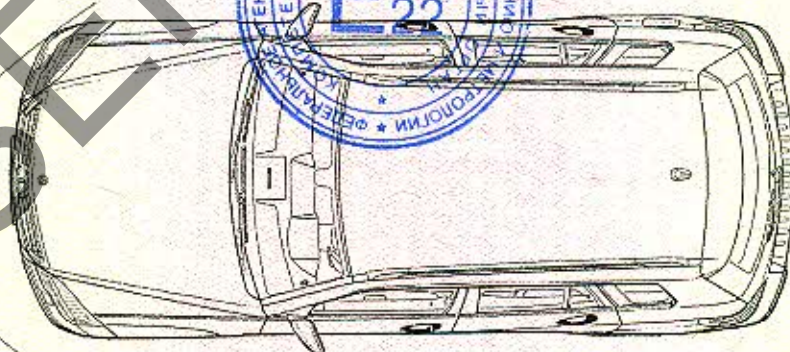
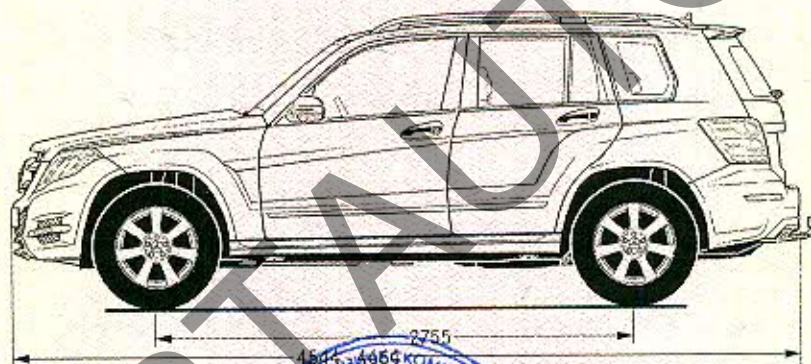
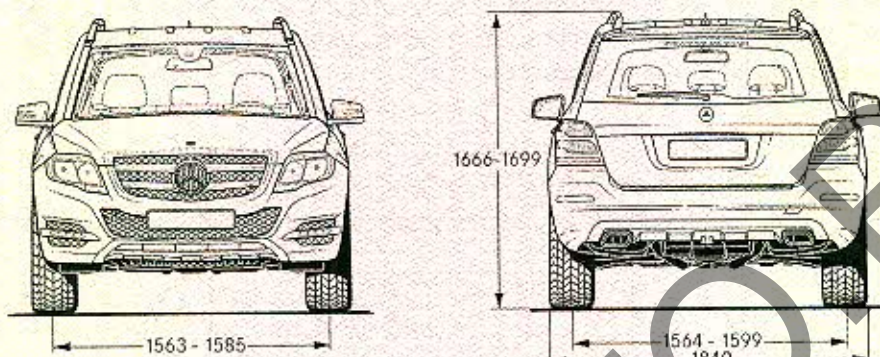

Ø ca. 11,5 m

Mercedes-Benz GLK-Class (X 204)