

РОССИЙСКАЯ ФЕДЕРАЦИЯ

ОДОБРЕНИЕ ТИПА ТРАНСПОРТНОГО СРЕДСТВА

0007546

№ E-RU.MT02.B.00070.П1

Срок действия с 18 декабря 2012 по 18 декабря 2015

ОРГАН ПО СЕРТИФИКАЦИИ

механических транспортных средств и прицепов, их составных частей и предметов оборудования
“САТР-ФОНД” Межотраслевого Фонда “Сертификация автотранспорта САТР” (ОС “САТР-ФОНД”)
125480, г. Москва, ул. Героев Панфиловцев, 24, ОГРН: 1027739132530
№ РОСС RU.0001.11MT02 от 04.06.2009 г. до 04.06.2014 г.
тел.: (495) 454-42-27, факс: (495) 454-72-12, e-mail: mail@satrfond.ru

ТРАНСПОРТНЫЕ СРЕДСТВА

МАРКА	RENAULT
КОММЕРЧЕСКОЕ НАИМЕНОВАНИЕ	LOGAN / SANDERO/ SANDERO STEPWAY/ STEPWAY/ DUSTER
ТИП	SR
МОДИФИКАЦИИ	LSRB2H, LSRB1H, LSRBYH, LSRBYA, BSRB2H, BSRC2H, BSRB1H, BSRB1K, BSRBYH, BSRBYA, BSRBYN, HSRH85, HSRDJA, HSRH8N, HSRDJN, HSRDVN
КАТЕГОРИЯ	M ₁
ЭКОЛОГИЧЕСКИЙ КЛАСС	4
КОД ОКП/ТН ВЭД	45 1481 / 8703 22, 8703 23, 8703 31
ЗАЯВИТЕЛЬ И ЕГО АДРЕС	ОАО “АВТОФРАМОС”, 109147, г. Москва, ул. Воронцовская, д. 35, Российская Федерация, ОГРН 1027739178202, тел.: (495) 775-40-00, факс: (495) 775-40-17
ИЗГОТОВИТЕЛЬ И ЕГО АДРЕС	ОАО “АВТОФРАМОС”, 109147, г. Москва, ул. Воронцовская, д. 35, Российская Федерация, ОГРН 1027739178202, тел.: (495) 775-40-00, факс: (495) 775-40-17
ПРЕДСТАВИТЕЛЬ ИЗГОТОВИТЕЛЯ И ЕГО АДРЕС	—
СБОРОЧНЫЙ ЗАВОД И ЕГО АДРЕС	ОАО “АВТОФРАМОС”, 109316, г. Москва, Волгоград- ский проспект, д. 42, корп. 27, корп. 36, Российская Федерация
ПОСТАВЩИК СБОРОЧНЫХ КОМПЛЕКТОВ И ЕГО АДРЕС	—

соответствуют установленным в Российской Федерации требованиям технического регламента о безопасности колесных транспортных средств.

Действие данного ОДОБРЕНИЯ ТИПА ТРАНСПОРТНОГО СРЕДСТВА распространяется на серийно выпускаемую продукцию.

Данное ОДОБРЕНИЕ ТИПА ТРАНСПОРТНОГО СРЕДСТВА без приложений недействительно.

Приложение № 1. Общие характеристики транспортного средства

Приложение № 2. Перечень документов, явившихся основанием для оформления ОДОБРЕНИЯ ТИПА ТРАНСПОРТНОГО СРЕДСТВА

Приложение № 3. Описание маркировки транспортного средства

Приложение № 4. Общий вид транспортного средства на трех страницах

ДОПОЛНИТЕЛЬНАЯ ИНФОРМАЦИЯ

отсутствует

Руководитель органа по сертификации

подпись

Б.В. Кисуленко
инициалы, фамилия

ОДОБРЕНИЕ ТИПА ТРАНСПОРТНОГО СРЕДСТВА УТВЕРЖДЕНО.

Внесена запись в реестр за № E-RU.MT02.V.00070.П1 от 09 ноября 2012

Заместитель руководителя

РОССТАНДАРТА

наименование федерального органа исполнительной власти, выполняющего функции компетентного административного органа Российской Федерации в соответствии с Женевским Соглашением 1958 года



подпись

А.В. Зажигалкин
инициалы, фамилия

SERIALIZED TO RU

к Одобрению типа транспортного средства № E-RU.MT02.B.00070.П1

ОБЩИЕ ХАРАКТЕРИСТИКИ ТРАНСПОРТНОГО СРЕДСТВА

Колесная формула / ведущие колеса 4 x 2 / передние - кроме HSRH8N, HSRDJN, HSRDVN
4 x 4 / все - для HSRH8N, HSRDJN, HSRDVN

Схема компоновки транспортного средства переднеприводная - кроме HSRH8N, HSRDJN, HSRDVN
полноприводная - для HSRH8N, HSRDJN, HSRDVN

Расположение двигателя переднее, поперечное

Для модификаций:	LSR???	BSR??H, BSR??A	BSRB1K, BSRBYN	HSR???
Тип кузова/ количество дверей	цельнометаллический, несущий			
	седан / 4	хэтчбек / 5		универсал / 5
Количество мест спереди/ сзади	2 / 3			
Габаритные размеры, мм				
- длина	4247...4288	4020	4024	4315
- ширина	1740	1746	1753	1822
- высота	1534	1534	1546...1584	1625...1695
База, мм	2630	2589	2588	2673
Колея передних / задних колес, мм	1480 / 1470		1494 / 1483	1560 / 1567

Для модификаций:	?SR?2H	?SRB1?	?SRBY?
Масса транспортного средства в снаряженном состоянии, кг	1050...1215	1055...1220	1135...1268
Полная (технически допустимая) масса транспортного средства, кг	1470...1545	1470...1561	1575...1617
Максимальная (технически допустимая) осевая масса:			
- на переднюю ось, кг	800...830	800...830	830...910
- на заднюю ось, кг	850...880	820...880	800...880
Максимальная масса прицепа, кг			
- прицеп без тормозной системы	525...555	525...585	565...605
- прицеп с тормозной системой	1100	1100	1050...1100

Для модификаций:	HSRH85	HSRDJA	HSRH8N	HSRDJN	HSRDVN
Масса транспортного средства в снаряженном состоянии, кг	1280...1343	1374...1412	1393...1456	1452...1487	1450...1485
Полная (технически допустимая) масса транспортного средства, кг	1705	1799	1818	1877	1875
Максимальная (технически допустимая) осевая масса:					
- на переднюю ось, кг	910	970	960	980	980
- на заднюю ось, кг	930	950	1000	1020	1020
Максимальная масса прицепа, кг					
- прицеп без тормозной системы	640	685	695	725	725
- прицеп с тормозной системой	1200	1200	1500	1500	1500

к Одобрению типа транспортного средства № E-RU.MT02.B.00070.П1

Для модификаций:	?SR?2H	?SRB1?	?SRBYH HSRH8?	?SRBYA BSRBYN
Двигатель (марка, тип)	Renault, K7J	Renault, K7M	Renault, K4M	
	четырёхтактный, с искровым зажиганием			
- количество и расположение цилиндров	4, рядное			
- рабочий объем цилиндров, см ³	1390	1598	1598	
- степень сжатия	9.5	9.5	9.8	
Максимальная мощность, кВт (мин ⁻¹) по Правилам ЕЭК ООН № 85	55 (5500)	62 (5500)	75 (5750)	76 (5750)
Максимальный крутящий момент, Н·м (мин ⁻¹)	110 (3000)	124 (3000)	145 (3750)	147 (3750)
Топливо	бензин с октановым числом не менее 95 (допускается временное использование бензина с октановым числом не менее 87)			
Система питания (тип)	распределенный впрыск топлива с электронным управлением			
Блок управления (маркировка)	Renault / Continental / Siemens/ Valeo			
Форсунки (тип, маркировка)	Renault, 82 00 227 124 ¹		Renault, 82 00 132 254 ¹ , 77 00 101 354 ¹	
Воздушный фильтр (марка, тип)	Renault, 77 00 274 013, 82 01 172 661		Renault, 77 00 104 844	
Глушители шума впуска (маркировка) - 1 степень			Renault, 77 00 107 946	
Система зажигания	электронная, бесконтактная			
Катушка зажигания (марка, тип)	JCAE, 21 595 273; BERU / Valeo / Renault, 21 603 121, 82 00 405 098, 82 00 568 671, 82 00 360 911, 82 00 702 693, 77 00 875 000, 77 00 873 701, 77 00 274 008			
Свечи зажигания (марка, тип)	Eyquem / SAGEM: RFN52LZ, C52LS, C52LS3, RC52LS, RFC52LS, RFN58LZ, FC52LS, FN52LS, RFC58LZ2, RFC50LZ2E, REN58 LZ, RFC 58LZ2E, RFN 58LZ2E, NGK: BCP5ES, BKR5ESZA, BK5ESZ, BKR5ESZ, PFR7Z, Bosch: W7DCO, W8DCO, W8DCO4, WR8DCO4, Champion: C9YCX, RC10DMC, RC10YCC, RC10YCL, C10YC, RC10YC, C10YCX, RC89YCL, RC87YCL, N7YCX, RC10PYC, N281YC, RC87YCC, Renault: 8200399271, 8200199397, 8200332274, 8200671047, 8200199397, 8200592215, 8200662185, 8200492426, 7700115827, 8200656784, F01H7K0183 FR7DE			
Система выпуска и нейтрализации отработавших газов	два глушителя и нейтрализатор			
Нейтрализатор (маркировка)				
- 1 степень	Renault, C292, C541	Renault, C229, C292, C541	Renault, C299, C468, C464, C549	
Глушители (маркировка)				
- 1 степень	Renault, 383, 366	Renault, 365, 383	Renault, 393	
- 2 степень	Renault, 453, 396, 367		Renault, 455, 511	

¹ Все или некоторые из первых четырех символов могут не указываться.

Для модификаций:	HSRDVN	HSR?JA, HSR?JN
Двигатель (марка, тип)	Renault, K9K, четырёхтактный, дизель	Renault, F4R, четырёхтактный, с искровым зажиганием
- количество и расположение цилиндров	4, рядное	
- рабочий объем цилиндров, см ³	1461	1998
- степень сжатия	15.2	11.05
Максимальная мощность, кВт (мин ⁻¹) по Правилам ЕЭК ООН № 85	66 (4000)	99 (5500)
Максимальный крутящий момент, Н·м (мин ⁻¹)	200 (1750)	195 (3750)
Топливо	дизельное топливо	бензин с октановым числом не менее 95 (допускается временное использование бензина с октановым числом не менее 87)
Система питания (тип)	непосредственный впрыск топлива с общей рампой	распределенный впрыск топлива с электронным управлением
Блок управления (маркировка)	Renault / Continental / Siemens/ Valeo/Delphi	
ТНВД (тип, маркировка)	Renault, 8200 721 407, 8201 121 521	-
Форсунки (тип, маркировка)	Renault, 8200 827 965 ¹	Renault, 8201 078 950 ¹
Нагнетатель воздуха (тип, маркировка)	Renault, 8200 728 353	-
Воздушный фильтр (марка, тип)	Renault, 8200 882 115	Renault, 7700 104 844
Глушители шума впуска (маркировка) - 1 ступень	-	Renault, 7700 107 946, 8201 107 570, 8201 107 569
Система зажигания	-	электронная, бесконтактная
Катушка зажигания (марка, тип)	-	JCAE, 21 595 273; BERU/Valeo / Renault, 21 603 121, 82 00 405 098, 82 00 568 671, 82 00 360 911, 82 00 702 693, 77 00 875 000, 77 00 873 701, 77 00 274 008

¹ Все или некоторые из первых четырех символов могут не указываться.

к Одобрению типа транспортного средства № E-RU.MT02.B.00070.III

Для модификаций:	HSRDVN	HSR?JA, HSR?JN
Свечи зажигания (марка, тип)	–	Eyquem / SAGEM: RFN52LZ, C52LS, C52LS3, RC52LS, RFC52LS, RFN58LZ, FC52LS, FN52LS, RFC58LZ2, RFC50LZ2E, REN58 LZ, RFC 58LZ2E, RFN 58LZ2E, NGK: BCP5ES, BKR5ESZA, BK5ESZ, BKR5ESZ, PFR7Z, Bosch: W7DCO, W8DCO, W8DCO4, WR8DCO4, Champion: C9YCX, RC10DMC, RC10YCC, RC10YCL, C10YC, RC10YC, C10YCX, RC89YCL, RC87YCL, N7YCX, RC10PYC, N281YC, RC87YCC, Renault: 8200399271, 8200199397, 8200332274, 8200671047, 8200199397, 8200592215, 8200662185, 8200492426, 7700115827, 8200656784
Система выпуска и нейтрализации отработавших газов	глушитель и нейтрализатор	два глушителя и нейтрализатор
Нейтрализатор (маркировка)		
– 1 ступень	Renault, C466, C467	Renault, C469, C 501
Глушители (маркировка)		
– 1 ступень	Renault, 511	Renault, 393
– 2 ступень	–	Renault, 511, 455

Для модификаций:	?SR??H	BSRB1K	HSR?85	LSR??A, BSR??A, BSRBYN	HSR?JA
Трансмиссия (тип)	механическая			гидромеханическая	
Сцепление (марка, тип)	сухое			–	
Коробка передач (марка, тип)	с ручным управлением			с автоматическим управлением	
– число передач	вперед – 5; назад – 1			вперед – 4; назад – 1	
– передаточные числа	I - 3.727	3.727	3.727	2.724	
	II - 2.048	2.048	2.048	1.499	
	III - 1.393	1.321	1.321	1.0	
	IV - 1.029	0.971	0.971	0.71	
	V - 0.795	0.795	0.821	–	
	3.X. - 3.545	3.545	3.545	2.457	
Главная передача (тип, маркировка)	цилиндрическая косозубая			цилиндрическая косозубая	
– передаточное число	4.214	4.50	4.929	3.65	3.476

к Одобрению типа транспортного средства № E-RU.MT02.B.00070.П1

Для модификаций:	HSRH8N	HSRDJN	HSRDVN
Трансмиссия (тип)	механическая		
Сцепление (марка, тип)	сухое		
Коробка передач (марка, тип)	с ручным управлением		
– число передач	вперед – 6; назад – 1		
– передаточные числа	I - 4.455	4.455	4.455
	II - 2.588	2.588	2.588
	III - 1.741	1.689	1.633
	IV - 1.291	1.171	1.114
	V - 1.026	0.872	0.811
	VI - 0.811	0.684	0.617
	З.Х. - 3.091	3.091	3.091
Главная передача (тип, маркировка)	передняя – цилиндрическая косозубая, задняя – гипоидная		
– передаточное число	4.857		

Подвеска

Передняя (описание)

независимая, пружинная, типа Макферсон, со стабилизатором поперечной устойчивости или без него

Задняя (описание)

для мод. 4x2:
полузависимая, пружинная, с телескопическими гидравлическими амортизаторами и стабилизатором поперечной устойчивости или без него

для мод. 4x4:
независимая, многорычажная, пружинная, с гидравлическими амортизаторами и стабилизатором поперечной устойчивости

Рулевое управление (описание)

с гидроусилителем или без него

– рулевой механизм (тип, маркировка)

"шестерня - рейка"

Тормозные системы

Рабочая (описание)

двухконтурный гидравлический привод с диагональным разделением контуров, с усилителем, с АБС или без нее; тормозные механизмы передних колес дисковые, задних – барабанные

Запасная (описание)

каждый контур рабочей тормозной системы

Стояночная (описание)

механический тросовый привод на тормозные механизмы задних колес

Шины

модификации	размерность	минимально допустимый индекс нагрузки	скоростная категория	статический радиус, мм
LSR..., BSR..., HSR...	185/70 R14	88	T, H	278...308
LSR..., BSR..., HSR...	185/65 R15	88, 92	T, H	284...311
LSR..., BSR..., HSR...	215/65 R16	98	H	312...343

к Одобрению типа транспортного средства № E-RU.MT02.B.00070.П1**Оборудование транспортного средства**

противоугонное устройство (иммобилайзер),
по заказу: система контроля курсовой устойчивости (ESP/CDC),
система контроля распределения тормозных сил по колесам (REF/EBD), противобуксочная система (ASR/TCR), дистанционное управление замками дверей, система климат-контроля или кондиционер, аудиосистема / автомагнитола, система навигации, система беспроводной связи, электростеклоподъемники, зеркала с электроприводом и/ или с подогревом, противотуманные фары, люк в крыше, рейлинги на крыше, электрический подогрев сидений, система помощи при парковке, подушки безопасности



Руководитель органа по сертификации

подпись

Б.В. Кисуленко

инициалы, фамилия

SERTAUTO.RU

ОПИСАНИЕ МАРКИРОВКИ ТРАНСПОРТНОГО СРЕДСТВА

1. Место расположения и форма знака обращения на рынке:
На табличке изготовителя или рядом с табличкой изготовителя.
Знак обращения на рынке выполнен в соответствии с Постановлением Правительства Российской Федерации от 19 ноября 2003 г. № 696.
2. Место расположения таблички изготовителя:
С правой стороны, на центральной стойке кузова, в проеме правой передней двери.
3. Место расположения идентификационного номера:
 - 3.1. На табличке изготовителя.
 - 3.2. В моторном отсеке на панели перегородки с правой стороны или на правой опорной чашке стойки передней подвески.
4. Структура и содержание идентификационного номера (номеров) транспортных средств:

1	2	3	4	5	6	7	8	9	10	11	12	13	14	15	16	17
X	7	L	?	S	R	?	?	?	?	?	?	?	?	?	?	?

- поз. 1 - 3: Международный идентификационный код изготовителя (WMI):
X7L – ОАО "АВТОФРАМОС", Российская Федерация.
- поз. 4: Обозначение типа кузова: **L** – седан, **B** – хэтчбек, **H** – универсал.
- поз. 5-6: Обозначение семейства: **SR** – RENAULT LOGAN / SANDERO/ SANDERO STEPWAY / STEPWAY/ DUSTER.
- поз. 7: Обозначение варианта комплектации: **B, C, D, H**.
- поз. 8: Обозначение типа двигателя: **2** – K7J; **1** – K7M; **8, Y** – K4M; **J**- F4R; **V**- K9K.
- поз. 9: Обозначение типа трансмиссии:
5, H, K - механическая пятиступенчатая, с ручным управлением;
A - гидромеханическая четырехступенчатая, автоматическая;
N - гидромеханическая четырехступенчатая, автоматическая (для BSR??N);
N - механическая шестиступенчатая, с ручным управлением (для HSR??N).
- поз. 10 - 17: Производственный номер транспортного средства.

Руководитель органа по сертификации



подпись

Б.В. Кисуленко

инициалы, фамилия

ОБЩИЙ ВИД ТРАНСПОРТНОГО СРЕДСТВА

RENAULT тип SR (LSR???) LOGAN

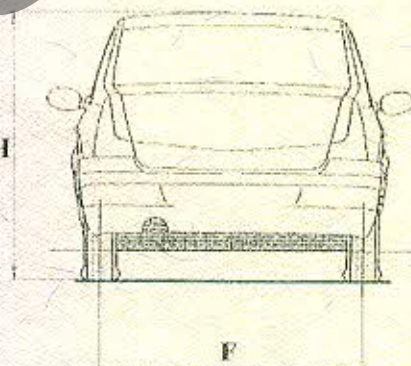
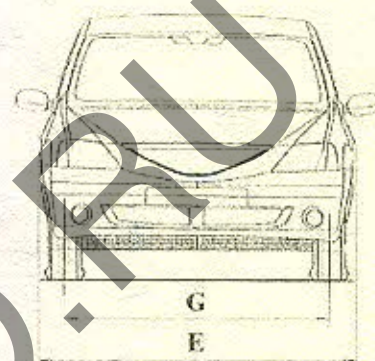
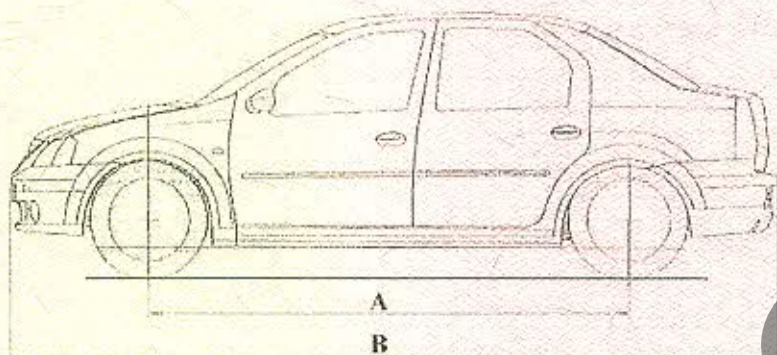

Параметр	Размеры, мм
A	2630
B	4247...4288
E	1740
H	1534
G	1480
F	1470



SERT AUTO.RU

ОБЩИЙ ВИД ТРАНСПОРТНОГО СРЕДСТВА

RENAULT тип SR (BSR???) SANDERO

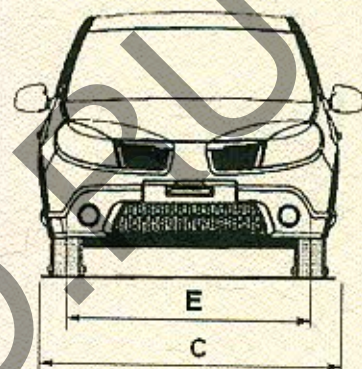
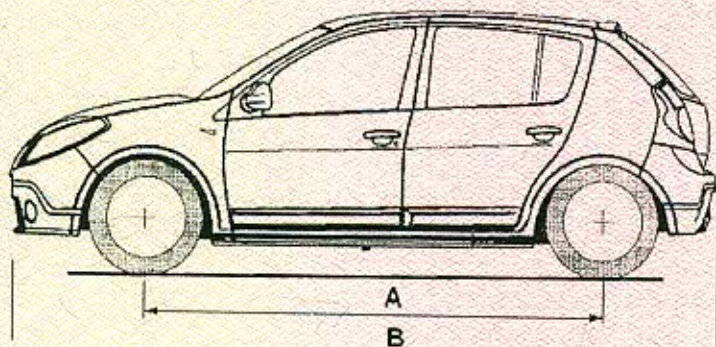

Опции для SANDERO STEPWAY / STEPWAY

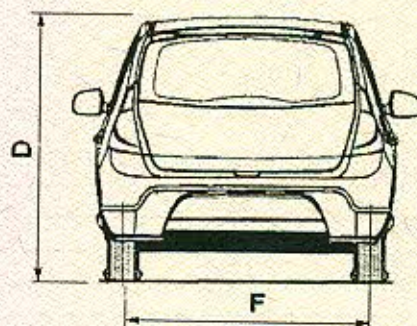

Для мод.:	BSR???	BSRB1K, BSRBYN
Параметр	Размеры, мм	
A	2589	2588
B	4020	4024
C	1746	1753
D	1534	1546
E	1480	1494
F	1470	1483



ОБЩИЙ ВИД ТРАНСПОРТНОГО СРЕДСТВА

RENAULT тип SR (HSR???) DUSTER

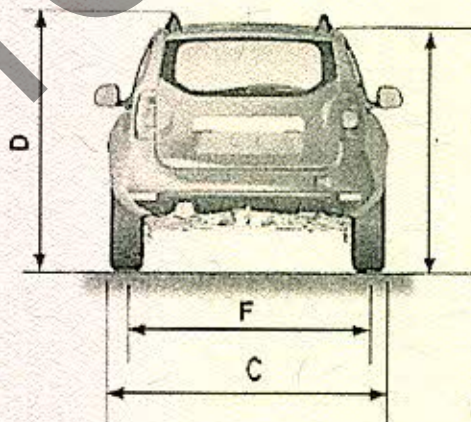
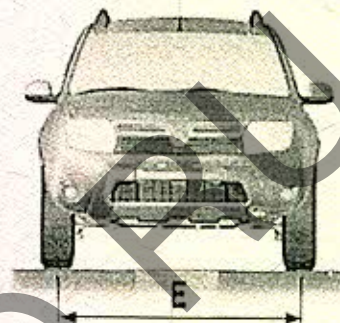
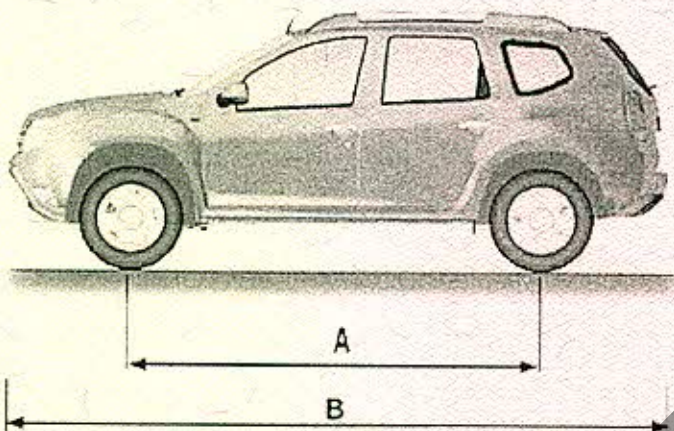

Параметр	Размеры, мм
A	2673
B	4315
C	1822
D	1625..1695
E	1560
F	1567



CERTIFICATE