

РОССИЙСКАЯ ФЕДЕРАЦИЯ

ОДОБРЕНИЕ ТИПА ТРАНСПОРТНОГО СРЕДСТВА

0007563

№ **Е-ВЕ.МТ02.В.00186.П1**

Срок действия с **19 января 2013** по **31 декабря 2015**

ОРГАН ПО СЕРТИФИКАЦИИ

механических транспортных средств и прицепов, их составных частей и предметов оборудования
“САТР-ФОНД” Межотраслевого Фонда “Сертификация автотранспорта САТР” (ОС “САТР-ФОНД”)
125480, г. Москва, ул. Героев Панфиловцев, 24, ОГРН: 1027739132530
№ РОСС RU.0001.11МТ02 от 04.06.2009 г. до 04.06.2014 г.
тел.: (495) 454-42-27, факс: (495) 454-72-12, e-mail: mail@satrfond.ru

ТРАНСПОРТНЫЕ СРЕДСТВА

МАРКА	LEXUS
КОММЕРЧЕСКОЕ НАИМЕНОВАНИЕ	GX460
ТИП	J15L
МОДИФИКАЦИЯ	URJ150L-GKTZKW
КАТЕГОРИЯ	M ₁ G
ЭКОЛОГИЧЕСКИЙ КЛАСС	4
КОД ОКП / ТН ВЭД	45 1481 / 8703 24
ЗАЯВИТЕЛЬ И ЕГО АДРЕС	Общество с ограниченной ответственностью "Тойота Мотор" (ООО "Тойота Мотор"), 141031, Московская обл., Мытищинский р-н, МКАД, 84- км, ТПЗ "Алтуфьево", вл. 5, стр. 1, Российская Федерация, ОГРН: 1027739386400 тел. +7 (495) 258-34-65, факс +7 (495) 258-34-66
ИЗГОТОВИТЕЛЬ И ЕГО АДРЕС	Toyota Motor Europe NV/SA, Avenue du Bourget 60, B-1140, Brussels, Belgium тел.: +322 745 21 11, факс: +322 745 20 99
ПРЕДСТАВИТЕЛЬ ИЗГОТОВИТЕЛЯ И ЕГО АДРЕС	ООО "Тойота Мотор", 141031, Московская обл., Мытищинский р-н, МКАД, 84- км, ТПЗ "Алтуфьево", вл. 5, стр. 1, Российская Федерация, ОГРН: 1027739386400 тел. +7 (495) 258-34-65, факс +7 (495) 258-34-66
СБОРОЧНЫЙ ЗАВОД И ЕГО АДРЕС	Toyota Motor Corporation, Tahara Plant, 3-1, Midorigahama, Tahara-city, Aichi, Japan тел.: +81 565 28 2121 факс: +81 565 28 2123
ПОСТАВЩИК СБОРОЧНЫХ КОМПЛЕКТОВ И ЕГО АДРЕС	—

соответствуют установленным в Российской Федерации требованиям технического регламента о безопасности колесных транспортных средств.

Действие данного ОДОБРЕНИЯ ТИПА ТРАНСПОРТНОГО СРЕДСТВА распространяется на серийно выпускаемую продукцию.

Данное ОДОБРЕНИЕ ТИПА ТРАНСПОРТНОГО СРЕДСТВА без приложений недействительно.

Приложение № 1. Общие характеристики транспортного средства

Приложение № 2. Перечень документов, явившихся основанием для оформления ОДОБРЕНИЯ ТИПА ТРАНСПОРТНОГО СРЕДСТВА

Приложение № 3. Описание маркировки транспортного средства

Приложение № 4. Общий вид транспортного средства на двух страницах

ДОПОЛНИТЕЛЬНАЯ ИНФОРМАЦИЯ

отсутствует

Руководитель органа по сертификации



подпись

Б.В. Кисуленко

инициалы, фамилия

ОДОБРЕНИЕ ТИПА ТРАНСПОРТНОГО СРЕДСТВА УТВЕРЖДЕНО.

Внесена запись в реестр за № Е-ВЕ.МТ02.В.00186.П1 от 22 ноября 2012

Заместитель руководителя

РОССТАНДАРТА

наименование федерального органа исполнительной власти, выполняющего функции компетентного административного органа Российской Федерации в соответствии с Женевским Соглашением 1958 года



подпись

А.В. Зажигалкин

инициалы, фамилия

к Одобрению типа транспортного средства № E-BE.MT02.B.00186.П1

ОБЩИЕ ХАРАКТЕРИСТИКИ ТРАНСПОРТНОГО СРЕДСТВА

Колесная формула / ведущие колеса	4 × 4 / все
Схема компоновки транспортного средства	полноприводная
Расположение двигателя	переднее продольное
Тип кузова/количество дверей	универсал / 5
Количество мест для сидения	5 или 7 (первый ряд – 2, второй ряд – 3, третий ряд – 0 или 2)
Габаритные размеры, мм	
– длина	4805
– ширина	1885
– высота	1845
База, мм	2790
Колеса передних / задних колес, мм	1585 / 1585

Для модификаций с количеством мест:	5	7
Масса транспортного средства в снаряженном состоянии, кг	2340...2400	2450...2485
Полная масса транспортного средства, кг (технически допустимая)	2990	
Максимальная осевая масса, кг (технически допустимая)		
– на переднюю ось	1410	1340
– на заднюю ось	1580	1650
Максимальная масса прицепа, кг*		
– прицеп без тормозной системы	750	
– прицеп с тормозной системой	2500	

* при условии оборудования транспортного средства сцепным устройством в соответствии с требованиями Правил ЕЭК ООН № 55-01

Двигатель (марка, тип)	Toyota, 1UR-FE, четырехтактный с искровым зажиганием
– количество и расположение цилиндров	8, V-образное
– рабочий объем цилиндров, см ³	4608
– степень сжатия	10.2
Максимальная мощность, кВт (мин ⁻¹) по Правилам ЕЭК ООН № 85	218 (5500)
Максимальный крутящий момент, Н·м (мин ⁻¹)	438 (3500)
Топливо	бензин с октановым числом не менее 95
Система питания (тип)	распределенное впрыскивание топлива с электронным управлением
Блок управления (маркировка)	Denso, 89661-60L90
Воздушный фильтр (тип, маркировка)	Toyota, 3822
Система зажигания (тип)	электронная, бесконтактная
Катушка зажигания (маркировка)	Denso, 90919-02256 или 90919-A2005
Свечи (маркировка)	Denso, SK20HR11
Система выпуска и нейтрализации отработавших газов	основной и дополнительный глушители; система нейтрализации отработавших газов
Нейтрализатор (маркировка)	
– 1 ступень	Toyota, X53
– 2 ступень	Toyota, X54
Глушители (маркировка)	
– 1 ступень	Sango, 13145
– 2 ступень	Sango, 35011

к Одобрению типа транспортного средства № E-BE.MT02.B.00186.П1

Трансмиссия (тип)	гидромеханическая
Коробка передач (марка, тип)	A760F, автоматическая
- число передач	вперед - 6, назад - 1
- передаточные числа	
	I - 3.520
	II - 2.042
	III - 1.400
	IV - 1.000
	V - 0.716
	VI - 0.586
	3.X. - 3.224
Раздаточная коробка (тип, маркировка)	Aisin, механическая, двухступенчатая
- число передач	2
- передаточные числа	
	высшее - 1.000
	низшее - 2.566
Главная передача (тип, маркировка)	TOYOTA, одинарная, гипоидная
- передаточное число	3.909
Подвеска	
Передняя (описание)	независимая, пружинная, рычажная, с гидравлическими телескопическими амортизаторами, со стабилизатором поперечной устойчивости
Задняя (описание)	зависимая, рычажная, пневматическая, с гидравлическими телескопическими амортизаторами, со стабилизатором поперечной устойчивости
Рулевое управление (описание)	
- рулевой механизм (тип, маркировка)	с гидроусилителем Itekt, "шестерня - рейка"
Тормозные системы	
Рабочая (описание)	гидравлический двухконтурный привод, с вакуумным усилителем, с АБС; тормозные механизмы всех колес - дисковые
Запасная (описание)	каждый контур рабочей тормозной системы
Стояночная (описание)	механический (тросовый) привод к тормозным механизмам задних колес
Шины	
- размерность	265/60 R18
- минимально допустимый индекс нагрузки	110
- скоростная категория	H
- статический радиус, мм	353



к Одобрению типа транспортного средства № E-BE.MT02.B.00186.П1

Оборудование транспортного средства

климат-контроль, круиз-контроль, регулировка положения рулевой колонки с электроприводом, датчик дождя, электропривод сидений, электропривод зеркал заднего вида, электрические стеклоподъемники, зеркала заднего вида с автоматическим затемнением, фронтальные и боковые подушки безопасности для водителя и переднего пассажира, аудиосистема, информационный дисплей, обогрев сидений по заказу: подогрев руля, подогрев сидений второго ряда, навигационная система, камера заднего вида, DVD-проигрыватель, два LCD монитора в подголовниках передних сидений, боковые подушки безопасности для второго ряда сидений

Руководитель органа по сертификации



подпись

Б.В. Кисуленко
инициалы, фамилия

SERTAUTO.ORG

ОПИСАНИЕ МАРКИРОВКИ ТРАНСПОРТНОГО СРЕДСТВА

1. Место расположения и форма знака обращения на рынке:
На наклейке, расположенной рядом с табличкой изготовителя.
Знак обращения на рынке выполнен в соответствии с Постановлением Правительства Российской Федерации от 19 ноября 2003 г. № 696.
2. Место расположения таблички изготовителя:
В проеме водительской двери, на центральной стойке.
3. Место расположения идентификационного номера:
 - 3.1. На табличке изготовителя.
 - 3.2. В передней части правого лонжерона рамы.
4. Структура и содержание идентификационного номера (номеров) транспортных средств:

1	2	3	4	5	6	7	8	9	10	11	12	13	14	15	16	17
J	T	J	J	M	7	F	X	?	0	?	?	?	?	?	?	?

- поз. 1 - 3: Международный идентификационный код изготовителя (WMI):
JTJ - Toyota Motor Corporation (Япония).
- поз. 4: Код типа кузова и привода транспортного средства:
J - пятидверный универсал, привод на все колеса.
- поз. 5: Код типа двигателя:
M - серия 1UR-FE.
- поз. 6: Код системы безопасности:
7 - фронтальные, боковые, коленные подушки безопасности, шторки безопасности для водителя и пассажира.
- поз. 7: Код модели: **F**.
- поз. 8: Код семейства:
X - Lexus GX460.
- поз. 9: Контрольная цифра.
- поз. 10: Постоянный символ - **0**.
- поз. 11: Код сборочного завода: цифры от **0** до **9** или буквы от **A** до **Z**.
- поз. 12 - 17: Производственный номер транспортного средства.

Руководитель органа по сертификации



Б.В. Кисуленко
инициалы, фамилия

ОБЩИЙ ВИД ТРАНСПОРТНОГО СРЕДСТВА

Lexus типа J15L (GX460) – 7 мест

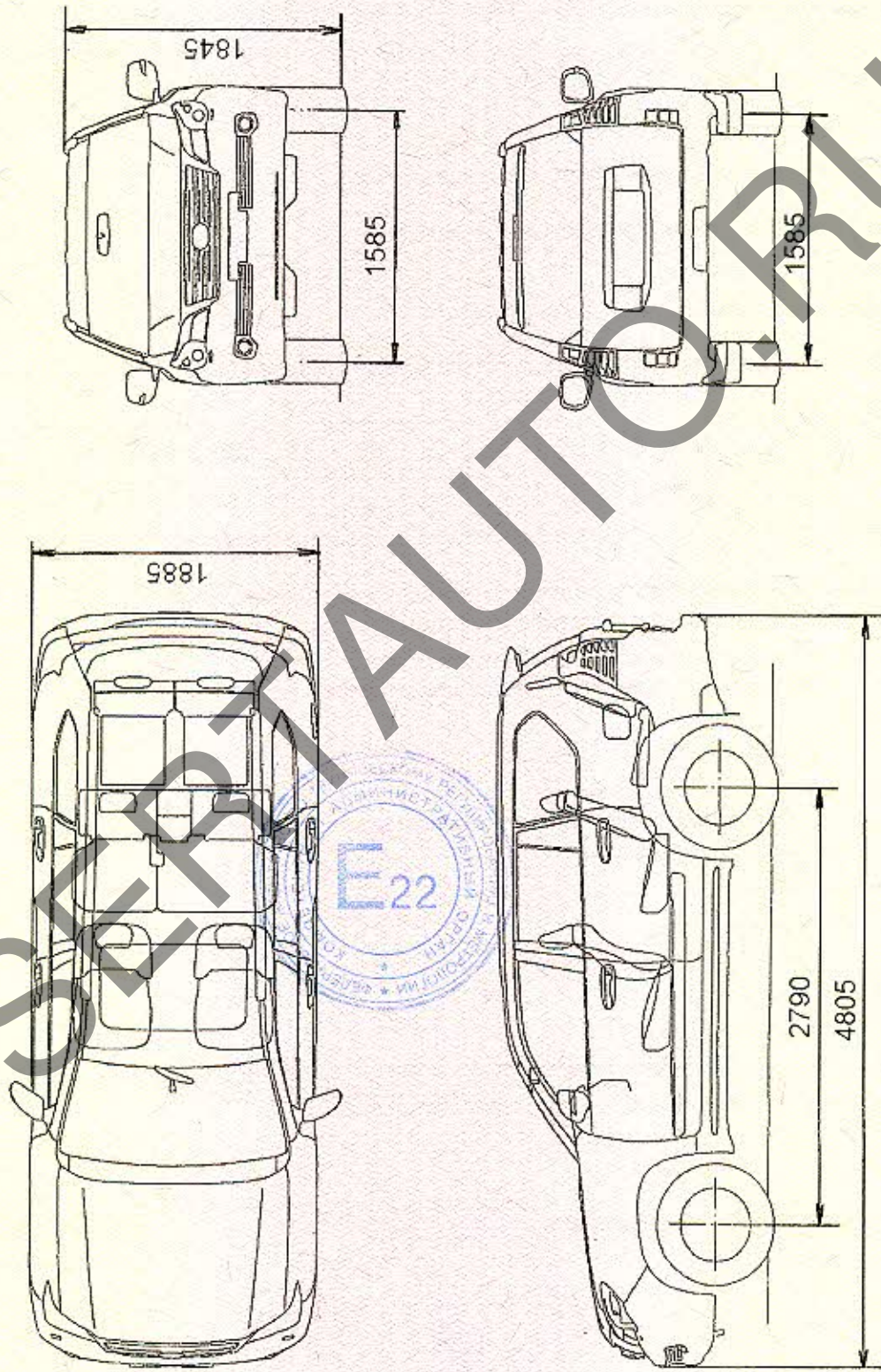

к Одобрению типа транспортного средства № E-VE.MT02.B.00186.П1

ОБЩИЙ ВИД ТРАНСПОРТНОГО СРЕДСТВА

Lexus типа J15L (GX460) – 5 мест

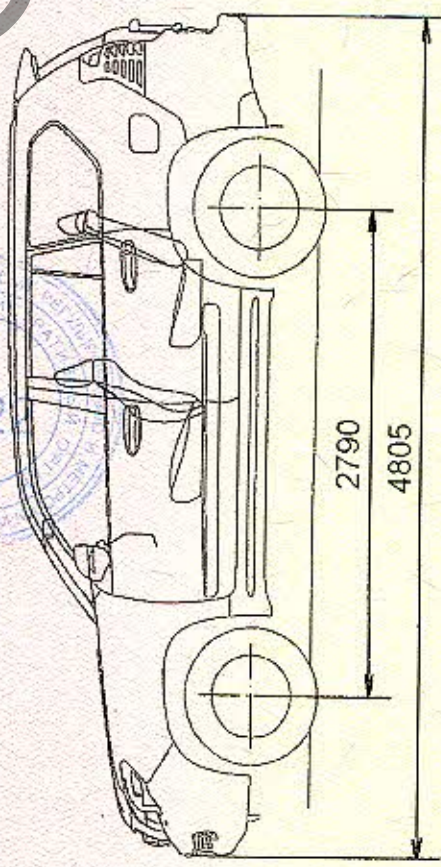
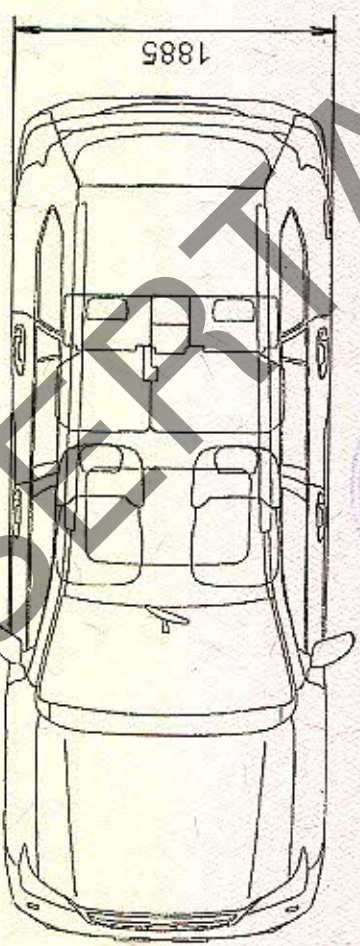
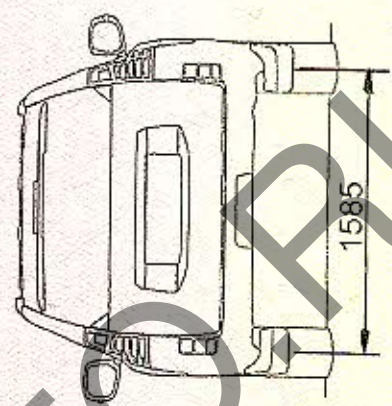
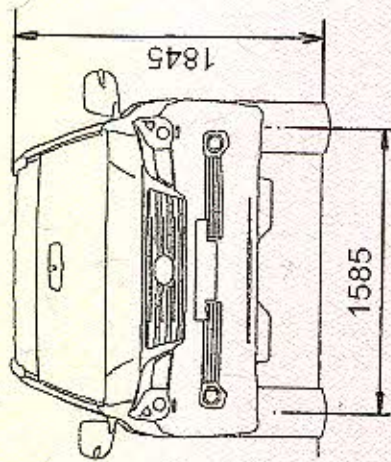

Приложение №

Стр.

к Одобрению типа транспортного средства №

SERTAUTO.RU