

К-CN.MT27.B.00021

19 марта 2012

31 декабря 2012

Фонда содействия защите прав потребителей «Центр сертификации» (ОС АТДП)
140170, Московская обл., г. Бронницы, ул. Ленинская, д. 14, ОГРН: 1035007912180
№ РОСС RU.0001.11MT27 с 10 декабря 2010 г. по 10 декабря 2015 г.
тел./ факс: 8 (496) 466-53-02, 8 (496) 466-61-76, e-mail: 4666176@mail.ru

МАРКА	SHACMAN
КОММЕРЧЕСКОЕ НАИМЕНОВАНИЕ	SHACMAN
ТИП	SX3255
МОДИФИКАЦИИ	SX3255DR384, SX3255DR384C
КАТЕГОРИЯ	N3
КОД ОКП/ТН ВЭД	45 1118/8704 23
ЭКОЛОГИЧЕСКИЙ КЛАСС	транспортное средство, изготовленное на базе данного шасси, относится к 3 экологическому классу
ЗАЯВИТЕЛЬ И ЕГО АДРЕС	Общество с ограниченной ответственностью Торговый дом «Шанкси» (ООО ТД «Шанкси»), 117216, г. Москва, ул. Куликовская, д. 20, пом. 1, комн. 42, Российская Федерация, ОГРН 1117746900127, тел./факс: +7 (495) 315 28 35
ИЗГОТОВИТЕЛЬ И ЕГО АДРЕС	Shaanxi Automobile Group Co., Ltd. Jingwei Industry Garden Shanqi Avenue, Xi'an city, Shaanxi, P.R. of China, тел. +862986956904, факс +862986956916
ПРЕДСТАВИТЕЛЬ ИЗГОТОВИТЕЛЯ И ЕГО АДРЕС	Общество с ограниченной ответственностью Торговый дом «Шанкси» (ООО ТД «Шанкси») 117216, г. Москва, ул. Куликовская, д. 20, пом. 1, комн. 42, Российская Федерация, ОГРН 1117746900127, тел./факс: +7 (495) 315 28 35
СБОРОЧНЫЕ ЗАВОДЫ И ИХ АДРЕСА	Shaanxi Automobile Group Co., Ltd. Jingwei Industry Garden Shanqi Avenue, Xi'an city, Shaanxi, P.R. of China Xi'an new factory Shaanxi Automobile Group Co., Ltd. Jingwei Industry Garden Shanqi Avenue, Xi'an city, Shaanxi, P.R. of China
ПОСТАВЩИК СБОРОЧНЫХ КОМПЛЕКТОВ И ЕГО АДРЕС	—

соответствуют установленным в Российской Федерации требованиям технического регламента о безопасности колесных транспортных средств по перечню требований в соответствии с Приложением № 2 к настоящему ОДОБРЕНИЮ ТИПА ШАССИ.

Действие данного ОДОБРЕНИЯ ТИПА ШАССИ распространяется на серийно выпускаемую продукцию.

Данное ОДОБРЕНИЕ ТИПА ШАССИ без приложений недействительно.

Приложение № 1. Общие характеристики шасси

Приложение № 2. Перечень документов, явившихся основанием для оформления ОДОБРЕНИЯ ТИПА ШАССИ

Приложение № 3. Описание маркировки шасси

Приложение № 4. Общий вид шасси на одной странице

ДОПОЛНИТЕЛЬНАЯ ИНФОРМАЦИЯ

Вариант изготовления: шасси с кабиной и двигателем.

Конструкция допускает возможность передвижения шасси своим ходом по дорогам общего пользования.

Руководитель органа по сертификации

.....
подпись

А.В. Денисов

.....
инициалы, фамилия

ОДОБРЕНИЕ ТИПА ШАССИ УТВЕРЖДЕНО.

Внесена запись в реестр за № K-CN.MT27.V.00021 от 19 марта 2012

Заместитель руководителя

РОССТАНДАРТА

.....
наименование федерального органа
исполнительной власти, выполняющего функции
компетентного административного органа
Российской Федерации в соответствии
с Женевским Соглашением 1958 года

.....
подпись

А.В. Зажигалкин

.....
инициалы, фамилия

K-CN.MT27.B.00021

ОБЩИЕ ХАРАКТЕРИСТИКИ ШАССИ

Колесная формула / ведущие колеса	6x4/задней тележки	
Схема компоновки шасси	кабина над двигателем	
Расположение двигателя	переднее продольное	
Кабина	цельнометаллическая, двухдверная, двухместная, с одним спальным местом	
Габаритные размеры, мм		
- длина	8010	
- ширина	2490	
- высота	3270...3340	
База, мм	3800+1350	
Колея передних / задних колес, мм	2036 / 1850	
Масса шасси в снаряженном состоянии, кг	10565...10750	
Полная масса транспортного средства, кг (технически допустимая)	25000	
Максимальная осевая масса, кг		
- на переднюю ось, кг (технически допустимая)	7000	
- на заднюю тележку, кг (технически допустимая)	18000	
Двигатель (марка, тип)	для мод. SX3255DR384	для мод. SX3255DR384C
	WEICHAI WP10.336N	Cummins ISME345 30
	четырёхтактный дизель с турбонаддувом	
Количество и расположение цилиндров	6, рядное	
Рабочий объем, см ³	9726	10800
Степень сжатия	17	16.2
Максимальная мощность, кВт (мин ⁻¹) по Правилам ЕЭК ООН № 85	247 (1900)	254 (1900)
Максимальный крутящий момент, Н.м. (мин ⁻¹)	1500 (1200...1500)	1710 (1200)
Топливо	дизельное	
Система питания	непосредственный впрыск топлива с общей рампой	
ТНВД (тип, маркировка)	Bosch, 13024963	Cummins, 3090942
Форсунки (тип, маркировка)	Bosch, 612600080618	Cummins, 4061851
Нагнетатель воздуха (тип, маркировка)	Wuxi Holset HX50 центробежный	Wuxi Holset HX55W центробежный
Воздушный фильтр (тип, маркировка)	Fleetguard A225 сухого типа	Fleetguard A625 сухого типа
Система выпуска и нейтрализации отработавших газов	с одним глушителем, система нейтрализации отсутствует	
Нейтрализатор (маркировка)	--	
Глушитель (маркировка)	Xi'an Xiangda, DZ9100540009	

K-CN.MT27.B.00021

Трансмиссия (тип)	механическая	
Сцепление (марка, тип)	Guilin Fuda., FD430L28 или EATON 170002, сухое, однодисковое с диафрагменной пружиной, привод управления гидравлический с пневмоусилителем	
Коробка передач (марка, тип)	Fast 12JS180TA или Fast 12JS160TA, полностью синхронизированная, с ручным переключением	
- число передач - передаточные числа	вперед -12, назад - 2	
I	12.10	
II	9.41	
III	7.31	
IV	5.71	
V	4.46	
VI	3.48	
VII	2.71	
VIII	2.11	
IX	1.64	
X	1.28	
XI	1.00	
XII	0.78	
3.X.1	11.56	
3.X.2	2.59	
Главная передача (тип, маркировка)	двойная, разнесенная, Shaanxi Han De Axle	
	DC71313200186	DC71312300315
- передаточное число	4.80	5.73
Подвеска		
- Передняя (описание)	зависимая, на продольно расположенных полуэллиптических рессорах, с телескопическими гидравлическими амортизаторами	
- Задняя тележка (описание)	зависимая, балансирующая, на полуэллиптических рессорах, со стабилизатором поперечной устойчивости	
Рулевое управление (описание)	с гидроусилителем	
- рулевой механизм (тип, маркировка)	«винт-шариковая гайка-рейка-сектор», ZF8098 или Shashi Jiulong, D07-34110101	
Тормозные системы:		
Рабочая (описание)	пневматический двухконтурный привод с разделением на контуры на переднюю ось и заднюю тележку, с регулятором тормозных сил, с АБС, тормозные механизмы всех колес – барабанные	
Запасная (описание)	каждый контур рабочей тормозной системы	
Стояночная (описание)	механический привод от пружинных энергоаккумуляторов к тормозным механизмам колес задней тележки	
Вспомогательная (износостойкая) (описание)	моторный тормоз-замедлитель с заслонкой в системе выпуска отработавших газов	

K-CN.MT27.B.00021

Шины	размерность	минимально допустимый индекс нагрузки	скоростная категория
	11.00R20	157/147	J
	11.00-20	157/147	J
	12.00R20	154/150	L, K
	12.00-20	154/150	L, K
Оборудование транспортного средства	автомагнитола, противоугонное устройство, электроподъемники стекол, кондиционер (хладагент R134A)		

Руководитель органа по сертификации

.....
подпись

А.В. Денисов

.....
инициалы, фамилия

SERTAUTO.RU

K-CN.MT27.B.00021

ОПИСАНИЕ МАРКИРОВКИ ШАССИ

1. Место расположения и форма знака обращения на рынке:
 - 1.1 На табличке изготовителя. Знак обращения на рынке выполнен в соответствии с Постановлением Правительства Российской Федерации от 19 ноября 2003 г. № 696.
2. Место расположения таблички изготовителя:
 - 2.1 В нижней части проёма правой двери.
3. Место расположения идентификационного номера (VIN):
 - 3.1 На табличке изготовителя.
 - 3.2 На передней части рамы, с правой стороны.
4. Структура и содержание идентификационного номера шасси:

1	2	3	4	5	6	7	8	9	10	11	12	13	14	15	16	17
L	Z	G	C	L	2	R	4	?	?	?	?	?	?	?	?	?

Позиция 1-3: **LZG** – международный идентификационный код изготовителя (WMI):
SHAANXI AUTOMOBILE GROUP CO., LTD, P.R. China

Позиция 4: тип транспортного средства: **C** – шасси для грузового автомобиля;

Позиция 5: диапазон полной массы: **L** – от 24501 кг до 25500 кг;

Позиция 6: **2** – шасси;

Позиция 7: мощность двигателя: **R** – 244~257 кВт;

Позиция 8: колесная формула: **4** – 6x4;

Позиция 9: ? – контрольный знак;

Позиция 10: ? – код года выпуска согласно Таблице 1 Приложения 8 к техническому регламенту о безопасности колесных транспортных средств;

Позиция 11: ? – код сборочного производства:

G – Shaanxi Automobile Group Co., Ltd. (Xi'an factory);

X – Shaanxi Automobile Group Co., Ltd. (Xi'an new factory);

Позиция 12-17: ?????? – производственный номер шасси.

Руководитель органа по сертификации

.....
подпись

А.В. Денисов

.....
инициалы, фамилия

K-CN.MT27.B.00021

ОБЩИЙ ВИД ШАССИ
SHACMAN SX3255 (модификация SX3255DR384)

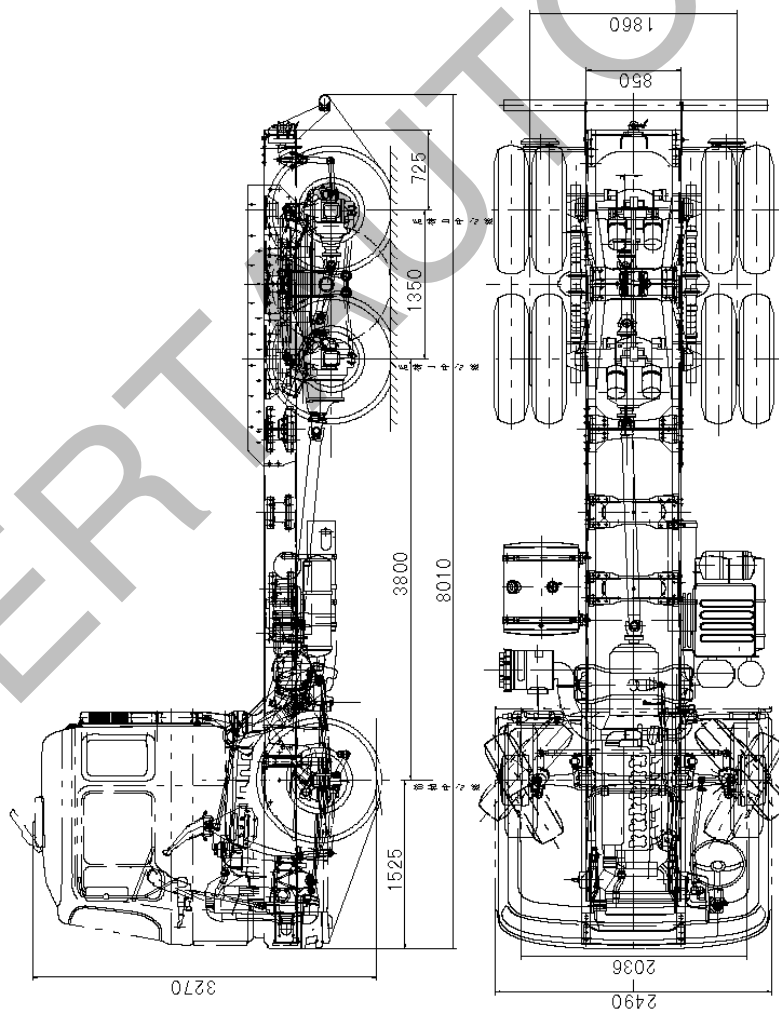
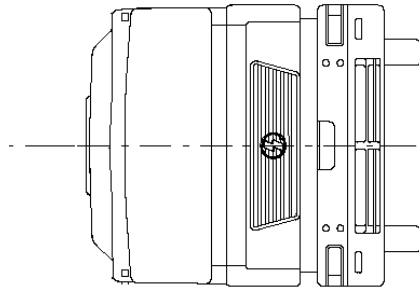

K-CN.MT27.B.00021

ОБЩИЙ ВИД ШАССИ
SHACMAN SX3255 (модификация SX3255DR384C)

