

E-RU.MP03.B.00043

12 марта 2012 г.

31 декабря 2012 г.

«Сертификационный центр «ТЕСТ-СДМ»
Негосударственной некоммерческой организации
«Ассоциация по безопасности машин и оборудования «ТЕСТ-СДМ», ОГРН 1027739616838,
аттестат аккредитации № РОСС RU.0001.11MP03 с 10.03.2011 г. по 10.03.2016 г.,
Российская Федерация, 125424, г. Москва, Волоколамское ш., д. 73,
телефон: (495) 490-58-80, факс: (495) 490-59-07, e-mail: testsdm@testsdm.ru

МАРКА	—
КОММЕРЧЕСКОЕ НАИМЕНОВАНИЕ	автомобиль-самосвал специальный
ТИП	457229
ШАССИ	RENAULT KERAX 6x4
МОДИФИКАЦИИ	—
КАТЕГОРИЯ	N₃
ЭКОЛОГИЧЕСКИЙ КЛАСС	3
КОД ОКП / ТН ВЭД	45 2330 / 8704 23
ЗАЯВИТЕЛЬ И ЕГО АДРЕС	Общество с ограниченной ответственностью «ТЕХНОМАК» (ООО «ТЕХНОМАК»), ОГРН 1037718014080, Российская Федерация, 141407, Московская обл., г. Химки, ул. Панфилова, влад. 19, стр. 1, телефон: (495) 739-48-92, факс: (495) 739-48-93
ИЗГОТОВИТЕЛЬ И ЕГО АДРЕС	Общество с ограниченной ответственностью «ТЕХНОМАК» (ООО «ТЕХНОМАК»), ОГРН 1037718014080, Российская Федерация, 141407, Московская обл., г. Химки, ул. Панфилова, влад. 19, стр. 1, телефон: (495) 739-48-92, факс: (495) 739-48-93
ПРЕДСТАВИТЕЛЬ ИЗГОТОВИТЕЛЯ И ЕГО АДРЕС	—
СБОРОЧНЫЙ ЗАВОД И ЕГО АДРЕС	Российская Федерация, 141407, Московская обл., г. Химки, ул. Панфилова, влад. 19, стр. 1
ПОСТАВЩИК СБОРОЧНЫХ КОМПЛЕКТОВ И ЕГО АДРЕС	—

соответствуют установленным в Российской Федерации требованиям технического регламента о безопасности колесных транспортных средств.

Действие данного ОДОБРЕНИЯ ТИПА ТРАНСПОРТНОГО СРЕДСТВА распространяется на серийно выпускаемую продукцию.

Данное ОДОБРЕНИЕ ТИПА ТРАНСПОРТНОГО СРЕДСТВА без приложений не действительно.

Приложение № 1. Общие характеристики транспортного средства.

Приложение № 2. Перечень документов, явившихся основанием для оформления ОДОБРЕНИЯ ТИПА ТРАНСПОРТНОГО СРЕДСТВА.

Приложение № 3. Описание маркировки транспортного средства.

Приложение № 4. Общий вид транспортного средства на одной странице.

ДОПОЛНИТЕЛЬНАЯ ИНФОРМАЦИЯ

Транспортные средства 457229 предназначены для перевозки различных сыпучих, строительных, сельскохозяйственных и промышленных грузов.

Для передвижения транспортных средств 457229 по территории Российской Федерации необходимо оформление специального разрешения.

Руководитель органа по сертификации

подпись

М.В. Топольский

инициалы, фамилия

ОДОБРЕНИЕ ТИПА ТРАНСПОРТНОГО СРЕДСТВА УТВЕРЖДЕНО

Внесена запись в реестр за № E-RU.MP03.B.00043 от 12 марта 2012 г.

Заместитель руководителя

РОССТАНДАРТА

наименование федерального органа
исполнительной власти, выполняющего
функции компетентного административного
органа Российской Федерации в соответствии
с Женевским Соглашением 1958 года

подпись

А.В. Зажигалкин

инициалы, фамилия

E-RU.MP03.B.00043

ОБЩИЕ ХАРАКТЕРИСТИКИ ТРАНСПОРТНОГО СРЕДСТВА

Колесная формула / ведущие колеса	6 x 4 / второй и третьей осях		
Схема компоновки транспортного средства	кабина над двигателем		
Расположение двигателя	переднее продольное		
Исполнение грузочного пространства	оборудование в составе: кузова самосвального специального, гидроцилиндра подъема / опускания кузова, пневмоэлектрической системы включения КОМ, бака для масла, насосного оборудования, коммутирующего и управляющего оборудования		
Кабина	цельнометаллическая, двухдверная, двух- или трехместная, со спальными местами или без них, откидывающаяся вперед		
Габаритные размеры, мм			
- длина	6910 - 12397		
- ширина	2550		
- высота	3600 - 4000		
База, мм	3195 - 5495 + 1370		
Колеса колес первой / второй, третьей осях, мм	1920 - 2110 / 1820 - 2075		
Масса транспортного средства в снаряженном состоянии, кг	11425 - 17015		
	технически допустимая	разрешенная	
Полная масса транспортного средства, кг	28000 - 35000	26000	
Максимальная осевая масса, кг			
- на первую ось	7000 - 9000	10000	
- на вторую ось	10500 - 16000	9500	
- на третью ось	10500 - 16000	9500	
Максимальная масса прицепа (с тормозной системой), кг	37000 - 45000	14000	
Максимальная масса автопоезда, кг	65000 - 80000	40000	
Двигатель (марка, тип)	RENAULT/VOLVO, DXi11 440-EC01; DXi11 380-EC01; DXi11 330-EC01; четырёхтактный, дизельный, с турбонаддувом		
- количество и расположение цилиндров	6, рядное		
- рабочий объем цилиндров, см ³	10837		
- степень сжатия	18,0		
- максимальная мощность, кВт (мин ⁻¹), по Правилам ЕЭК ООН № 85	321 (1900)	279 (1900)	243 (1900)
- максимальный крутящий момент, Н·м (мин ⁻¹)	2000 (1150)	1800 (1150)	1650 (1150)
Топливо	дизельное		
	для ТС с дв.	DXi11 440-EC01	DXi11 380-EC01 DXi11 330-EC01
Система питания (тип)	впрыск топлива под давлением		
Блок управления (маркировка)	TRW/VOLVO/RENAULT, 21300122 (7421300122, 20995620, 7420995620)		
Насос-форсунки (тип, маркировка)	DELPHI DIESEL SYSTEM, 7421644598 (7421644602, 7421644603, 20555521, 21340616, 21340615, 21582094, 21582096, 21582098)		
		20708597 (21340616, 21340615, 21582094, 21582096, 21582098, 7421644596)	
Нагнетатель воздуха (тип, маркировка)	HOLSET, HX55, 20524063 (20760326, 7420524063, 7420760326, 4036647, 4038647)		
Воздушный фильтр (тип, маркировка)	DONALDSON, PSH77-0087 + EPG 14-0478 (EPG 14-0502, EPG 14-0525, EPG 14-0529, EPG 14-0530, EPG 14-0531, EPG 14-0532, EPG 14-0533); RENAULT, 5010230544 (5010317147, 5010317688, 5010626108, 5010626115, 5010626116, 5010626191, 5010626192, 5010317360)		

E-RU.MP03.B.00043

Система выпуска и нейтрализации отработавших газов	основной глушитель с дополнительным глушителем или без него, система нейтрализации отработавших газов отсутствует			
Глушители (маркировка)	RENAULT, 7420554000 (7420564259); VOLVO, 20554000 (20564259)			
- 1 ступень				
- 2 ступень	RENAULT, 7420534879 (7420564105, 7420564258, 7420564016, 7420783228, 5010626142, 7420441700, 7420826593); VOLVO, 20564105 (20534879, 20564258, 20564016, 20783228, 20441700, 20826593)			
Трансмиссия (тип)	механическая			
Сцепление (марка, тип)	VALEO, 395DBE (430DTE, 430DBP, 430GD900); SACHS, 430MFZ; однодисковое; SACHS, 2x400WGTZ (2x400DTE); двухдисковое			
Коробка передач (марка, тип)	ZF, 16S151OD (16S181OD, 16S221OD, 16S1820TO, 16S1821TO, 16S1822TO, 16S1823TO, 16S1824TO, 16S1825TO, 16S1830TO, 16S1831TO, 16S1832TO, 16S1835TO, 16S2220TO, 16S2221TO, 16S2222TO, 16S2223TO, 16S2224TO, 16S2225TO, 16S2230TO, 16S2231TO, 16S2232TO, 16S2235TO, 16S2520TO, 16S2521TO, 16S2522TO, 16S2523TO, 16S2524TO, 16S2525TO, 16S2530TO, 16S2531TO, 16S2532TO, 16S2533TO, 16S2535TO, 16S2720TO, 16S2721TO, 16S2722TO, 16S2723TO, 16S2724TO, 16S2725TO, 16S2730TO, 16S2731TO, 16S2732TO, 16S2735TO);	ZF, VT2412B (VT2412C, AT2412C, VT2512C, AT2512C, AT2512D, AT2612D);	VOLVO, ATO 2512C (ATO 2612D);	
	механическая, с ручным или автоматическим управлением			
- число передач	вперед - 16, назад - 2	вперед - 12, назад - 4		
- передаточные числа	I	13,80	14,94	11,73
	II	11,54	11,73	9,21
	III	9,49	9,04	7,09
	IV	7,93	7,09	5,57
	V	6,53	5,54	4,35
	VI	5,46	4,35	3,51
	VII	4,57	3,44	2,70
	VIII	3,82	2,70	2,12
	IX	3,02	2,08	1,63
	X	2,53	1,63	1,28
	XI	2,08	1,27	1,00
	XII	1,74	1,00	0,78
	XIII	1,43	—	—
	XIV	1,20	—	—
	XV	1,00	—	—
	XVI	0,84	—	—
	3.X.I	12,92	17,48	13,73
	3.X.II	10,80	13,73	10,78
	3.X.III	—	4,02	3,16
	3.X.IV	—	3,16	2,48

E-RU.MP03.B.00043

Главная передача (тип, маркировка)	RENAULT, 7401524981 (7421192409, 7401524978, 7401524976, 7421192407, 7401524981, 7421192410, 7401524979, 7421192408, 7401524977); VOLVO, RTH2610 (RTH3210, RTH3212); ARVIN MERITOR, MS 13170 (MS17X); центральная одинарная или разнесенная двойная				
- передаточные числа	3,333 - 10,912				
Подвеска Передняя (описание)	зависимая, на листовых рессорах, с гидравлическими телескопическими амортизаторами, со стабилизатором поперечной устойчивости				
Задняя (описание)	зависимая, балансирующая, на листовых рессорах, с гидравлическими телескопическими амортизаторами, со стабилизатором поперечной устойчивости				
Рулевое управление (описание)	с гидроусилителем				
- рулевой механизм (тип, маркировка)	ZF, 8098 955 846; RENAULT, 7421042372 типа «винт - шариковая гайка - рейка - сектор»				
Тормозные системы Рабочая (описание)	пневматическая, двухконтурная, с АБС, тормозные механизмы всех колес барабанного типа				
Запасная (описание)	каждый из контуров рабочей тормозной системы или стояночная тормозная система				
Стояночная (описание)	тормозные механизмы колес первой-второй, или первой-третьей, или второй-третьей, или первой-второй-третьей осей, с приводом от пружинных энергоаккумуляторов				
Вспомогательная (износостойкая) (описание)	моторный и (или) трансмиссионный тормоз-замедлитель				
- компрессор (маркировка)	RENAULT, 7421353473 (7485003298); WABCO, 912 514 004 0				
- тормозные камеры (маркировка)	первой оси: RENAULT, 7420713920 (7420713921, 7420713922, 7420815460, 7420815455); WABCO, 423 106 208 0 (925 491 108 0, 925 491 117 0, 925 491 122 0, 423 106 210 0); второй оси: RENAULT, 7420736416 (7421149777); WABCO, 925 499 030 0 (925 499 071 0); третьей оси: RENAULT, 7420736417 (7420872026); WABCO, 925 499 031 0 (423 109 013 0)				
Шины - размерность	385/65R22,5	315/80R22,5	315/70R22,5	295/80R22,5	12R22,5
- минимально допустимый индекс нагрузки	158	154/150	152/148	152/148	152/148
- скоростная категория	L	M	M	M	L
- статический радиус, мм	455 - 535				
Оборудование транспортного средства	- кондиционер (хладагент R134a)				

Руководитель органа по сертификации

подпись

М.В. Топольский_____
инициалы, фамилия

E-RU.MP03.B.00043

ОПИСАНИЕ МАРКИРОВКИ ТРАНСПОРТНОГО СРЕДСТВА

1.	Место расположения и форма знака обращения на рынке: – на табличке изготовителя нанесен знак обращения на рынке, выполненный в соответствии с постановлением Правительства Российской Федерации от 19 ноября 2003 г. № 696.
2.	Место расположения таблички изготовителя: – в передней части кузова, с правой стороны.
3.	Место расположения идентификационного номера: 3.1. – на табличке изготовителя; 3.2. – в передней части лонжерона надрамника, с правой стороны.
4.	Структура и содержание идентификационного номера (номеров) транспортных средств:

1	2	3	4	5	6	7	8	9	10	11	12	13	14	15	16	17
X	8	9	4	5	7	2	2	9	?	0	C	C	7	?	?	?

поз. 1 – 3:	X89	Международный идентификационный код изготовителя (WMI): – код изготовителя (см. также поз. 12 – 14), указывающий на то, что объем производства не превышает 500 ед. в год
поз. 4 – 9:	457229	Описательная часть идентификационного номера (VDS): – обозначение типа транспортного средства
поз. 10 – 17:		Указательная часть идентификационного номера (VIS):
поз. 10:	?	– код года выпуска согласно Таблице 1 Приложения 8 к техническому регламенту о безопасности колесных транспортных средств
поз. 11:	0	– постоянная цифра
поз. 12 – 14:	CC7	– код изготовителя (совместно с WMI) - Общество с ограниченной ответственностью «ТЕХНОМАК» (ООО «ТЕХНОМАК»)
поз. 15 – 17:	???	– производственный номер транспортного средства

Руководитель органа по сертификации

подпись

М.В. Топольский

инициалы, фамилия

E-RU.MP03.B.00043

ОБЩИЙ ВИД ТРАНСПОРТНОГО СРЕДСТВА

457229

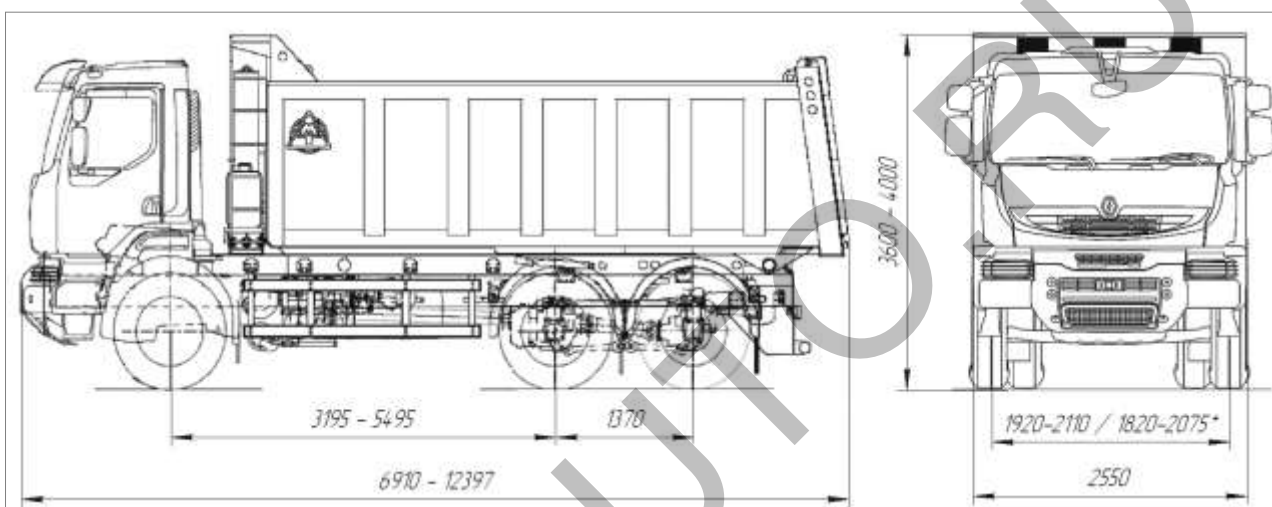

*коля колес первой / второй, третьей осей

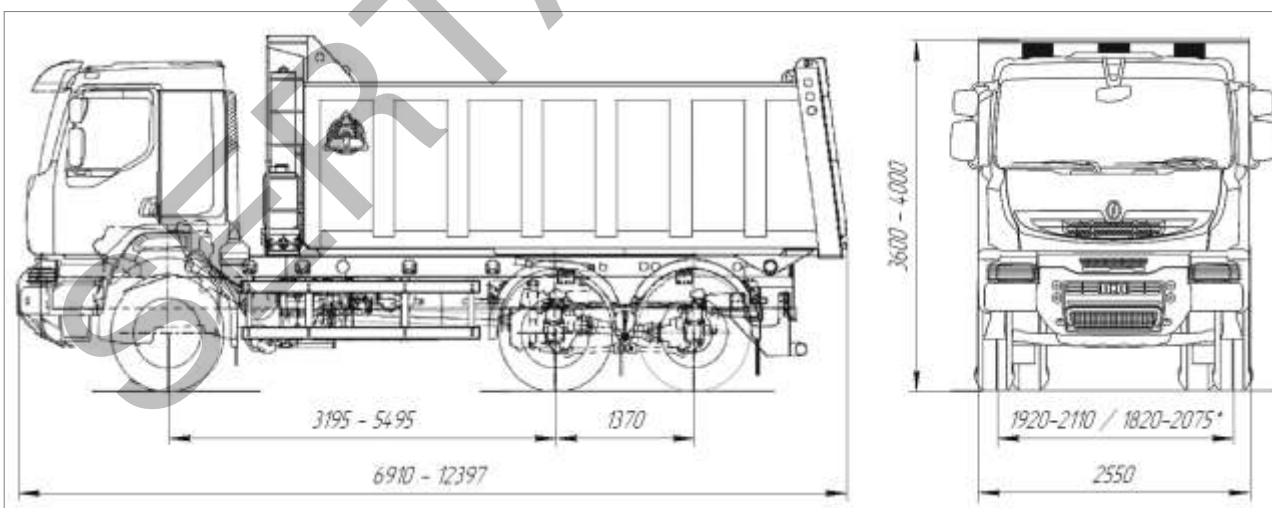

*коля колес первой / второй, третьей осей