

РОССИЙСКАЯ ФЕДЕРАЦИЯ
ОДОБРЕНИЕ ТИПА ТРАНСПОРТНОГО СРЕДСТВА

0005716

№ E-RU.MT02.B.00481*

Срок действия с 09 апреля 2012 по 31 декабря 2012

ОРГАН ПО СЕРТИФИКАЦИИ

механических транспортных средств и прицепов, их составных частей и предметов оборудования
“САТР-ФОНД” Межотраслевого Фонда “Сертификация автотранспорта САТР” (ОС “САТР-ФОНД”)
 125480, г. Москва, ул. Героев Панфиловцев, 24, ОГРН: 1027739132530
 № РОСС RU.0001.11MT02 от 04.06.2009 г. до 04.06.2014 г.
 тел.: (495) 454-42-27, факс: (495) 454-72-12, e-mail: mail@satrfond.ru

ТРАНСПОРТНЫЕ СРЕДСТВА

МАРКА	Mercedes-Benz		
КОММЕРЧЕСКОЕ НАИМЕНОВАНИЕ	Mercedes-Benz Actros		
ТИП	Actros		
МОДИФИКАЦИИ	1832, 1832L, 1836, 1836L, 1841, 1841L, 1844, 1844L, 1846, 1846L, 1850, 1850L, 2032, 2032A, 2041, 2036A, 2036	1832K, 1832AK, 2032AK, 2032K, 2036AK, 2036K, 2041K, 2041AK	1832LS, 1836LS, 1841LS, 1844LS, 1846LS, 1850LS, 1854LS, 1858LS, 2032S, 2032AS, 2036S, 2036AS, 2041S, 2041AS
КАТЕГОРИЯ	N ₃ , N ₃ G		
ЭКОЛОГИЧЕСКИЙ КЛАСС	3		
КОД ОКП/ТН ВЭД	45 1122 / 8704 22, 8704 23	45 1159 / 8704 22, 8704 23	45 1139 / 8701 20
ЗАЯВИТЕЛЬ И ЕГО АДРЕС	Общество с ограниченной ответственностью “Мерседес-Бенц Тракс Восток” (ООО “МБ Тракс Восток”), 423800, Республика Татарстан, г. Набережные Челны, Промышленно-коммунальная зона, Промзона, Производственный проезд, д. 47, Российская Федерация, ОГРН 1097746596353, тел. +7 (495)411-5412, факс +7 (495) 745-2641		
ИЗГОТОВИТЕЛЬ И ЕГО АДРЕС	Общество с ограниченной ответственностью “Мерседес-Бенц Тракс Восток” (ООО “МБ Тракс Восток”), 423800, Республика Татарстан, г. Набережные Челны, Промышленно-коммунальная зона, Промзона, Производственный проезд, д. 47, Российская Федерация, ОГРН 1097746596353, тел. +7 (495)411-5412, факс +7 (495) 745-2641		
ПРЕДСТАВИТЕЛЬ ИЗГОТОВИТЕЛЯ И ЕГО АДРЕС	—		

* – является продлением “Одобрения типа транспортного средства” № РОСС RU.MT02.E06535П1И1, выданного со сроком действия до 31.12.2011 г. на транспортные средства экологического класса 3.

СБОРОЧНЫЙ ЗАВОД И ЕГО АДРЕС	423800, Республика Татарстан, г. Набережные Челны, Промышленно-коммунальная зона, Промзона, Производственный проезд, д. 47, Российская Федерация
ПОСТАВЩИК СБОРОЧНЫХ КОМПЛЕКТОВ И ЕГО АДРЕС	—

соответствуют установленным в Российской Федерации требованиям технического регламента о безопасности колесных транспортных средств.

Действие данного ОДОБРЕНИЯ ТИПА ТРАНСПОРТНОГО СРЕДСТВА распространяется на серийно выпускаемую продукцию.

Данное ОДОБРЕНИЕ ТИПА ТРАНСПОРТНОГО СРЕДСТВА без приложений недействительно.

Приложение № 1. Общие характеристики транспортного средства

Приложение № 2. Перечень документов, явившихся основанием для оформления ОДОБРЕНИЯ ТИПА ТРАНСПОРТНОГО СРЕДСТВА

Приложение № 3. Описание маркировки транспортного средства

Приложение № 4. Общий вид транспортного средства на трех страницах

ДОПОЛНИТЕЛЬНАЯ ИНФОРМАЦИЯ

В случае несоответствия параметров транспортных средств значениям, установленным в п.п. 3.1 и 3.2. Приложения № 4 к техническому регламенту о безопасности колесных транспортных средств, для передвижения транспортных средств по территории Российской Федерации необходимо оформление специального разрешения.

Руководитель органа по сертификации

подпись

Б.В. Кисуленко

инициалы, фамилия

ОДОБРЕНИЕ ТИПА ТРАНСПОРТНОГО СРЕДСТВА УТВЕРЖДЕНО.

Внесена запись в реестр за № E-RU.MT02.B.00481 от 09 апреля 2012

Заместитель руководителя

РОССТАНДАРТА

наименование федерального органа исполнительной власти, выполняющего функции компетентного административного органа Российской Федерации в соответствии с Женевским Соглашением 1958 года

подпись

А.В. Зажигалкин

инициалы, фамилия

к Одобрению типа транспортного средства № E-RU.MT02.B.00481

ОБЩИЕ ХАРАКТЕРИСТИКИ ТРАНСПОРТНОГО СРЕДСТВА

Колесная формула / ведущие колеса 4 x 2 / задние или
4 x 4 / все (для мод. ...AK, ...AS, ...A)

Схема компоновки транспортного средства кабина над двигателем

Расположение двигателя переднее продольное

для модификаций:	1832, 1832L, 1836, 1836L, 1841, 1841L, 1844, 1844L, 1846, 1846L, 1850, 1850L, 2032, 2032A, 2041, 2036A, 2036			1832K, 1832AK, 2032AK, 2032K, 2036AK, 2036K, 2041K, 2041AK			1832LS, 1836LS, 1841LS, 1844LS, 1846LS, 1850LS, 1854LS, 1858LS, 2032S, 2032AS, 2036S, 2036AS, 2041S, 2041AS					
Исполнение загрузочного пространства	бортовая платформа с тентом или без него, грузовой фургон			самосвальная платформа			седельно-сцепное устройство					
Кабина	двухдверная, цельнометаллическая, одно-семиместная, типа: S – короткая; M – средняя; L – длинная с одним или двумя спальными местами, с низкой, нормальной или высокой крышей; LN – длинная, высокая, высокорасположенная, с одним или двумя спальными местами											
Габаритные размеры, мм	– длина			7875...11340			7380...7875			5515...6115		
	– ширина			2490...2550			2490...2550			2490		
	– высота			2640...4000			3200...4000			2640...4000		
Колея передних / задних колес, мм	1980...2120 / 1800...2040											
для модификаций:	2032, 2036, 2041	2041AS, 2032AS, 2036AS	1832L, 1836L, 1841L, 1844L, 1846L	1832, 1836, 1841, 1844, 1846	1832LS, 1836LS, 1841LS, 1844LS, 1846LS	2041S, 1832K, 1832AK, 2036S, 2032S	1850	1850L	1850LS, 1854LS, 1858LS	2032A, 2036A	2032AK, 2036AK, 2041AK, 2032K, 2036K, 2041K	
База, мм	4500, 4800, 5400	3600	3900, 4200, 4500, 4800, 5100, 5400, 5700, 6000	4500, 4800, 5100, 5400, 5700, 6000	3300, 3600, 3900	3600, 3900	4800	4200, 4800, 5400	3600, 3900	4500	3900	



к Одобрению типа транспортного средства № E-RU.MT02.B.00481

для модификаций:	2032, 2036, 2041, 2032K, 2036K, 2041K	1832, 1836, 1841, 1844, 1846, 1850, 1832L, 1836L, 1841L, 1844L, 1846L, 1850L	1832LS, 1836LS, 1841LS, 1844LS, 1846LS, 1850LS, 1854LS, 1858LS	2032S, 2036S, 2041S, 2041AS, 2036AS, 2032AS	2032AK, 2036AK, 2041AK, 2032A, 2036A	1832K, 1832AK
Масса транспортного средства в снаряженном состоянии, кг	8295... 13120	7635... 12350	6385... 8325	6800... 9215	9035... 14005	9060... 13875
Полная масса транспортного средства, кг						
– технически допустимая	17800... 20500	17800... 20500	17800... 20500	16500... 21500	16500... 21500	16500... 21500
– разрешенная	18000	18000	18000	18000	18000	18000
Максимальная осевая масса, кг						
– на первую ось (технически допустимая)	6300... 9000	6300... 9000	6300... 9000	7100... 10000	7100... 10000	7100... 10000
– на вторую ось	технически допустимая	11500... 16000	11500... 13000	11500... 13000	9000... 16000	9000... 13000
	разрешенная	11500	11500	11500	11500	11500
Максимальная масса прицепа, кг						
– прицеп без тормозной системы	750	750	750	750	750	750
– прицеп с тормозной системой	23500... 26200	23500... 26200	—	—	22500... 27500	22500... 27500
– полуприцеп с тормозной системой	—	—	23500... 27200	22500... 27500	—	—
Максимальная масса автопоезда, кг						
– технически допустимая	44000 ¹	44000 ¹	44000 ¹	44000 ¹	44000 ¹	44000 ¹
– разрешенная	36000 ² / 38000 ³ / 40000 ⁴	36000 ² / 38000 ³ / 40000 ⁴	36000 ² / 38000 ³ / 40000 ⁴	36000 ² / 38000 ³ / 40000 ⁴	36000 ² / 38000 ³ / 40000 ⁴	36000 ² / 38000 ³ / 40000 ⁴

1 – полная допустимая масса автопоезда устанавливается заводом-изготовителем в зависимости от комплектации транспортного средства;

2 – максимальная масса автопоезда в составе тягача и 2-осного прицепа (полуприцепа);

3 – максимальная масса автопоезда в составе тягача с ведущей осью, состоящей из двух пар колес, оборудованной пневматической или эквивалентной ей подвеской, и максимальной осевой массой на каждую ось полуприцепа, не превышающей 10 тонн;

4 – максимальная масса автопоезда в составе тягача и прицепа (полуприцепа) с общим числом осей 5 или 6.

к Одобрению типа транспортного средства № E-RU.MT02.B.00481

для модификаций:	1832, 1832L, 1832K, 1832AK, 1832LS, 2032, 2032A, 2032K, 2032AK, 2032S, 2032AS	1836, 1836L, 1836LS, 2036, 2036A, 2036K, 2036AK, 2036S, 2036AS	1841, 1841L, 1841LS, 2041, 2041K, 2041AK, 2041S, 2041AS	1844, 1844L, 1844LS	1846, 1846L, 1846LS	1850, 1850L, 1850LS	1854LS	1858LS	
Двигатель (марка, тип) - количество и расположение цилиндров - рабочий объем, см ³ - степень сжатия Максимальная мощность, кВт (мин ⁻¹) по Правилам ЕЭК ООН № 85 Максимальный крутящий момент, Нм (мин ⁻¹) Топливо Система питания (тип) Блок управления (маркировка) ТНВД (тип, маркировка) Форсунки (тип, маркировка) Нагнетатель воздуха (тип, маркировка) Воздушный фильтр (тип, маркировка)	Daimler AG, Mercedes-Benz								
	OM501 LAIII/15	OM501 LAIII/16	OM501 LAIII/17	OM501 LAIII/18	OM501 LAIII/9	OM502 LAIII/15	OM502 LAIII/16	OM502 LAIII/17	
	541.940 541.941	541.942 541.943	541.944 541.945	541.946 541.947	541.948 541.949	542.940 542.941	542.942 542.943	542.944 542.945	
	четырёхтактный дизель								
	6, V-образное				8, V-образное				
	11946				15928				
	17.75±0.5								
	235 (1800)	265 (1800)	300 (1800)	320 (1800)	335 (1800)	370 (1800)	395 (1800)	425 (1800)	
	1650 (1080)	1850 (1080)	2000 (1080)	2100 (1080)	2200 (1080)	2400 (1080)	2500 (1080)	2700 (1080)	
	дизельное								
Mercedes-Benz / Temic, непосредственное впрыскивание топлива, электронная система регулирования подачи топлива									
OM501 LAIII/15-00	OM501 LAIII/16-00	OM501 LAIII/17-00	OM501 LAIII/18-00	OM501 LAIII/9-00	OM502 LAIII/15-00 или OM502 LAIII/15-01	OM502 LAIII/16-00	OM502 LAIII/17-00		
DTC или Bosch, SE 5000									
Bosch, DLLA 150 P 1120, DLLA 150 P 1163, DSLA 153 P 1710 или Delphi HBX 6965443 (4443), L 126 PBB									
3K Warner, K31-501-1 или Schwitzer, S400 S-016					3K Warner, K27-502				
Mercedes-Benz или Mann & Hummel или Knecht, с бумажным элементом A 017 094 48 02, A 017 094 49 02, A 018 094 21 02, A 018 094 22 02, A 018 094 29 02, A 018 094 40 02, A 018 094 78 02, A 018 094 76 02, A 018 094 77 02, A 018 094 63 02, A 018 094 64 02, A 018 094 70 02, A 017 094 53 02, A 018 094 23 02, A 018 094 24 02									



к Одобрению типа транспортного средства № E-RU.MT02.B.00481

для двигателей:	OM501 LAIII/15	OM501 LAIII/16	OM501 LAIII/17	OM501 LAIII/18	OM501 LAIII/9	OM502 LAIII/15	OM502 LAIII/16	OM502 LAIII/17
	541.940 541.941	541.942 541.943	541.944 541.945	541.946 541.947	541.948 541.949	542.940 542.941	542.942 542.943	542.944 542.945
Система выпуска и нейтрализации отработавших газов	Mercedes-Benz, один глушитель; система нейтрализации отсутствует							
Глушитель (маркировка)	A 942 490 10 01, A 942 490 11 01, A 942 490 13 01, A 942 490 14 01, A 942 490 15 01, A 948 490 01 01, A 942 490 21 01, A 942 490 16 01, A 942 490 26 01, A 948 490 00 01, A 948 490 10 01, A 948 490 02 01, A 948 490 09 01, A 948 490 03 01, A 948 490 06 01, A 948 490 07 01, A 948 490 08 01, A 948 490 04 01, A 948 490 05 01					A 942 490 10 01, A 942 490 13 01, A 942 490 14 01, A 942 490 15 01, A 942 490 27 01, A 942 490 28 01		
Трансмиссия (тип)	механическая (по заказу автоматизированная "Telligent")							
Сцепление (марка, тип)	сухое одно- или двухдисковое или гидротрансформатор-сцепление WSK 400							
для модификаций:	1832, 1836, 1841, 1844	1832L, 1836L, 1841L, 1844L	1846, 1846L, 1850, 1850L	1832K, 1832AK	1832LS, 1836LS, 1841LS, 1844LS, 1846LS	1850LS, 1854LS	1858LS	
Коробка передач (марка, тип)	Mercedes-Benz							
	G211-16 G211-12 G330-12 G241-16 G280-16 G240-16 (только для 1841, 1844) G210-16 (только для 1832, 1836)	G240-16 G241-16 G280-16 G281-12 G330-12 G231-16 (кроме 1850)	G210-16 (только для 1832K) G240-16 (с WSK 400) (только для 1832AK)	G211-16 G211-12 G330-12 G241-16 G280-16 G210-16 (только для 1832LS, 1841LS) G240-16 (только для 1844LS, 1846LS)	G241-16 G280-16 G281-12 G330-12	G280-16 G281-12 G330-12	G280-16 G281-12 G330-12	G280-16 G281-12 G330-12
	с ручным, преселекторным или автоматическим управлением							
для модификаций:	2032, 2036, 2041, 2032A, 2036A		2032K, 2036K, 2041K, 2032AK, 2036AK, 2041AK		2032S, 2036S, 2041S, 2032AS, 2036AS, 2041AS			
Коробка передач (марка, тип)	Mercedes-Benz							
	G330-12 G280-16 G210-16 (кроме 2041) G240-16 (только для 2041) только для 2041, 2032A, 2036A: G240-16, G210-16 с WSK 400	G210-16 G240-16 только для 2032AK, 2036AK, 2041AK: с WSK 400			G330-12 G280-16 G210-16 G240-16; только для 2032AS, 2036AS, 2041AS- G240-16, G210-16 с WSK 400			
	с ручным, преселекторным или автоматическим управлением							



к Одобрению типа транспортного средства № E-RU.MT02.B.00481

для коробки передач :	G210-16	G211-16, G231-16, G241-16	G240-16, G280-16	G211-12	G281-12	G330-12
- число передач (вперед / назад)	16 / 2	16 / 4		12 / 4		
- передаточные числа						
I-	14.190	17.030	11.720	14.930	14.930	11.639
II-	11.720	14.186	9.747	11.673	11.639	9.020
III-	9.580	11.501	7.916	9.024	9.024	7.035
IV-	7.916	9.580	6.583	7.058	7.035	5.452
V-	6.496	7.798	5.291	5.628	5.644	4.400
VI-	5.368	6.496	4.400	4.400	4.400	3.410
VII-	4.400	5.282	3.636	3.393	3.393	2.645
VIII-	3.636	4.400	3.023	2.653	2.645	2.050
IX-	3.224	3.870	2.664	2.051	2.051	1.599
X-	2.664	3.224	2.215	1.604	1.599	1.239
XI-	2.177	2.614	1.799	1.279	1.283	1.000
XII-	1.799	2.177	1.496	1.000	1.000	0.775
XIII-	1.476	1.772	1.203	—	—	—
IVX-	1.219	1.476	1.000	—	—	—
XV-	1.000	1.200	0.826	—	—	—
XVI	0.826	1.000	0.687	—	—	—
3.X. I-	12.897	15.481	10.656	14.930	16.386	12.774
3.X. II-	10.656	12.897	8.861	11.673	12.774	9.900
3.X. III-	—	3.519	2.422	3.393	3.724	2.903
3.X. IV-	—	2.931	2.014	2.653	2.903	2.250

Раздаточная коробка Mercedes-Benz, VG 2400-3W

(тип, маркировка)

(только для мод. 4x4)

- передаточные числа:

- низшее 1.447
- высшее 1.037

Главная передача

(тип, маркировка)

Mercedes-Benz,

VL4/56 D-7.5, VL4/55 D-7.5, VL4/54 DC-8, VL4/52 DC-7.5, VL4/51 DC-7.5, VL4/50 DC-7.5, VL5/21 DC-9, VL5/1D-9, AL7/56D-7.5, AL7/56D-9, HL7/055 DCS-13, HL7/056 DS-13, HL7/056 DS-16, HL6/1DCS-13, HL7/055 DCS-13, HL7/056DS-13, HL8/1 DCS-13, HL6/3 DCS-13

- передаточное число 5.333, 6.000, 3.431, 3.714, 4.143, 4.333, 4.571, 4.833, 3.077, 2.846, 2.533, 4.100, 2.733, 2.929, 3.154, 4.556, 3.727

Подвеска

Передняя (описание)

зависимая, на продольных параболических рессорах или пневматическая, с телескопическими амортизаторами и стабилизатором поперечной устойчивости (по заказу)

Задняя (описание)

зависимая, на продольных рессорах или пневматическая, с телескопическими амортизаторами и стабилизатором поперечной устойчивости (по заказу)

Рулевое управление

(описание)

с гидроусилителем

- рулевой механизм

(тип, маркировка)

"винт-шариковая гайка-рейка-сектор", Mercedes-Benz, LS 8

к Одобрению типа транспортного средства № E-RU.MT02.B.00481

Тормозные системы

Рабочая (описание)

пневматическая, двухконтурная, тормозные механизмы-дисковые или барабанные, с АБС, электронно-пневматическая система управления "Telligent", электронный распределитель тормозных сил (ALB), противобуксовочная система (ASR)

Запасная (описание)

каждый контур рабочей тормозной системы

Стояночная (описание)

привод от пружинных энергоаккумуляторов к тормозным механизмам задних или всех колес

Вспомогательная (износостойкая) (описание)

моторный или электрический тормоз-замедлитель

Шины

Размерность	Минимально допустимый индекс нагрузки (одинарные / сдвоенные)	Скоростная категория
275 / 70 R 22,5	148 / 145	G
295 / 60 R 22,5	150 / 147	G
295 / 80 R22.5	150, 152 / 147, 148	G
315/60R22.5	150, 152 / 147, 148	G
315/80R22.5	154, 156 / 150	G
12R22.5	150, 152/148	G
13R22.5	154, 156/150	G
365/85R20 ⁵	164/-	G
12.00R20 ⁵	154, 156/149, 150	G
12.00R24 ⁵	156, 160/153, 157	G
14.00R20 ⁵	154, 164/149, 160	G
	только передние	
385/65R22.5	158, 160/-	G
425/65R22.5	165/-	G
315/70R22.5 ⁵	152, 154/148, 150	G
	только задние	
285/60R22.5	148/145	G
305/60R22.5	150/147	G
305/70R22.5	150/148	G
315/70R22.5	152, 154 / 148, 150	G
495/45R22.5	169/-	K
11R22.5	148/145	G
275/80R22.5 ⁵	148/145	G

Оборудование транспортного средства

отопитель, кондиционер или климат-контроль, электрический буфет, тахограф, навигационная система, система поддержания заданной полосы движения, система контроля дистанции, круиз-контроль, система обеспечения устойчивости, индикатор сервисных интервалов

5 для мод. ...АК, ...К

Руководитель органа по сертификации

Б.В. Кисуленко

инициалы, фамилия

подпись

ОПИСАНИЕ МАРКИРОВКИ ТРАНСПОРТНОГО СРЕДСТВА

1. Место расположения и форма знака обращения на рынке:
Рядом с табличкой изготовителя.
Знак обращения на рынке выполнен в соответствии с Постановлением Правительства Российской Федерации от 19 ноября 2003 г. № 696.
2. Место расположения таблички изготовителя:
В дверном проеме кабины, на средней стойке, справа.
3. Место расположения идентификационного номера:
 - 3.1. На табличке изготовителя.
 - 3.2. На лонжероне рамы, в нише правого переднего колеса.
4. Структура и содержание идентификационного номера (номеров) транспортных средств:

1	2	3	4	5	6	7	8	9	10	11	12	13	14	15	16	17
Z	9	M	9	3	?	?	?	?	1	?	?	?	?	?	?	?

- поз. 1 - 3: Международный идентификационный код изготовителя (WMI):
Z9M – ООО "МБ Тракс Восток" (Российская Федерация).
- поз. 4 - 5: Обозначение семейства транспортных средств:
93 – Mercedes-Benz Actros.
- поз. 6: Обозначение типа грузочного пространства:
0 – бортовая платформа или фургон;
2 – самосвальная платформа или седельно-сцепное устройство;
4 – седельно-сцепное устройство.
- поз. 7: Обозначение диапазона полной массы.
- поз. 8: Обозначение колесной формулы, типа подвески в пределах весовой группы.
- поз. 9: Обозначение колесной базы.
- поз. 10: Обозначение типа рулевого привода:
1 – левостороннее рулевое управление.
- поз. 11: Обозначение сборочного завода.
- поз. 12 - 17: Производственный номер транспортного средства.



Руководитель органа по сертификации



подпись

Б.В. Кисленко

инициалы, фамилия

ОБЩИЙ ВИД ТРАНСПОРТНОГО СРЕДСТВА

Mercedes-Benz Actros (1832, 1832L, 1836, 1836L, 1841, 1841L, 1844, 1844L, 1846, 1846L, 1850, 1850L, 2032, 2032A, 2041, 2036A, 2036) (Mercedes-Benz Actros)

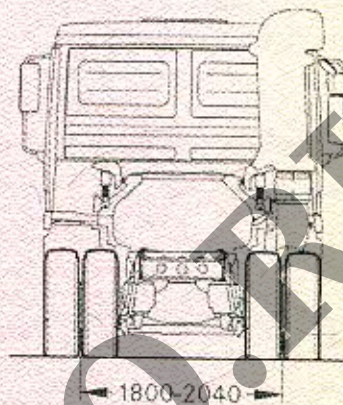
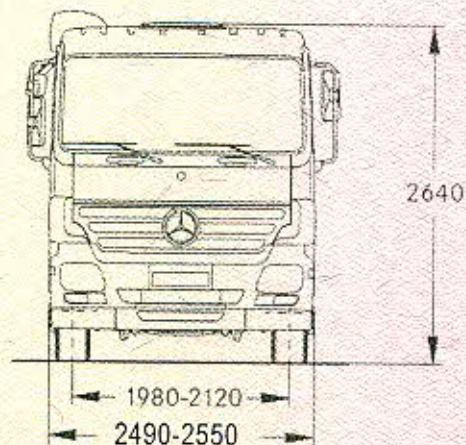

платформа с тентом (по заказу) или фургон

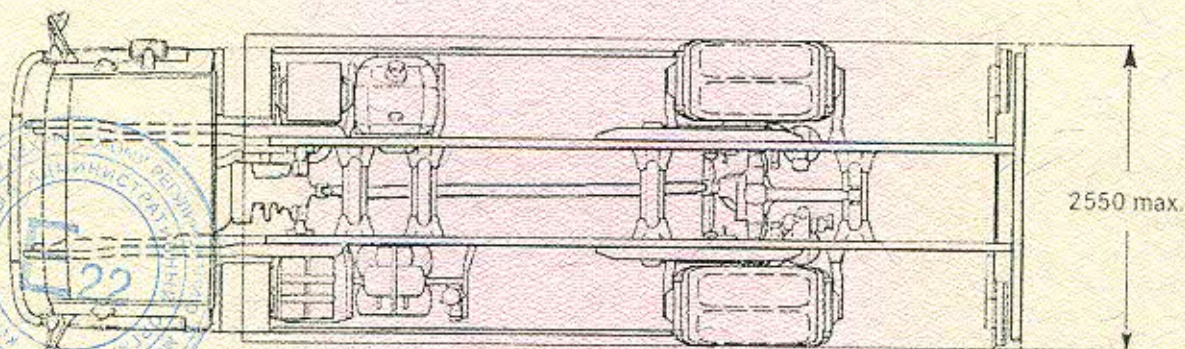
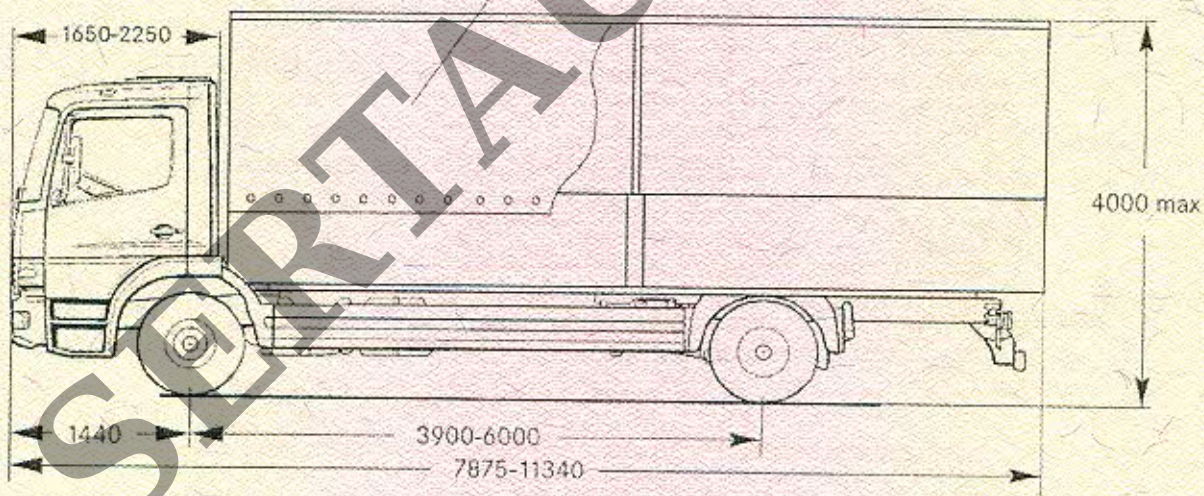

ОБЩИЙ ВИД ТРАНСПОРТНОГО СРЕДСТВА

Mercedes-Benz Actros (1832K, 1832AK, 2032AK, 2032K, 2036AK, 2036K, 2041K, 2041AK)
(Mercedes-Benz Actros)

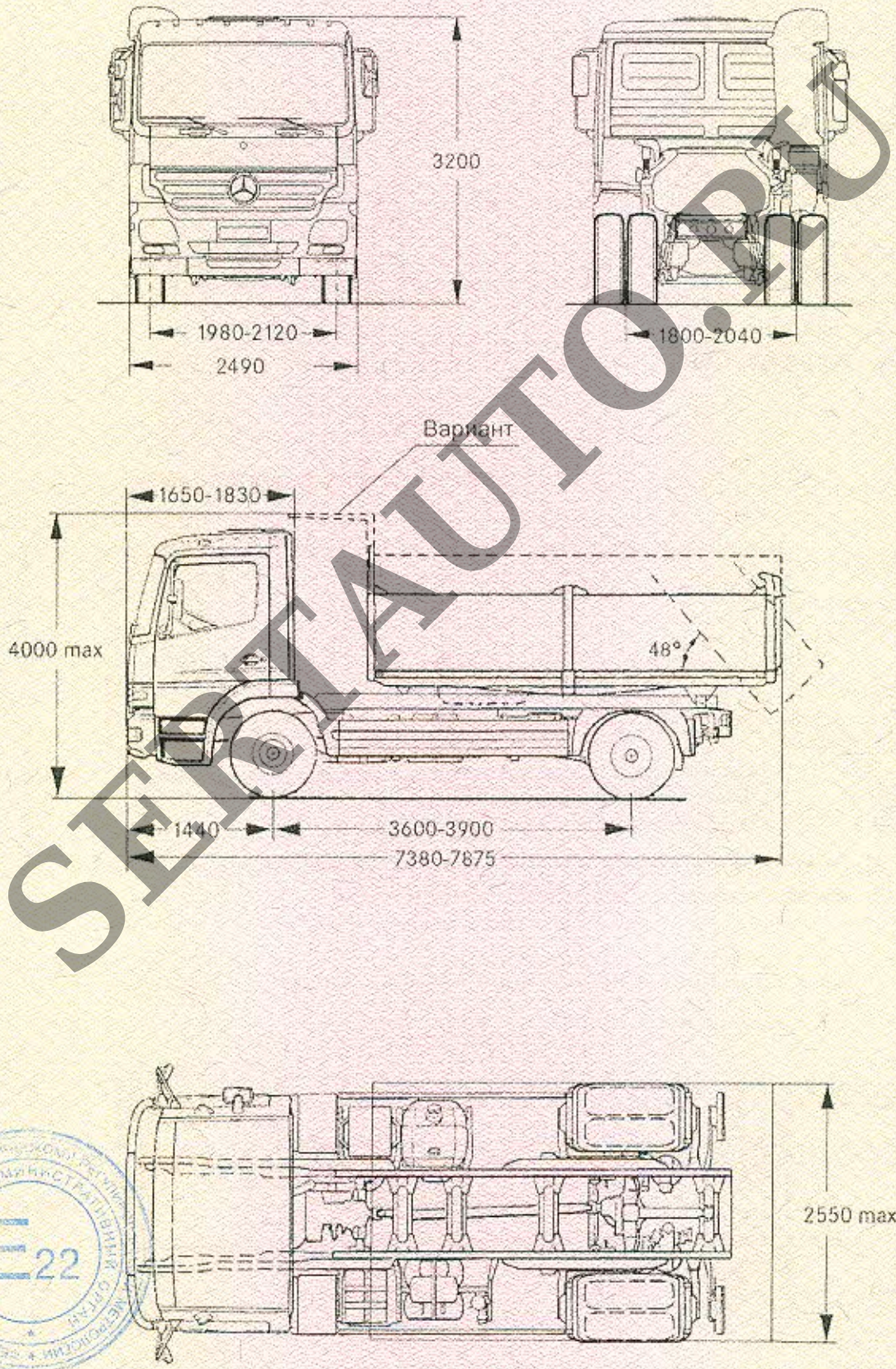

ОБЩИЙ ВИД ТРАНСПОРТНОГО СРЕДСТВА

Mercedes-Benz Actros (1832LS, 1836LS, 1841LS, 1844LS, 1846LS, 1850LS, 1854LS, 1858LS, 2032S, 2032AS, 2036S, 2036AS, 2041S, 2041AS) (Mercedes-Benz Actros)

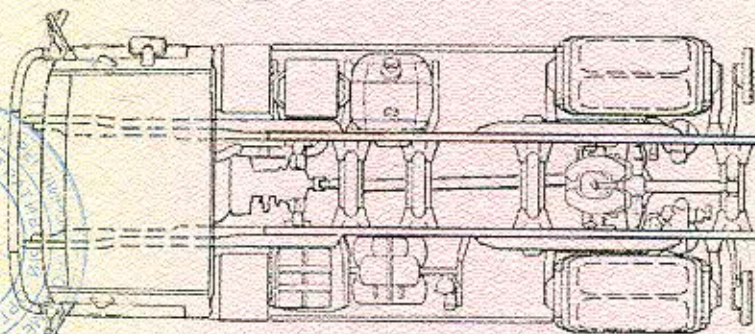
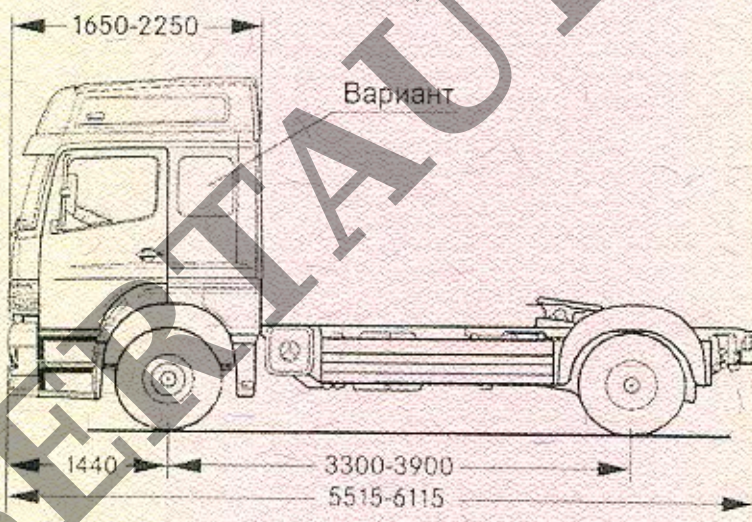
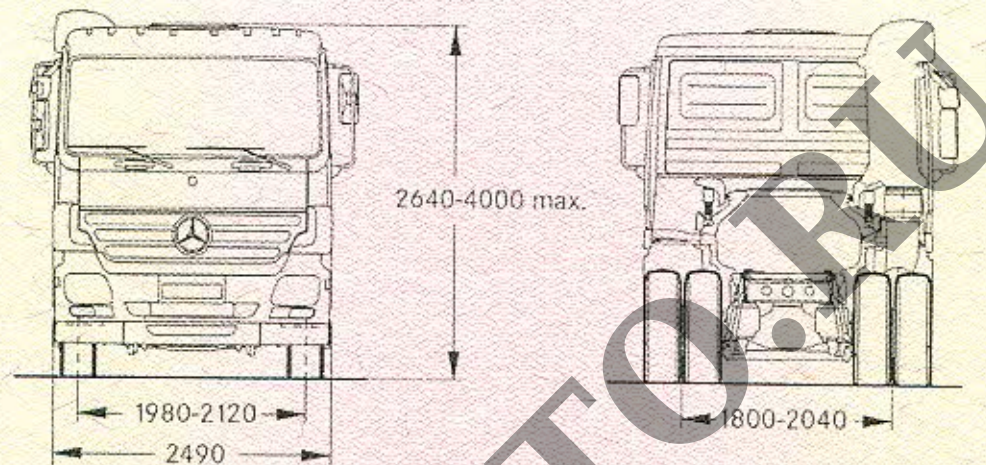

Приложение № _____
к Одобрению типа транспортного средства № _____

Стр. _____

SERTAUTO.RU