

# РОССИЙСКАЯ ФЕДЕРАЦИЯ

## ОДОБРЕНИЕ ТИПА ТРАНСПОРТНОГО СРЕДСТВА

0007684

№ E-GB.MT02.B.00388.P1

Срок действия с 12 января 2013 по 28 февраля 2013

### ОРГАН ПО СЕРТИФИКАЦИИ

механических транспортных средств и прицепов, их составных частей и предметов оборудования  
“САТР-ФОНД” Межотраслевого Фонда “Сертификация автотранспорта САТР” (ОС “САТР-ФОНД”)  
125480, г. Москва, ул. Героев Панфиловцев, 24, ОГРН: 1027739132530  
№ РОСС RU.0001.11MT02 от 04.06.2009 г. до 04.06.2014 г.  
тел.: (495) 454-42-27, факс: (495) 454-72-12, e-mail: [mail@satrfond.ru](mailto:mail@satrfond.ru)

### ТРАНСПОРТНЫЕ СРЕДСТВА

МАРКА	Land Rover
КОММЕРЧЕСКОЕ НАИМЕНОВАНИЕ	Range Rover
ТИП	LM
МОДИФИКАЦИИ	LMAMH, LMAMJ, LMAME, LMAMD
КАТЕГОРИЯ	M <sub>1</sub> G
ЭКОЛОГИЧЕСКИЙ КЛАСС	4
КОД ОКП/ТН ВЭД	45 1481 / 8703 24 (для мод. с дв. 508PS, 508PN), 8703 33 (для мод. с дв. 448DT)
ЗАЯВИТЕЛЬ И ЕГО АДРЕС	Общество с ограниченной ответственностью «Ягуар Ленд Ровер» (ООО «Ягуар Ленд Ровер»), 141411, г. Москва, Международное шоссе, д.28Б, стр. 2, Российская Федерация ОГРН: 1085047006549 тел. (495) 777-85-00 / факс. (495) 777-85-01
ИЗГОТОВИТЕЛЬ И ЕГО АДРЕС	Jaguar Land Rover Limited, Abbey Road, Whitley, Coventry, CV3 4LF, United Kingdom тел. +44 1926 483883 / факс. +44 1926 483580
ПРЕДСТАВИТЕЛЬ ИЗГОТОВИТЕЛЯ И ЕГО АДРЕС	Общество с ограниченной ответственностью «Ягуар Ленд Ровер» (ООО «Ягуар Ленд Ровер»), 141411, г. Москва, Международное шоссе, д.28Б, стр. 2, Российская Федерация ОГРН: 1085047006549 тел.(495) 777-85-00 / факс. (495) 777-85-01
СБОРОЧНЫЙ ЗАВОД И ЕГО АДРЕС	Jaguar Land Rover Limited, Lode Lane, Solihull, West Midlands, B92 8NW, United Kingdom
ПОСТАВЩИК СБОРОЧНЫХ КОМПЛЕКТОВ И ЕГО АДРЕС	-

соответствуют установленным в Российской Федерации требованиям технического регламента о безопасности колесных транспортных средств.

Действие данного ОДОБРЕНИЯ ТИПА ТРАНСПОРТНОГО СРЕДСТВА распространяется на серийно выпускаемую продукцию.

Данное ОДОБРЕНИЕ ТИПА ТРАНСПОРТНОГО СРЕДСТВА без приложений недействительно.

Приложение № 1. Общие характеристики транспортного средства

Приложение № 2. Перечень документов, явившихся основанием для оформления ОДОБРЕНИЯ ТИПА ТРАНСПОРТНОГО СРЕДСТВА

Приложение № 3. Описание маркировки транспортного средства

Приложение № 4. Общий вид транспортного средства на одной странице

#### ДОПОЛНИТЕЛЬНАЯ ИНФОРМАЦИЯ

Транспортные средства не предназначены для коммерческих перевозок пассажиров.

Руководитель органа по сертификации



подпись

**Б.В. Кисуленко**

инициалы, фамилия

**ОДОБРЕНИЕ ТИПА ТРАНСПОРТНОГО СРЕДСТВА УТВЕРЖДЕНО.**

Внесена запись в реестр за № Е-GB.MT02.B.00388.P1 от 10 января 2013

Заместитель руководителя

**РОССТАНДАРТА**

наименование федерального органа исполнительной власти, выполняющего функции компетентного административного органа Российской Федерации в соответствии с Женевским Соглашением 1958 года



подпись

**А.В. Зажигалкин**

инициалы, фамилия

к Одобрению типа транспортного средства № E-GB.MT02.B.00388.P1

## ОБЩИЕ ХАРАКТЕРИСТИКИ ТРАНСПОРТНОГО СРЕДСТВА

Колесная формула / ведущие колеса	4 x 4 / все
Схема компоновки транспортного средства	полноприводная
Расположение двигателя	переднее продольное
Тип кузова/количество дверей	универсал / 5
Количество мест для сидения	5 (первый ряд - 2, второй ряд - 3)
Габаритные размеры, мм	
- длина	4967...5128
- ширина	1956
- высота	1863...1988
База, мм	2880
Колея передних / задних колес, мм	1619...1629 / 1616...1626

Модификация с двигателем	Масса транспортного средства в снаряженном состоянии, кг	Полная масса транспортного средства, кг (технически допустимая)	Максимальная осевая (технически допустимая) масса, кг		Максимальная масса прицепа, кг	
			на переднюю ось	на заднюю ось	прицеп без тормозной системы	прицеп с тормозной системой
448DT	2605...2835	3200	1700	2500	750	3500
508PN	2615...2719	3200	1530	1850	750	3500
508PS	2710...2776	3200	1530	1850	750	3500

для модификаций:	LMAMD	LMAME	LMAMH, LMAMJ
Двигатель (марка, тип)	Ford Motor Company		
	508PN	508PS	448DT
	четырёхтактный		дизель
	с искровым зажиганием		
	8, V-образное		
- количество и расположение цилиндров	4999	4999	4367
- рабочий объем цилиндров, см <sup>3</sup>	11.5	9.5	16.1
- степень сжатия	276	375	230
Максимальная мощность, кВт (мин <sup>-1</sup> ) по Правилам ЕЭК ООН № 85	(6500)	(6000...6500)	(4000)
Максимальный крутящий момент, Нм (мин <sup>-1</sup> )	510 (3500)	625 (2500...5000)	700 (1500...3000)
Топливо	бензин с октановым числом 91-98		дизельное
Система питания (тип)	непосредственное впрыскивание топлива с электронным управлением		
	Bosch, 4325	Bosch, 4324	Siemens, тип 4248
ТНВД (тип, маркировка)	-	-	Siemens, 6H4Q-9B395-B*
Форсунки (тип, маркировка)	-	-	Bosch, AL3Q-9K546-C*

к Одобрению типа транспортного средства № E-GB.MT02.B.00388.P1

для модификаций:	LMAMD	LMAME	LMAMH, LMAMJ
с двигателем:	508PN	508PS	448DT
Нагнетатель воздуха (тип, маркировка)	-	Eaton, механический Roots	Garrett, AH4Q-6K682-E* и AH4Q-6K682-F*
Воздушный фильтр (тип, маркировка)	Visteon P0065		Mann & Hummel P0065
Глушители шума впуска (маркировка)	с бумажным элементом		
Система зажигания	Bosch, электронная, бесконтактная		
Катушки зажигания (маркировка)	Bosch, 8W93-12A366-D? 8 катушек, установлены на свечах зажигания		
Свечи зажигания (маркировка)	NGK, ILKAR6C10		
Система выпуска и нейтрализации отработавших газов	три глушителя и два нейтрализато- ра отработавших газов		один глушитель и четыре нейтрализатора
Нейтрализаторы (маркировка)			
- 1 ступень	(KAT096/KAT062/KAT061) x 2		KAT103 (x 2) и KAT106 (x2)
Глушители (маркировка)			
- 1 ступень	DAM069 (x 2)		-
- 2 ступень	DAM068 или DAM054	DAM070 или DAM054	DAM051 или DAM085
Фильтр твердых частиц	DPF006 или без него		

для модификаций:	LMAMD	LMAME	LMAMH, LMAMJ
с двигателем:	508PN	508PS	448DT
<b>Трансмиссия</b>	гидромеханическая		
<b>Коробка передач</b> (марка, тип)	ZF 6HP26		ZF 8HP70
- число передач	с автоматическим управлением		
- передаточные числа	вперед-6, назад-1		вперед-8, назад-1
I -	4.171		4.714
II -	2.340		3.143
III -	1.521		2.106
IV -	1.143		1.667
V -	0.867		1.285
VI -	0.691		1.000
VII -	-		0.839
VII -	-		0.667
3.X -	3.403		3.317
<b>Раздаточная коробка</b> (марка, тип)	Magna Steyr Powertrain, DD295, механическая		
- число передач	2		
- передаточные числа			
высшее -	1.00		
низшее -	2.93		
<b>Главная передача</b> (марка, тип)	Land Rover, одинарная, гипоидная, задний дифференциал может оснащаться блокировкой с электронным управлением		
- передаточное число	3.540		2.760

к Одобрению типа транспортного средства № E-GB.MT02.B.00388.P1

**Подвеска**

Передняя (описание)

независимая, рычажная, с пневматическими упругими элементами, и стабилизатором поперечной устойчивости

Задняя (описание)

независимая, рычажная, с пневматическими упругими элементами, с телескопическими амортизаторами и стабилизатором поперечной устойчивости

**Рулевое управление** (описание)

с гидроусилителем

– рулевой механизм  
(тип, маркировка)

"шестерня - рейка"

**Тормозные системы**

Рабочая (описание)

гидравлическая, двухконтурная, с разделением на передний и задний контуры, с вакуумным усилителем, ABS, тормозные механизмы всех колес - дисковые

Запасная (описание)

каждый из контуров рабочей тормозной системы

Стояночная (описание)

механический (тросовый) привод к специальным барабанным тормозным механизмам задних колес

**Шины**

модификации	размерность	минимально допустимый индекс нагрузки	скоростная категория	статический радиус, мм
все	255/55R19	111	V	370...371/370...371
	255/50R20	109	Y	
для временного использования для модификаций с двигателями 448DT, 508PN	T175/80R19	122	M	

**Оборудование транспортного средства**

электропривод и обогрев наружных зеркал заднего вида, электрообогрев ветрового стекла, система сигнализации с дистанционным управлением, иммобилайзер, система кондиционирования воздуха

по заказу: боковые ступеньки выдвижные и стационарные, защита передних и задних фар, передняя защита из полиуретана, лебедка с электроприводом

Руководитель органа по сертификации



подпись

Б.В. Кисуленко

инициалы, фамилия

к Одобрению типа транспортного средства № E-GB.MT02.B.00388.P1

## ОПИСАНИЕ МАРКИРОВКИ ТРАНСПОРТНОГО СРЕДСТВА

## 1. Место расположения и форма знака обращения на рынке:

В проеме левой передней двери на центральной стойке

Знак обращения на рынке выполнен в виде наклеивающейся этикетки в соответствии с Постановлением Правительства Российской Федерации от 19 ноября 2003 г. № 696.

## 2. Место расположения таблички изготовителя:

В подкапотном пространстве слева на верхней панели опорной чашки подвески.

## 3. Место расположения идентификационного номера:

## 3.1. На табличке изготовителя.

## 3.2. На табличке под лобовым стеклом в нижнем левом углу

## 3.3. На правом крыле возле чашки подвески в подкапотном пространстве.

## 4. Структура и содержание идентификационного номера (номеров) транспортных средств:

1	2	3	4	5	6	7	8	9	10	11	12	13	14	15	16	17
S	A	L	L	M	A	M	?	4	?	A	?	?	?	?	?	?

поз. 1 - 3: Международный идентификационный код изготовителя (WMI):

SAL – Jaguar Land Rover Ltd (Land Rover), United Kingdom

поз. 4 - 5: Тип транспортного средства:

LM – Range Rover

поз. 6: Уровень комплектации:

A-стандарт

поз. 7: Тип кузова:

M – пятидверный универсал

поз. 8: Тип двигателя:

D – двигатель 508PN - бензиновый;

E – двигатель 508PS - бензиновый;

H – двигатель 448DT- дизель без фильтра твердых частиц;

J – двигатель 448DT- дизель с фильтром твердых частиц

поз. 9: Код коробки передач и расположения рулевого управления:

4 – автоматическая, левостороннее управление

поз. 10: Модельный год согласно Таблице I Приложения № 8 к техническому регламенту о безопасности колесных транспортных средств

поз. 11: Код сборочного завода:

A – Solihull, United Kingdom

поз. 12 - 17: Производственный номер транспортного средства.

Руководитель органа по сертификации

подпись

Б.В. Кисуленко

инициалы, фамилия

**ОБЩИЙ ВИД ТРАНСПОРТНОГО СРЕДСТВА**  
**Land Rover типа LM (Range Rover)**

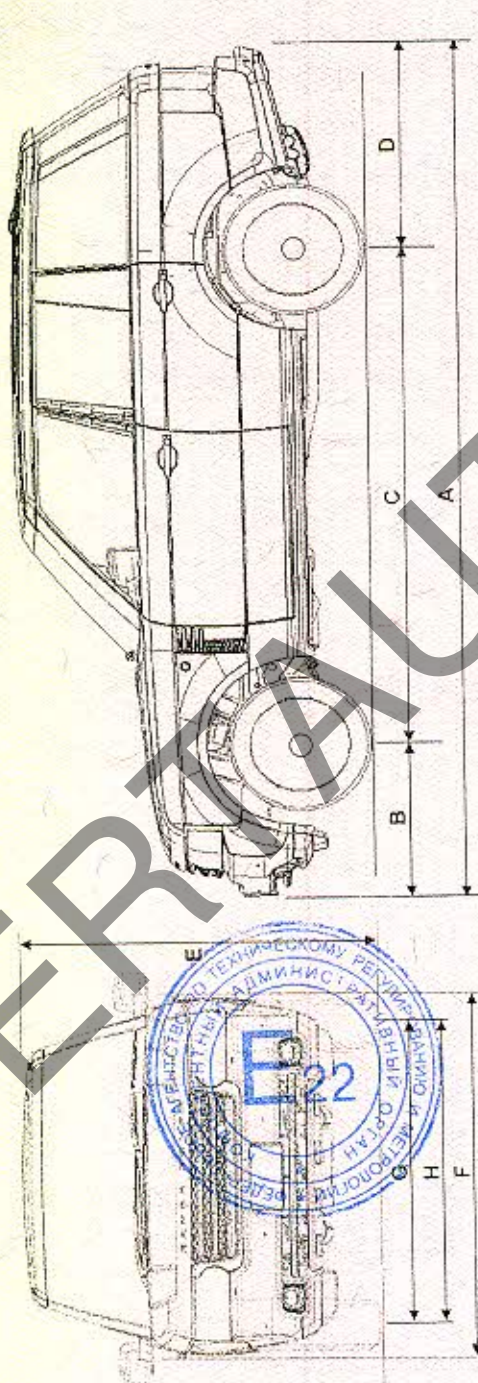

Description	Dimension min to max (mm)	Comments
A (Length)	4967mm - 5035mm (+/- 25mm)	(All dimensions are nominal and some manufacturing variation is inevitable)
B (Front Overhang)	892mm	5035mm with towbar
C (Wheelbase)	2880mm	
D (Rear Overhang)	1195mm - 1263mm	1263mm with towbar fitted
E (Height)	1863mm - 1988mm	1988mm with different roof racks fitted, 1878mm with aerial cover fitted
F (Width)	1956mm	1933mm, 1963mm, 1988mm with different roof racks fitted, 1878mm with aerial cover fitted
G (Front Track)	1621mm*	Widest part of the body (without mirrors)
H (Rear Track)	1618mm*	*The dimensions shown represent track widths when the vehicle is fitted with R19 wheels. R20 wheels reduce the track width by a further 2mm

Side Steps, Side Protection Tubes, Mud Flaps, and Rubbing Strips are available as options. Their fitment has no effect on the overall dimensions shown above.