

# РОССИЙСКАЯ ФЕДЕРАЦИЯ

## ОДОБРЕНИЕ ТИПА ТРАНСПОРТНОГО СРЕДСТВА

0005785

№ E-CN.MT02.B.00515 \*

Срок действия с 02 мая 2012 по 31 декабря 2012

### ОРГАН ПО СЕРТИФИКАЦИИ

механических транспортных средств и прицепов, их составных частей и предметов оборудования  
"САТР-ФОНД" Межотраслевого Фонда "Сертификация автотранспорта САТР" (ОС "САТР-ФОНД")  
125480, г. Москва, ул. Героев Панфиловцев, 24, ОГРН: 1027739132530  
№ РОСС RU.0001.11MT02 от 04.06.2009 г. до 04.06.2014 г.  
тел.: (495) 454-42-27, факс: (495) 454-72-12, e-mail: mail@satr-fond.ru

### ТРАНСПОРТНЫЕ СРЕДСТВА

МАРКА	ЖАС
КОММЕРЧЕСКОЕ НАИМЕНОВАНИЕ	—
ТИП	HFC4250KR1K3, HFC4251KR1K3, HFC3251KR1K3, HFC3252KR1K3, HFC5255GJBLK3
МОДИФИКАЦИИ	—
КАТЕГОРИЯ	N <sub>3</sub>
ЭКОЛОГИЧЕСКИЙ КЛАСС	3
КОД ОКП/ТН ВЭД	45 1122 / 8701 20, 8705 40, 8705 90
ЗАЯВИТЕЛЬ И ЕГО АДРЕС	Общество с ограниченной ответственностью «ДжАК моторс» (ООО «ДжАК моторс»), 127083, г. Москва, ул. 8 Марта, д. 1, стр. 12, Российская Федерация, ОГРН 5077746877676, тел./факс: +7 (495) 785-88-66
ИЗГОТОВИТЕЛЬ И ЕГО АДРЕС	Anhui Jianghuai Automobile Co., Ltd., No. 176, Dongliu Road, Hefei, Anhui Province, P.R. China, tel./fax: +86-137-056-021-62
ПРЕДСТАВИТЕЛЬ ИЗГОТОВИТЕЛЯ И ЕГО АДРЕС	Общество с ограниченной ответственностью «ДжАК моторс» (ООО «ДжАК моторс»), 127083, г. Москва, ул. 8 Марта, д. 1, стр. 12, Российская Федерация, ОГРН 5077746877676, тел./факс: +7 (495) 785-88-66
СБОРОЧНЫЙ ЗАВОД И ЕГО АДРЕС	No. 176, Dongliu Road, Hefei, Anhui Province, P.R. China
ПОСТАВЩИК СБОРОЧНЫХ КОМПЛЕКТОВ И ЕГО АДРЕС	—

соответствует установленным в Российской Федерации требованиям технического регламента о безопасности колесных транспортных средств.

\* – является продолжением "одобрения типа транспортного средства" № РОСС CN.MT02.E06521П1, выданного со сроком действия до 31 декабря 2011 г. на транспортные средства экологического класса 3.





к Одобрению типа транспортного средства № E-CN.MT02.B.00515

## ОБЩИЕ ХАРАКТЕРИСТИКИ ТРАНСПОРТНОГО СРЕДСТВА

Колесная формула / ведущие колеса 6×4 / задней тележки

Схема компоновки транспортного средства кабина над двигателем

Расположение двигателя переднее, продольное

для мод.:	HFC4250KR1K3, HFC4251KR1K3	HFC3251KR1K3, HFC3252KR1K3	HFC5255GJBLK3
Исполнение загрузочного пространства	сидельно-цепное устройство	самосвальный кузов, откидывающийся назад	бетономеситель
Кабина	цельнометаллическая, двухдверная, двухместная, откидывающаяся вперед, с одним или двумя спальными местами		
Габаритные размеры, мм			
– длина	6685	8355	9315...9330
– ширина		2495	
– высота	3180 (для мод. с одним спальным местом), 3490 (для мод. с двумя спальными местами)	3500	3910...3920
База, мм	3050 + 1350	3690 + 1350	
Колея колес первой / второй и третьей осей, мм	2040 / 1860		
Масса транспортного средства в снаряженном состоянии, кг	8800	15020	13210
Полная масса транспортного средства, кг			
– технически допустимая	32200		31220
– разрешенная	25000		
Максимальная осевая масса, кг			
– на первую ось			
– технически допустимая	7000	7600	6220
– разрешенная	10000		
– на оси задней тележки			
– технически допустимая	25200	24600	25000
– разрешенная	18000		
Максимальная масса прицепа/полуприцепа, кг	буксировка прицепа не предусмотрена		
– технически допустимая	60000		—
– разрешенная	36000...40000		—
Максимальная масса автопоезда, кг			
– технически допустимая	68800		—
– разрешенная	36000...44000		—





к Одобрению типа транспортного средства № E-CN.MT02.B.00515

для мод.:	HFC3251KR1K3	HFC3252KR1K3, HFC4250KR1K3, HFC5255GJBLK3	HFC4251KR1K3
<b>Двигатель</b> (марка, тип)	Weichai, WP10.290	Weichai, WP10.336	Weichai, WP10.375
– количество и расположение цилиндров	четырехтактный дизель 6, рядное		
– рабочий объем цилиндров, см <sup>3</sup>	9726		
– степень сжатия	17.0		
Максимальная мощность, кВт (мин <sup>-1</sup> )	213 (2200)	247 (2200)	276 (2200)
по Правилам ЕЭК ООН № 85			
Максимальный крутящий момент, Нм (мин <sup>-1</sup> )	1160 (1200...1600)	1250 (1200...1600)	1400 (1200...1600)
Топливо	дизельное		
<b>Система питания</b>	впрыск топлива под давлением		
Блок управления (маркировка)	Bosch Automotive Diesel System Co., Ltd., EDC7UC31-14.C0		
ТНВД (тип, маркировка)	Bosch Automotive Diesel System Co., Ltd., 13024963		
Форсунки (тип, маркировка)	Bosch Automotive Diesel System Co., Ltd., B445121342		
Нагнетатель воздуха (тип, маркировка)	Wuxi Holset Engineering Co., Ltd., 612600118895 или 612600118926		
Воздушный фильтр (тип, маркировка)	Shanghai Fleetguard Filter Co., Ltd., 28000-7G210; Hebei Yili Rubber and Plastic Group Co., Ltd., 28000-Y3070		
для мод.:	HFC4250KR1K3, HFC4251KR1K3	HFC3251KR1K3, HFC3252KR1K3	HFC5255GJBLK3
<b>Система выпуска и нейтрализации отработавших газов</b>	один глушитель; система нейтрализации отработавших газов отсутствует		
Глушитель (маркировка)	Suzhou Shenda Automobile Fittings Co., Ltd. 28600-Y4030      28600-Y3070      28600-Y5110		
<b>Трансмиссия</b> (тип)	механическая		
<b>Сцепление</b> (марка, тип)	однодисковое, сухое, Guilin Fuda Group Co., Ltd., FDLX430, FD430L24 или Nanjing Valeo Clutch Co., Ltd., φ430;		
<b>Коробка передач</b> (марка, тип)	Shaanxi Fast Gear Co., Ltd.		Luan Jianghuai Automotive Gear Manufacture Co., Ltd., LC6T160
	12JS160, 12JS160T, 12JS180, 12JS180T	12JS160A, 12JS160T(A), 12JS180A, 12JS180TA	9JS150T-B
– число передач	с ручным управлением		
	вперед – 12, назад – 2	вперед – 9, назад – 1	вперед – 6, назад – 2
– передаточные числа			
	I – 15.53	12.10	12.65
	II – 12.08	9.41	8.38
	III – 9.39	7.31	6.22
	IV – 7.33	5.71	4.57
	V – 5.73	4.46	3.40
	VI – 4.46	3.48	2.46
	VII – 3.48	2.71	1.83
	VIII – 2.71	2.11	1.34
	IX – 2.10	1.64	1.00
	X – 1.64	1.28	—









**ОПИСАНИЕ МАРКИРОВКИ ТРАНСПОРТНОГО СРЕДСТВА**

1. Место расположения и форма знака обращения на рынке:  
На табличке изготовителя.  
Знак обращения на рынке выполнен в соответствии с Постановлением Правительства Российской Федерации от 19 ноября 2003 г. № 696.
2. Место расположения таблички изготовителя:  
На кабине за правой дверью, в районе подножки.
3. Место расположения идентификационного номера:
  - 3.1. На табличке изготовителя.
  - 3.2. На правом лонжероне рамы, за передней осью.
4. Структура и содержание идентификационного номера (номеров) транспортных средств:

1	2	3	4	5	6	7	8	9	10	11	12	13	14	15	16	17
L	J	1	?	R	6	?	?	?	?	?	?	?	?	?	?	?

- поз. 1 – 3: **LJ1** — международный идентификационный код изготовителя (WMI) – Anhui Jianghuai Automobile Co., Ltd., P. R. China.
- поз. 4: Код исполнения загрузочного пространства (типа кузова транспортного средства):  
3 – самосвальная платформа,  
8 – седельно-сцепное устройство,  
9 – бетоносмеситель.
- поз. 5: Код типа кабины:  
R – кабина с одним или двумя спальными местами.
- поз. 6: Код полная масса транспортного средства:  
6 – от 30500 до 35500 кг.
- поз. 7: Код расстояния между первой и второй осью:  
C – от 4000 до 5000 мм,  
D – от 5000 до 6000 мм.
- поз. 8: Код типа двигателя и его мощности:  
H – дизель, от 195 до 230 кВт,  
J – дизель, от 230 до 270 кВт,  
K – дизель, от 270 до 300 кВт.
- поз. 9: Контрольный символ: цифры от 0 до 9 или буква X.
- поз. 10: Код года выпуска согласно Таблице 1 Приложения № 8 к техническому регламенту о безопасности колесных транспортных средств.
- поз. 11: Код сборочного цеха:  
8, 9.
- поз. 12 – 17: Производственный номер транспортного средства.



Руководитель органа по сертификации



Б.В. Кисуленко  
инициалы, фамилия

к Одобрению типа транспортного средства № E-CN.MT02.B.00515

ТРАНСПОРТНОГО СРЕДСТВА  
JAC HFC4250KR1K3, HFC4251KR1K3

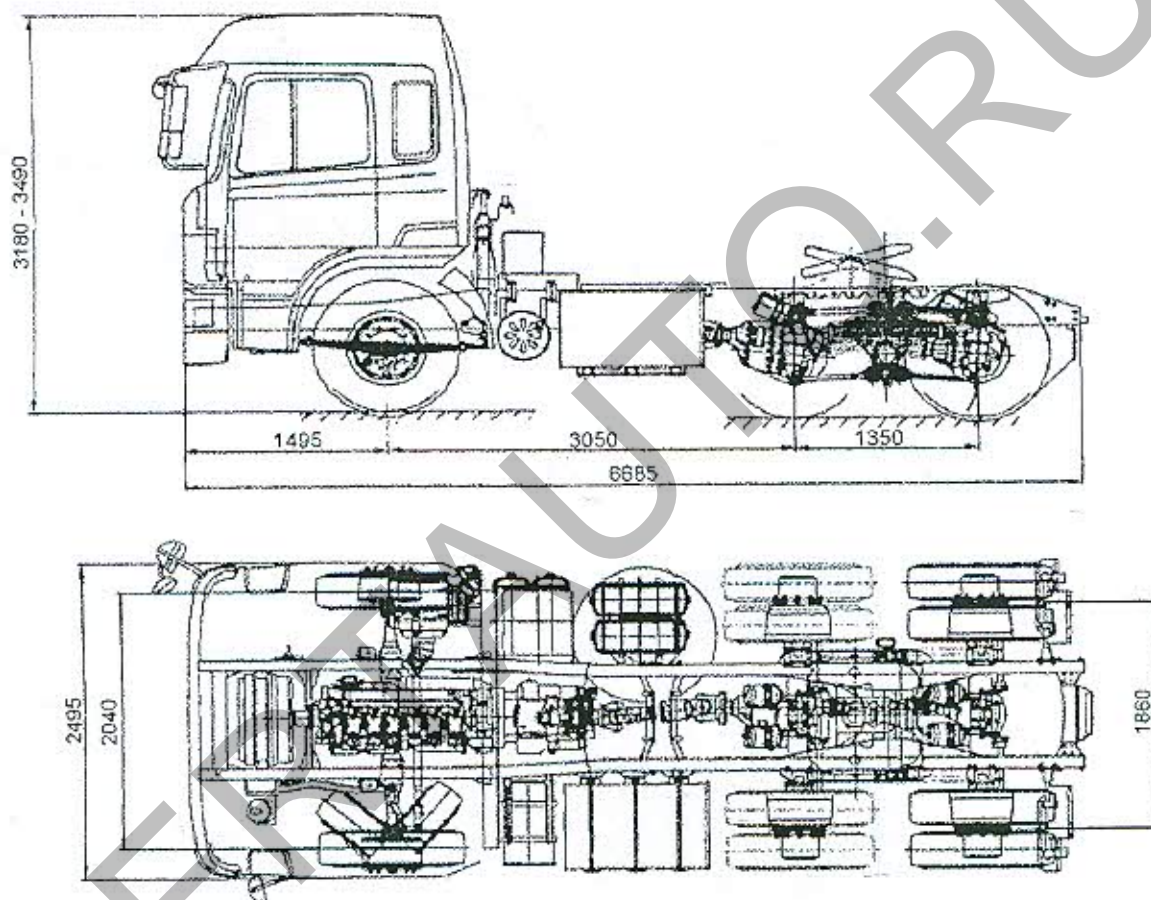



ОБЩИЙ ВИД ТРАНСПОРТНОГО СРЕДСТВА  
JAC HFC3251KR1K3, HFC3252KR1K3

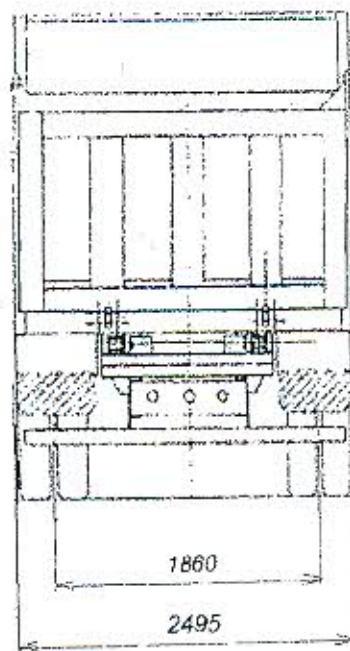
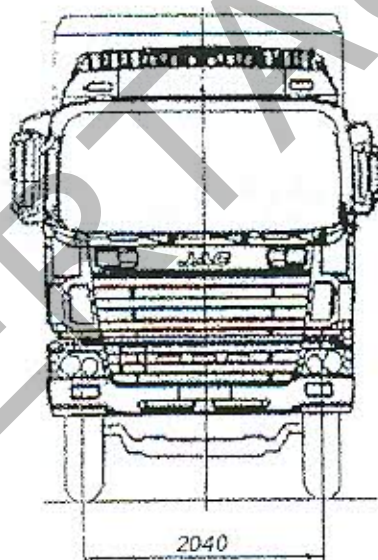
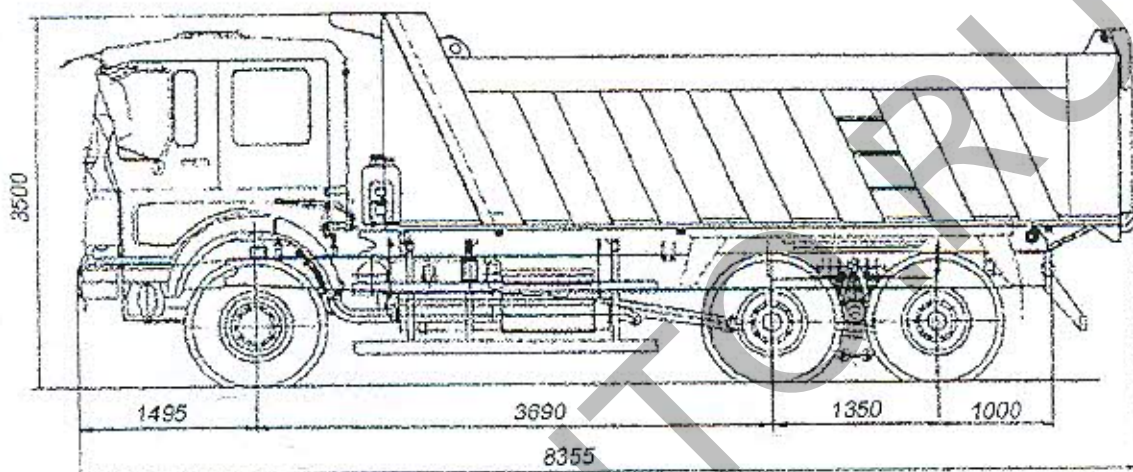



к Одобрению типа транспортного средства № E-CN.MT02.B.00515

ОБЩИЙ ВИД ТРАНСПОРТНОГО СРЕДСТВА  
JAC HFC5255GJBLK3

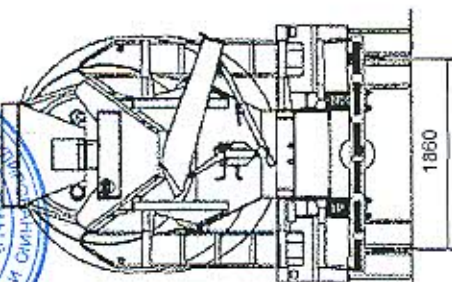
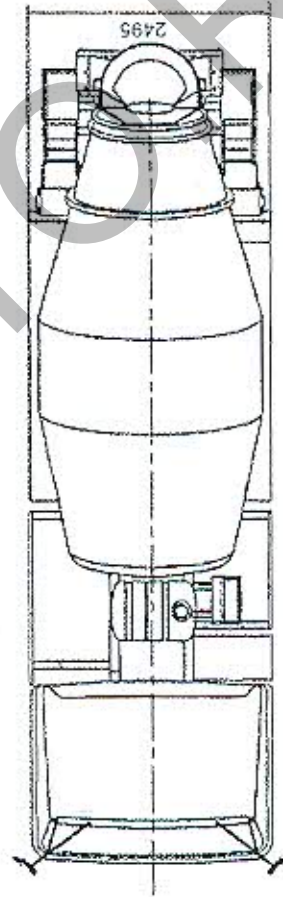
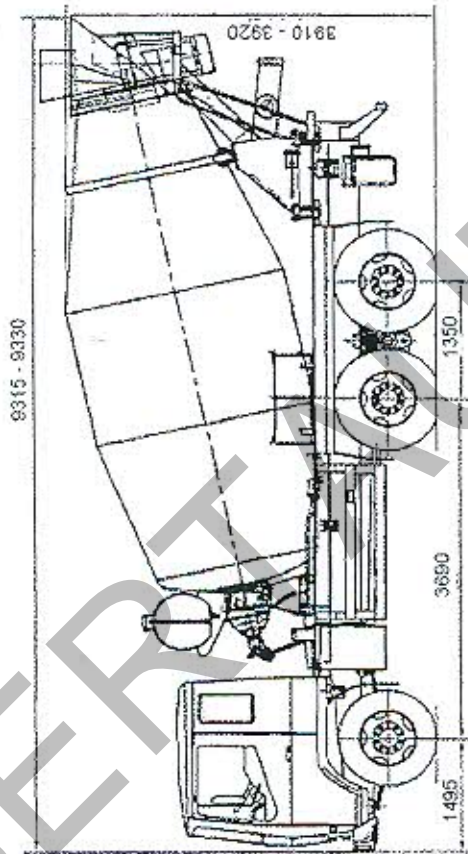
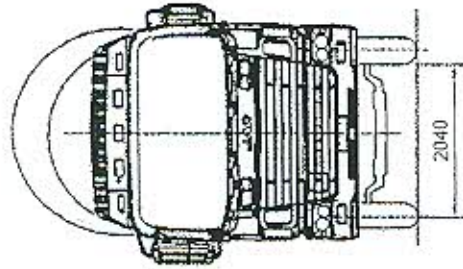

SERTAUTO.RU