

E-DE.AЯ04.B.00173.P3

11 февраля 2013

27 декабря 2015

продукции машиностроения Федерального государственного унитарного предприятия "Всероссийский научно-исследовательский институт стандартизации и сертификации в машиностроении" (ОС "ПРОММАШ")  
 123007, г. Москва, ул. Шеногина, 4, ОГРН: 1037739388939,  
 ГР № РОСС RU.0001.11АЯ04 с 20.03.2008 г. по 20.03.2013 г.  
 тел.: (499) 259-74-85, факс: (499) 256-14-77, e-mail: 203-1@gost.ru

МАРКА	AUDI
КОММЕРЧЕСКОЕ НАИМЕНОВАНИЕ	A4, S4, A4 ALLROAD QUATTRO
ТИП	B8
МОДИФИКАЦИИ	—
КАТЕГОРИЯ	M <sub>1</sub>
ЭКОЛОГИЧЕСКИЙ КЛАСС	4 (дв. CDUC, CMFA, CMGB) 5 (дв. CDHA, CDHB, CDNB, CDNC, CGWC, CJEB, CMUA)
КОД ОКП / ТН ВЭД	45 1481/ 8703 23 (дв. CDHA, CDHB, CDNB, CDNC, CGWC, CJEB, CMUA) 8703 32 (дв. CMFA, CMGB) 8703 33 (дв. CDUC)
ЗАЯВИТЕЛЬ И ЕГО АДРЕС	Общество с ограниченной ответственностью «ФОЛЬКСВАГЕН Груп Рус» (ООО «ФОЛЬКСВАГЕН Груп Рус») 248926, г. Калуга, ул. Автомобильная, д. 1, Российская Федерация ОГРН: 1025005336564 тел.: (495) 258-39-01, факс: (499) 271-08-75
ИЗГОТОВИТЕЛЬ И ЕГО АДРЕС	AUDI AG, D-85045, Ingolstadt, Germany тел.: + 49 841-89-0, факс: + 49 841-89-32524
ПРЕДСТАВИТЕЛЬ ИЗГОТОВИТЕЛЯ И ЕГО АДРЕС	Общество с ограниченной ответственностью «ФОЛЬКСВАГЕН Груп Рус» (ООО «ФОЛЬКСВАГЕН Груп Рус») 248926, г. Калуга, ул. Автомобильная, д. 1, Российская Федерация ОГРН: 1025005336564 тел.: (495) 258-39-01, факс: (499) 271-08-75
СБОРОЧНЫЕ ЗАВОДЫ И ИХ АДРЕСА	AUDI AG, D-74148, Neckarsulm, Germany AUDI AG, D-85045, Ingolstadt, Germany
ПОСТАВЩИК СБОРОЧНЫХ КОМПЛЕКТОВ И ЕГО АДРЕС	—

соответствуют установленным в Российской Федерации требованиям технического регламента о безопасности колесных транспортных средств.

Действие данного ОДОБРЕНИЯ ТИПА ТРАНСПОРТНОГО СРЕДСТВА распространяется на серийно выпускаемую продукцию.

Данное ОДОБРЕНИЕ ТИПА ТРАНСПОРТНОГО СРЕДСТВА без приложений недействительно.

- Приложение № 1 Общие характеристики транспортного средства  
Приложение № 2 Перечень документов, явившихся основанием для оформления ОДОБРЕНИЯ ТИПА ТРАНСПОРТНОГО СРЕДСТВА  
Приложение № 3 Описание маркировки транспортного средства  
Приложение № 4 Общий вид транспортного средства на 4 страницах

**ДОПОЛНИТЕЛЬНАЯ ИНФОРМАЦИЯ** отсутствует

**Руководитель органа по сертификации**

подпись

**А.В. Куликов**

инициалы, фамилия

**ОДОБРЕНИЕ ТИПА ТРАНСПОРТНОГО СРЕДСТВА УТВЕРЖДЕНО**

**Внесена запись в реестр за № E-DE.AЯ04.B.00173.P3 от 11 февраля 2013 г.**

**Заместитель руководителя**

**РОССТАНДАРТА**

наименование федерального органа исполнительной власти, выполняющего функции компетентного административного органа Российской Федерации в соответствии с Женевским Соглашением 1958 года

подпись

**А.В. Зажигалкин**

инициалы, фамилия

## E-DE.AЯ04.B.00173.P3

## ОБЩИЕ ХАРАКТЕРИСТИКИ ТРАНСПОРТНОГО СРЕДСТВА

Колесная формула / ведущие колеса	4 x 2 / передние (код привода F) или 4 x 4 / все (код привода Q)		
Схема компоновки транспортного средства	переднеприводная или полноприводная		
Расположение двигателя	переднее, продольное		
Тип кузова / количество дверей	цельнометаллический, несущий, седан / 4	цельнометаллический, несущий, универсал / 5	
Количество мест для сидения	5 (первый ряд – 2, второй ряд – 3)		
Габаритные размеры, мм			
- длина	4701 (4825 – со сцепным устройством)	4699 или 4721 (4825 или 4801 – со сцепным устройством)	
- ширина	1826	1826 или 1841	
- высота	1406...1437	1415...1483	
База, мм	2817 или 2820	2815 или 2817...2820	
Колея передних / задних колес, мм	1550...1566/1538...1554	1550...1592/1538...1580	

Для автомобилей с двигателем и кодом привода	Масса транспортного средства в снаряженном состоянии, кг	Полная масса транспортного средства (технически допустимая), кг	Максимальная осевая масса транспортного средства (технически допустимая):		Максимальная масса прицепа, кг	
			на переднюю ось, кг	на заднюю ось, кг	без тормозной системы	с тормозной системой

## Для автомобилей с типом кузова седан

CDHA, F	1340...1790	1960...2015	1035...1060	1050...1060	740...750	1300
CDHB, F	1340...1775	1960...2015	1035...1060	1050...1060	740...750	1300
CDHB, Q	1425...1822	2050	1050	1115	750	1500
CDNB, F	1359...1796	1980...2015	1045...1075	1055...1060	750	1500
CDNC, F	1363...1811	1985...2035	1050...1075	1055...1065	750	1500
CDNC, Q	1444...1895	2070...2120	1065...1105	1120...1125	750	1700
CDUC, Q	1558...2011	2190...2230	1165...1200	1135...1145	750	1900
CGWC, Q	1620...2016	2255	1175	1160	750	1900
CJEB, F	1359...1796	1980...2020	1040...1065	1055...1065	750	1500
CJEB, Q	1425...1822	2050...2055	1055	1115	750	1500
CMFA, F	1406...1843	2030...2065	1075...1100	1065...1070	750	1700
CMUA, Q	1582...2000	2215	1185	1150	750	1900
CMGB, F	1444...1848	2070...2140	1145	1085	750	1700

## E-DE.AЯ04.B.00173.P3

Для автомобилей с двигателем и кодом привода	Масса транспортного средства в снаряженном состоянии, кг	Полная масса транспортного средства (технически допустимая), кг	Максимальная осевая масса транспортного средства (технически допустимая):		Максимальная масса прицепа, кг	
			на переднюю ось, кг	на заднюю ось, кг	без тормозной системы	с тормозной системой
Для автомобилей с типом кузова универсал						
CDHA, F	1397...1859	2040...2095	1035...1060	1125...1135	750	1300
CDHB, F	1397...1843	2040...2095	1035...1060	1125...1135	750	1300
CDHB, Q	1473...1980	2120	1050	1180	750	1500
CDNB, F	1416...1853	2060...2095	1045...1075	1135...1145	750	1500
CDNC, F	1420...1874	2065...2110	1050...1075	1135...1145	750	1500
CDNC, Q	1487...1969	2135...2220	1065...1105	1185...1210	750	1700
CDUC, Q	1596...2074	2250...2320	1165...1200	1200...1215	750	1900
CGWC, Q	1663...2069	2320	1175	1225	750	1900
CJEB, F	1416...1864	2060...2100	1040...1065	1130...1140	750	1500
CJEB, Q	1477...1890	2125...2130	1055	1180	750	1500
CMFA, F	1458...1906	2105...2145	1075...1100	1140...1145	750	1600...1700
CMUA, Q	1630...2064	2285	1185	1215	750	1900

Двигатель (марка, тип)	Audi				
	CDHA	CDHB	CJEB	CDNB	CDNC
Обозначение на блоке двигателя	четырёхтактный, с принудительным зажиганием, с турбонаддувом				
- количество и расположение цилиндров	4, рядное				
- рабочий объем цилиндров, см <sup>3</sup>	1798		1798		1984
- степень сжатия	9.8		9.6		9.8
Максимальная мощность, кВт (мин <sup>-1</sup> ), по Правилам ЕЭК ООН № 85	88 (3650...6000)	118 (4500...6200)	125 (3800...6200)	132 (4000...6000)	155 (4300...6000)
Максимальный крутящий момент, Нм (мин <sup>-1</sup> )	250 (1500...4500)		320 (1400...3700)		350 (1500...4200)
Топливо	бензин с октановым числом не менее 95				
Система питания (тип)	непосредственный впрыск топлива				
Система впрыска (маркировка)	Bosch, MED 17	Bosch, MED 17.5	Continental Automotive, SIMOS 12	Bosch, MED 17.1	
Блок управления (маркировка)	8K1 907 115 xx		8K0 906 264 xx	8K2 907 115 xx	
Нагнетатель воздуха (тип, маркировка)	Borg Warner, K03	3K – Warner, KK3, KKK, BWTS K03	INI 06L 145 701 xx	INI (JH5IT) 06H 145 702 xx	
Воздушный фильтр (тип, маркировка)	Audi, 8K0 183A, с сухим бумажным элементом				
Глушители шума впуска (маркировка)	Audi, 8K0 183A				
Система зажигания (тип)	Audi, TSZ, электронная				
Катушка (модуль) зажигания (маркировка)	S3 x 4				
Свечи (маркировка)	Audi, R0, R1, R5 или аналогичные Bosch, NGK, Champion, Beru				

## E-DE.AЯ04.B.00173.P3

Для автомобилей с двигателем:	CDHA, CDHB	CJEB	CDNB, CDNC				
<b>Система выпуска и нейтрализации отработавших газов</b>	два, три или четыре глушителя, система нейтрализации отработавших газов						
Нейтрализатор (маркировка)	8K0 178 F?	8K0 178 L?	8K0 178 F?				
Глушители (маркировка)							
- 1 ступень	8K0 119 F	8K0 118 C/E	8K0 118 B	8K0 118 E	8K0 118 B	8K0 118 C	8K0 118 E
- 2 ступень	8K0 120 F	8K0 119 J/E	8K0 119 E	8K0 119 E	8K0 119 J	8K0 119 J	8K0 119 J
- 3 ступень	—	8K0 120 K/F (x2)	8K0 120 F	8K0 120 F	8K0 120 K (x2)	8K0 120 K (x2)	8K0 120 K (x2)
<b>Двигатель</b> (марка, тип)	Audi						
Обозначение на блоке двигателя	CMUA			CGWC			
- количество и расположение цилиндров	четырёхтактный, с принудительным зажиганием, с турбонаддувом						
- рабочий объем цилиндров, см <sup>3</sup>	CMU			CGW			
- степень сжатия	6, V-образное						
Максимальная мощность, кВт (мин <sup>-1</sup> ), по Правилам ЕЭК ООН № 85	200 (4750...6500)			245 (5500...6500)			
Максимальный крутящий момент, Нм (мин <sup>-1</sup> )	400 (2150...4750)			440 (2900...5300)			
Топливо	бензин с октановым числом не менее 95						
<b>Система питания</b> (тип)	непосредственный впрыск топлива						
Система впрыска (маркировка)	Continental Automotive, SIMOS 8.5						
Блок управления (маркировка)	8K5 907 551 xx						
Нагнетатель воздуха (тип, маркировка)	Eaton, 06E 145 601 xx						
Воздушный фильтр (тип, маркировка)	Audi, 8K0 183, с сухим бумажным элементом						
Глушители шума впуска (маркировка)	Audi, 8K0 183						
<b>Система зажигания</b> (тип)	Audi, TSZ, электронная						
Катушка (модуль) зажигания (маркировка)	S3 x 6						
Свечи (маркировка)	Audi, R0, R1, R5 или аналогичные Bosch, NGK, Champion, Beru						
<b>Система выпуска и нейтрализации отработавших газов</b>	пять глушителей, система нейтрализации отработавших газов						
Нейтрализаторы (маркировка)	4G0 178 B? (x2)						
Глушители (маркировка)							
- 1 ступень	8K0 118 (x2)						
- 2 ступень	8K0 119 H/L						
- 3 ступень	8K0 120 M/N (x2)						

## E-DE.AЯ04.B.00173.P3

Двигатель (марка, тип)	Audi		
	CMGB	CMFA	CDUC
Обозначение на блоке двигателя	четырёхтактный, с воспламенением от сжатия, с турбонаддувом		
- количество и расположение цилиндров	CMG	CMF	CDU
- рабочий объем цилиндров, см <sup>3</sup>	4, рядное		6, V-образное
- степень сжатия	1968		2967
Максимальная мощность, кВт (мин <sup>-1</sup> ), по Правилам ЕЭК ООН № 85	16.5		16.8
Максимальный крутящий момент, Нм (мин <sup>-1</sup> )	130 (4200)	105 (4200)	180 (4000...4500)
Топливо	380 (1750...2500)	320 (1750... 2500)	500 (1400...3250)
Система питания (тип)	дизельное		
Блок управления (маркировка)	непосредственный впрыск топлива с общей рампой		
ТНВД (тип, маркировка)	03L 906 018 xx		8K5 907 401 xx
Форсунки (тип, маркировка)	Bosch, 03L 130 755 xx		Bosch, 059 130 755 BF
Нагнетатель воздуха (тип, маркировка)	Bosch, DLLA 162 P40029		Bosch, DLLA 158 P40065
Воздушный фильтр (тип, маркировка)	3K – Warner, KK3, KKK, BWTS, Garrett GTC 1549 VZ	3K – Warner, KK3, KKK, BWTS BV 43 B	Garrett GTB 2260 xxx
Глушители шума впуска (маркировка)	Audi, 8K0 183A, с сухим бумажным элементом		Audi, 8K0 183, с сухим бумажным элементом
Система выпуска и нейтрализации отработавших газов	два глушителя, система нейтрализации отработавших газов с фильтром твердых частиц		
Нейтрализатор (маркировка)	8K0 178 B?		4G0 178 A?
Фильтр твердых частиц (маркировка)	8K0 181 D?		— 4G0 181 A?
Глушители (маркировка)	- 1 ступень - 2 ступень		8K0 120 H (x2)
Трансмиссия (тип)	механическая		
Сцепление (марка, тип)	фрикционное, сухое, одно- или двухдисковое, с гидравлическим приводом		
Коробка передач (марка, тип)	FM6B1001	FM6B1002	FM6B1004
число передач и передаточные числа	с ручным управлением		
	вперед – 6, назад – 1		
	I -	3.400	3.778
	II -	1.905	2.050
	III -	1.276	1.321
	IV -	0.941	0.970
	V -	0.737	0.757
	VI -	0.625	0.692
	3.X -	3.100	3.333
Главная передача (тип, маркировка)	AUDI, гипоидная		
передаточное число	4.142	3.490	3.304

## E-DE.AЯ04.B.00173.P3

<b>Трансмиссия</b> (тип)	механическая				
Сцепление (марка, тип)	фрикционное, сухое, одно- или двухдисковое, с гидравлическим приводом				
Коробка передач (марка, тип)	QM6B2003	QM6B2005	QM6B2011	QM6B2012	QM6B4001
число передач и передаточные числа	с ручным управлением				
	вперед – 6, назад – 1				
I -	3.778	3.778	3.778	3.400	3.667
II -	2.050	2.050	2.050	1.905	1.950
III -	1.321	1.321	1.321	1.276	1.207
IV -	0.970	0.970	0.970	0.941	0.848
V -	0.757	0.811	0.811	0.737	0.651
VI -	0.625	0.692	0.692	0.625	0.538
3.X. -	3.333	3.333	3.333	3.100	3.222
Главная передача (тип, маркировка)	AUDI, гипоидная				
передаточное число	3.693	3.693	3.875	4.375	3.682

<b>Трансмиссия</b> (тип)	механическая					
Сцепление (марка, тип)	фрикционное, многодисковое, работающее в масле					
Коробка передач (марка, тип)	FAVAW006	FAVW0010	FAVW0011	FAV8W001	FAVW0030	FAVW0020
число передач и передаточные числа	автоматическая, бесступенчатая (вариатор с возможностью ручного управления)					
	вперед – передаточные числа не фиксированы, назад – 1					
минимальное передаточное число -	0.370		0.371		0.4	
максимальное передаточное число -	2.511		2.478		2.4	
3.X. -	3.048		3.008		2.4	
Главная передача (тип, маркировка)	AUDI, гипоидная					
передаточное число	5.972	5.176, 3.048*	4.614	5.176	6.492	

\* для передачи заднего хода

<b>Трансмиссия</b> (тип)	механическая						
Сцепление (марка, тип)	две многодисковые муфты, работающие в масляной ванне						
Коробка передач (марка, тип)	QD7B5037	QD7B5041	QD7B5046	QD7B5013	QD7B5022	QD7B5034	QD7B5027
число передач и передаточные числа	автоматическая, с возможностью ручного управления						
	вперед – 7, назад – 1						
I -	3.692		3.692		3.692		
II -	2.150		2.238		2.150		
III -	1.406		1.559		1.344		
IV -	1.025		1.175		0.974		
V -	0.787		0.915		0.739		
VI -	0.625		0.745		0.574		
VII -	0.519		0.617		0.462		
3.X. -	2.944		2.944		2.944		
Главная передача (тип, маркировка)	AUDI, гипоидная						
передаточное число	4.093	3.875	4.375	4.093	4.375	3.875	4.093

## E-DE.AЯ04.B.00173.P3

<b>Подвеска</b>	
Передняя (описание)	независимая, рычажно-пружинная, с гидравлическими амортизаторами, со стабилизатором поперечной устойчивости
Задняя (описание)	независимая, рычажно-пружинная, с гидравлическими амортизаторами, со стабилизатором поперечной устойчивости
<b>Рулевое управление</b>	с электромеханическим усилителем
рулевой механизм (тип, маркировка)	VW/Audi AG, 8T1 423 055 D, «шестерня-рейка»
<b>Тормозные системы</b>	
рабочая (описание)	гидравлическая, двухконтурная, с диагональным разделением на контуры, с вакуумным усилителем, антиблокировочной системой, электронной системой распределения тормозных сил (EBV); тормозные механизмы всех колес – дисковые
запасная (описание)	каждый из контуров рабочей тормозной системы
стояночная (описание)	электромеханический привод к тормозным механизмам задних колес
- усилитель (маркировка)	8K0 612 107 D
- тормозные цилиндры (маркировка)	8K0 615 123 H, 8K0 615 124 H (передние), 8K0 615 403 D, 8K0 615 404 D (задние)

Шины	размерность	минимально допустимый индекс нагрузки	скоростная категория	статический радиус, мм
	205/60 R16	92	H, V, W	314
	205/60 R16 (M+S)	92	H	314
	225/45 R18 (M+S)	95	H	315
	225/50 R17 (M+S)	94	H	312
	225/50 R17 (M+S)	98	H	312
	225/50 R17	94	V, W, Y	312
	225/55 R16 (M+S)	95	H	308
	225/55 R16	95	V, W, Y	308
	225/55 R17	97	W, Y	308
	225/55 R17 (M+S)	97	H	308
	225/55 R17 (M+S)	101	V	308
	245/40 R18 (M+S)	93	H, V	312
	245/40 R18	93	V, W, Y	312
	245/40 R18	97	Y	312
	245/40 R18 (M+S)	97	H, V	312
	245/40 R19	98	Y	330
	245/45 R17	95	V, W, Y	310
	245/45 R18	96	Y	328
	255/35 R19	96	Y	317
	265/30 R20	94	Y	322



## E-DE.AЯ04.B.00173.P3

<b>Оборудование транспортного средства</b>	кондиционер (хладагент R134A); акустическая система для парковки с визуальной помощью на мониторе (APS); стереосистема; CD-проигрыватель; система крепления детского сиденья «ISOFIX»; электронное противоугонное устройство; центральный замок с дистанционным управлением; система предотвращения самопроизвольного движения (Auto Hold); подушки безопасности; система Start-Stop; система противоскольжения ASR; электронная система обеспечения курсовой устойчивости (ESP); электронная система блокировки дифференциала (EDS); по заказу: система автоматического поддержания дистанции (адаптивный круиз-контроль – ACC-System); система помощи при перестроении (Spurwechselassistent, Audi side assist); электронно-регулируемая подвеска; устройство открывания/закрывания ворот гаража (Homelink); универсальная модульная система Multi Media Interface (MMI); CD-чейнджер; DVD-проигрыватель; аналоговый и цифровой TV-тюнер; навигационная система; подготовка под установку телефона; би-функциональные ксеноновые фары с омывателем; подготовка под установку спутниковой охранной сигнализации; система выбора режима движения (Audi drive select); датчик контроля давления в шинах; зеркала заднего вида с обогревом и автоматическим затемнением; система независимого отопления/охлаждения салона с дистанционным управлением; панорамная крыша; система люков с электроприводом; сиденья с памятью; система вентиляции сидений; система адаптивного освещения; многофункциональный руль; сцепное устройство
--	---

Руководитель органа по сертификации

подпись

**А.В. Куликов**

инициалы, фамилия

## E-DE.AЯ04.B.00173.P3

## ОПИСАНИЕ МАРКИРОВКИ ТРАНСПОРТНОГО СРЕДСТВА

## 1. Место расположения и форма знака обращения на рынке:

На табличке изготовителя или рядом с табличкой изготовителя. Знак обращения на рынке выполняется в соответствии с Постановлением Правительства Российской Федерации от 19 ноября 2003 г. № 696.

## 2. Место расположения таблички изготовителя:

В моторном отсеке или на передней или задней стойке двери с правой или с левой стороны.

## 3. Место расположения идентификационного номера:

## 3.1. На табличке изготовителя.

## 3.2. В подкапотном пространстве на лонжероне над правым колесом.

## 4. Структура и содержание идентификационного номера (номеров) транспортных средств:

1	2	3	4	5	6	7	8	9	10	11	12	13	14	15	16	17
W	A	U	?	?	?	8	K	?	?	?	?	?	?	?	?	?

поз. 1 - 3: Международный идентификационный код изготовителя (WMI):

«WAU» – AUDI AG, Germany

поз. 4: Переменный символ: буква Z или X или цифра от 0 до 9

поз. 5: Переменный символ: буква Z или X или цифра от 0 до 9

поз. 6: Переменный символ: буква Z или X или цифра от 0 до 9

поз. 7 - 8: «8K» – обозначение типа транспортного средства: B8

поз. 9: Переменный символ: буква Z или X или цифра от 0 до 9

поз. 10: Код модельного года согласно п.1 Приложения № 8 к техническому регламенту «о безопасности колесных транспортных средств»

поз. 11: Код сборочного завода:

«N» – AUDI AG, Neckarsulm, Germany,

«A» – AUDI AG, Ingolstadt, Germany

поз. 12 - 17: Производственный номер транспортного средства.

Руководитель органа по сертификации

подпись

А.В. Куликов

инициалы, фамилия

E-DE.AЯ04.B.00173.P3

ОБЩИЙ ВИД ТРАНСПОРТНОГО СРЕДСТВА  
AUDI B8 (коммерческие наименования A4, S4)  
седан

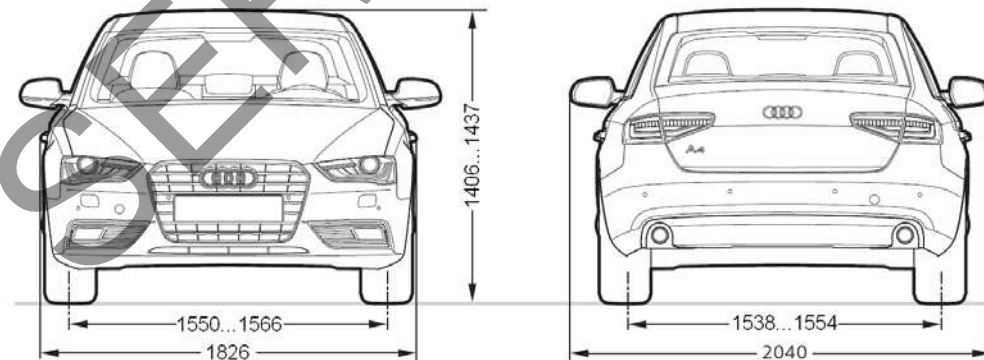
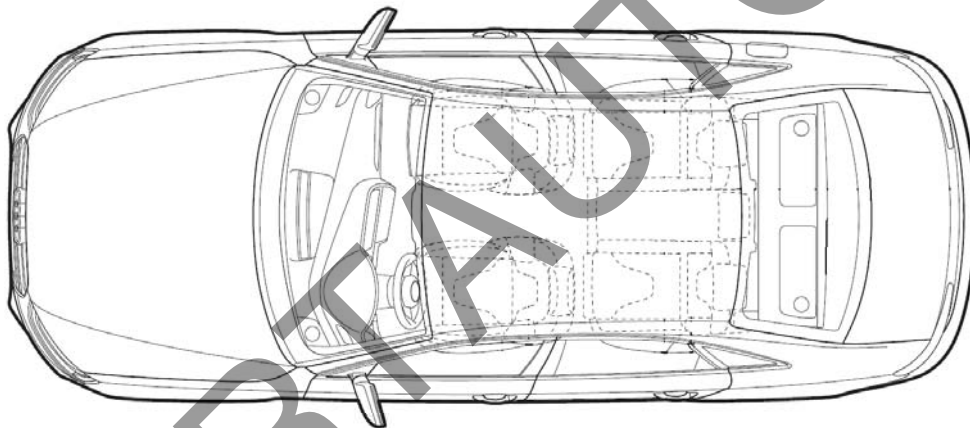
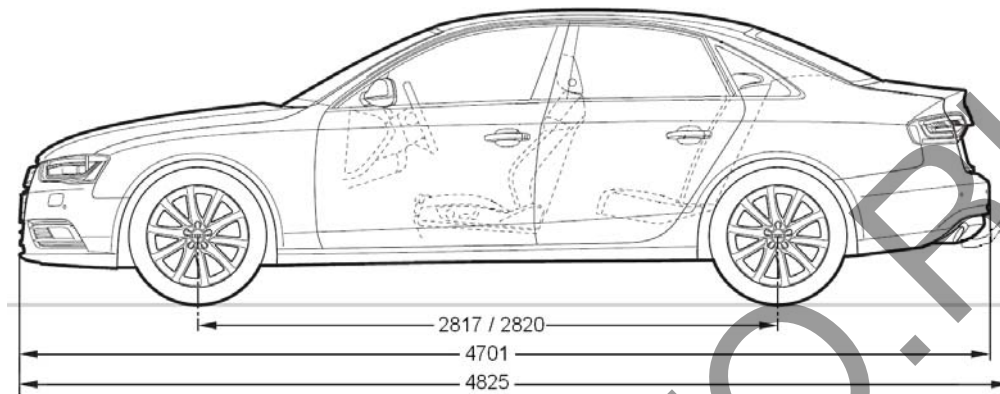

E-DE.AЯ04.B.00173.P3

ОБЩИЙ ВИД ТРАНСПОРТНОГО СРЕДСТВА  
AUDI B8 (коммерческие наименования A4, S4)  
универсал

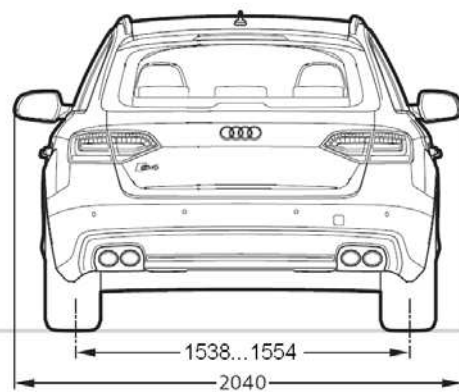
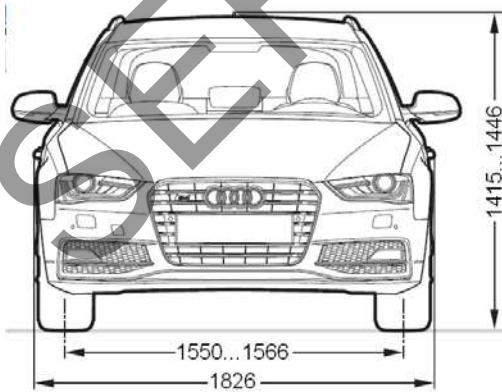
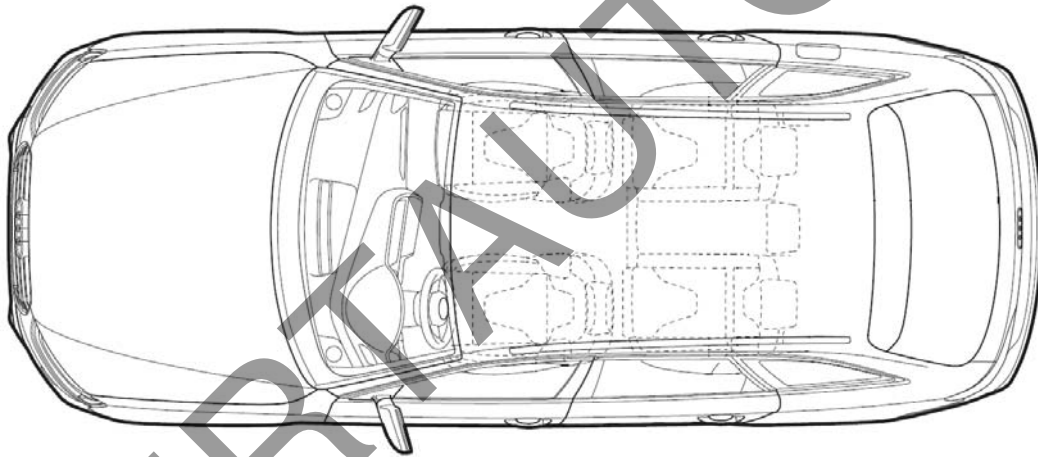
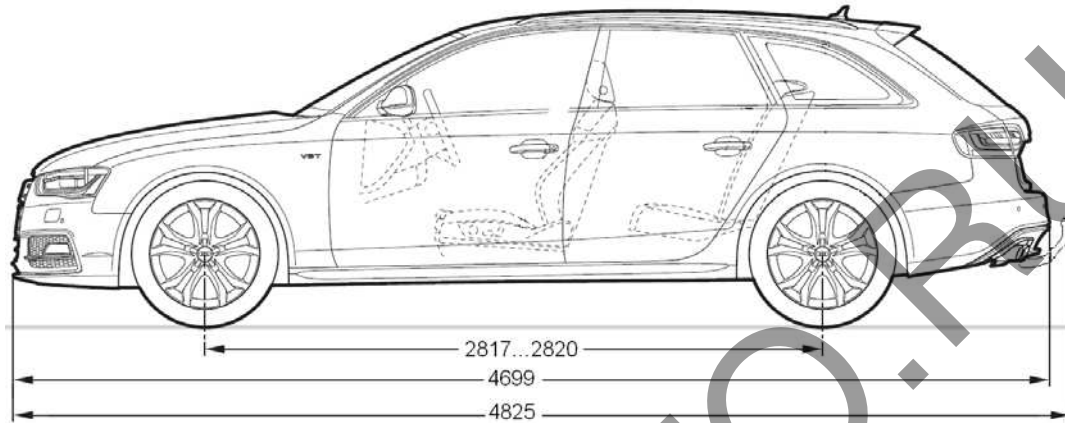

E-DE.AЯ04.B.00173.P3

ОБЩИЙ ВИД ТРАНСПОРТНОГО СРЕДСТВА  
AUDI B8 (коммерческое наименование A4 ALLROAD QUATTRO)  
универсал

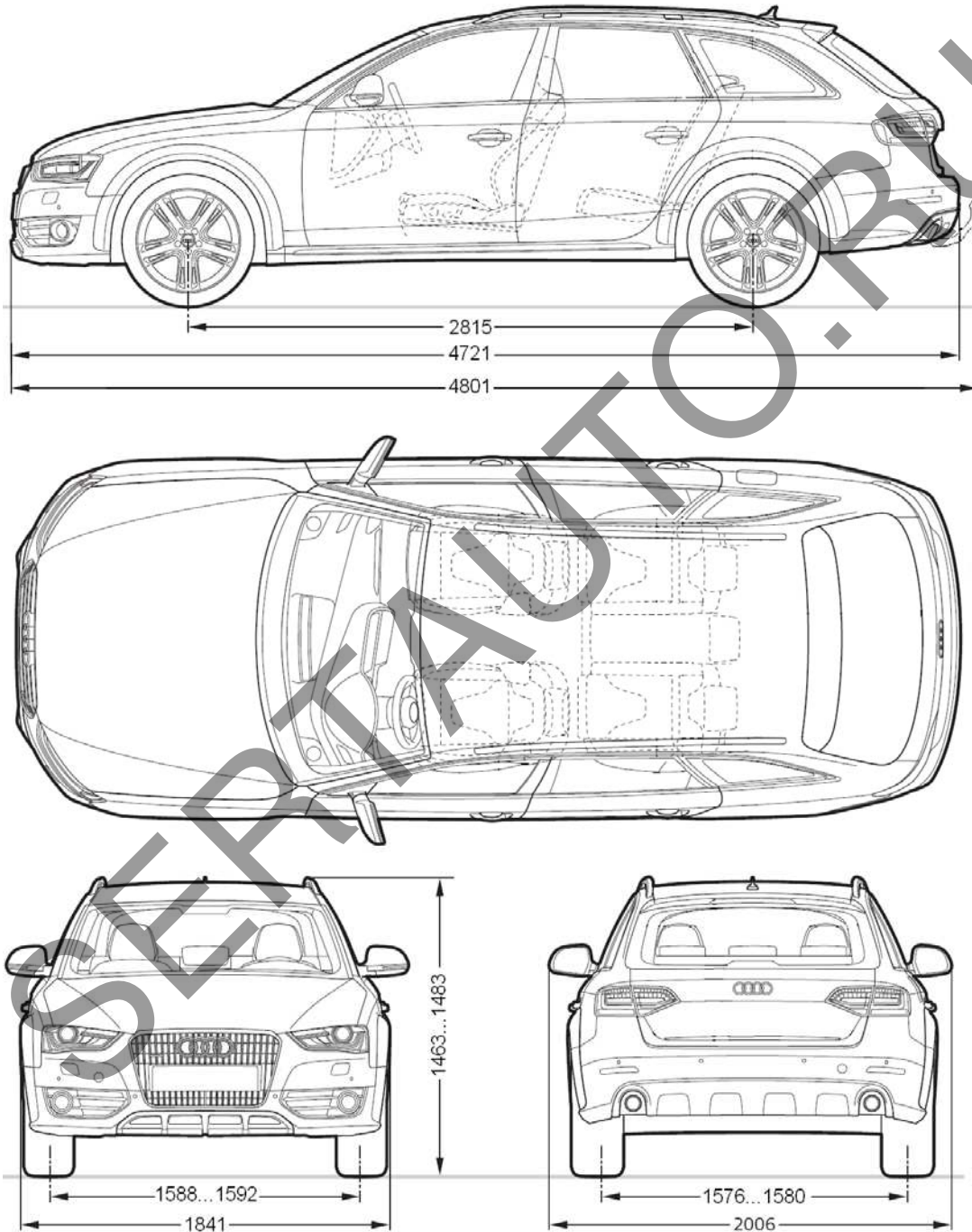

E-DE.AЯ04.B.00173.P3

**ОБЩИЙ ВИД ТРАНСПОРТНОГО СРЕДСТВА  
AUDI B8 (коммерческие наименования A4, S4, A4 ALLROAD QUATTRO)  
ВАРИАНТЫ ИСПОЛНЕНИЯ**

