

РОССИЙСКАЯ ФЕДЕРАЦИЯ

ОДОБРЕНИЕ ТИПА ШАССИ

0001338

№ K-FR.MT02.B.00081

Срок действия с 25 мая 2012 по 31 декабря 2012

ОРГАН ПО СЕРТИФИКАЦИИ

механических транспортных средств и прицепов, их составных частей и предметов оборудования
“САТР-ФОНД” Межотраслевого Фонда “Сертификация автотранспорта САТР” (ОС “САТР-ФОНД”)
125480, г. Москва, ул. Героев Панфиловцев, 24, ОГРН: 1027739132530
№ РОСС RU.0001.11MT02 от 04.06.2009 г. до 04.06.2014 г.
тел.: (495) 454-42-27, факс: (495) 454-72-12, e-mail: mail@satrfond.ru

НЕЗАВЕРШЕННЫЕ ТРАНСПОРТНЫЕ СРЕДСТВА (ШАССИ)

МАРКА	RENAULT
КОММЕРЧЕСКОЕ НАИМЕНОВАНИЕ	—
ТИП	PREMIUM, KERAX
МОДИФИКАЦИИ	PREMIUM 6x2, PREMIUM 6x4, KERAX 6x4, KERAX 6x6
ЭКОЛОГИЧЕСКИЙ КЛАСС	транспортные средства, изготовленные на базе данных шасси относятся к 3 экологическому классу
КОД ОКП/ТН ВЭД	45 1118 / 8704 23
ЗАЯВИТЕЛЬ И ЕГО АДРЕС	Общество с ограниченной ответственностью «РЕНО ТРАКС ВОСТОК» (ООО «РТ ВОСТОК»), 141400, Московская область, г. Химки, ул. Ленинградская, д. 39, стр. 6, Российская Федерация ОГРН 1047796838231, тел.: (495) 721-1280, факс: (495) 721-1285
ИЗГОТОВИТЕЛЬ И ЕГО АДРЕС	RENAULT TRUCKS, 99, route de Lyon, 69802, Saint-Priest, France, тел.: +33472968486, факс: +33472969143
ПРЕДСТАВИТЕЛЬ ИЗГОТОВИТЕЛЯ И ЕГО АДРЕС	Общество с ограниченной ответственностью «РЕНО ТРАКС ВОСТОК» (ООО «РТ ВОСТОК»), 141400, Московская область, г. Химки, ул. Ленинградская, д. 39, стр. 6, Российская Федерация ОГРН 1047796838231, тел.: (495) 721-1280, факс: (495) 721-1285
СБОРОЧНЫЕ ЗАВОДЫ И ИХ АДРЕСА	RENAULT TRUCKS, 01002, Bourg en Bresse, France RENAULT TRUCKS, 14550, Blainville sur Orne, France
ПОСТАВЩИК СБОРОЧНЫХ КОМПЛЕКТОВ И ЕГО АДРЕС	—

соответствуют установленным в Российской Федерации требованиям технического регламента о безопасности колесных транспортных средств по перечню требований в соответствии с Приложением N 2 к настоящему ОДОБРЕНИЮ ТИПА ШАССИ.

Действие данного ОДОБРЕНИЯ ТИПА ШАССИ распространяется на серийно выпускаемую продукцию.

Данное ОДОБРЕНИЕ ТИПА ШАССИ без приложений недействительно.

Приложение № 1. Общие характеристики шасси

Приложение № 2. Перечень документов, явившихся основанием для оформления
ОДОБРЕНИЯ ТИПА ШАССИ

Приложение № 3. Описание маркировки шасси

Приложение № 4. Общий вид шасси на двух страницах

ДОПОЛНИТЕЛЬНАЯ ИНФОРМАЦИЯ

Конструкция допускает возможность перемещения шасси своим ходом по дорогам общего пользования.

Руководитель органа по сертификации



подпись

Б.В. Кисуленко

инициалы, фамилия

ОДОБРЕНИЕ ТИПА ШАССИ УТВЕРЖДЕНО

Внесена запись в реестр за № K-FR.MT02.B.00081 от 25 мая 2012

Заместитель руководителя

РОССТАНДАРТА

наименование федерального органа
исполнительной власти, выполняющего функции
компетентного административного органа
Российской Федерации в соответствии
с Женевским Соглашением 1958 года

подпись

А.В. Зажигалкин

инициалы, фамилия



к Одобрению типа шасси № **K-FR.MT02.B.00081****ОБЩИЕ ХАРАКТЕРИСТИКИ ШАССИ**

Колесная формула / ведущие колеса	6x2 / 2-й или 3-й оси, 6x4 / 2-й и 3-й оси (для мод. PREMIUM); 6x4 / 2-й и 3-й оси, 6x6 / все (для мод. KERAX)
Схема компоновки транспортного средства	кабина над двигателем
Расположение двигателя	переднее продольное
Кабина	цельнометаллическая, двухдверная, откидывающаяся вперед, одно-, двух- или трехместная, со спальными местами или без них

для мод.:	PREMIUM 6x2	PREMIUM 6x4	KERAX 6x4	KERAX 6x6
Габаритные размеры, мм				
– длина	7100...12000	7100...12000	5513...12000	7233...12000
– ширина	2455...2550	2455...2550	2416...2550	2494...2550
– высота	2890...4000	2944...4000	3160...4000	3247...4000
База, мм	3500...6450+ 1350	3195...5495+ 1370	3195...5495+ 1370	3545...4995+ 1370
Колея колес, мм				
– первой оси	2000...2110	2000...2110	2000...2110	1920...2090
– второй оси	2000...2110 или 1820...2075	1820...2075	1820...2075	1820...2075 или 1920...2083
– третьей оси	2000...2110 или 1820...2075	1820...2075	1820...2075	1820...2075 или 1920...2083
Масса шасси в снаряженном состоянии, кг	6477...10546	7110...10480	8042...11329	9057...11963
Полная масса транспортного средства, кг				
– технически допустимая	20500...28000	22000...28000	23000...35000	25000...35000
– разрешенная		25000...26000		
Максимальная осевая масса, кг				
– на первую ось				
– технически допустимая	6000...9000	6300...9000	7100...9000	7100...9000
– разрешенная		9000		
– на вторую ось				
– технически допустимая	5000...13000	8000...10500	9000...16000	9000...16000
– разрешенная	5000...9500	8000...9500	9000...9500	9000...9500
– на третью ось				
– технически допустимая	6000...11500	8000...10500	9000...16000	9000...16000
– разрешенная	6000...9500	9000...9500	9000...9500	9000...9500
Максимальная масса прицепа / полуприцепа, кг				
– прицеп / полуприцеп без тормозной системы		750		
– прицеп / полуприцеп с тормозной системой				
– технически допустимая	29500...38500	52000...58000	38000...85000	38000...88000
– разрешенная		18000...24000		
Максимальная масса автопоезда, кг				
– технически допустимая	44000...60000	57500...80000	65000...120000	70000...120000
– разрешенная		40000...44000		

к Одобрению типа шасси № K-FR.MT02.B.00081

Двигатель (марка, тип)	RENAULT / VOLVO		
	DXi11 440-EC01	DXi11 380-EC01	DXi11 330-EC01
	четырёхтактный дизель		
- количество и расположение цилиндров	6, рядное		
- рабочий объем, см ³	10837		
- степень сжатия	18.0		
Максимальная мощность, кВт(мин ⁻¹) по Правилам ЕЭК ООН № 85	321 (1900)	279 (1900)	243 (1900)
Максимальный крутящий момент, Нм (мин ⁻¹)	2000 (1150)	1800 (1150)	1650 (1150)
Топливо	дизельное		
Блок управления (маркировка)	TRW / VOLVO, 21300122, 20995620		
Система питания (тип)	впрыск топлива под давлением		
Насос-форсунки (тип, маркировка)	Delphi Diesel System		
	20555521, 21340616, 21340615, 21582094, 21582096, 21582101, 7421644598, 7485003949		
	20708597, 21340616, 21340615, 21582094, 21582096, 21582101, 7421644596, 7485003948		
Нагнетатель воздуха (тип, маркировка)	Holset, HX 55, 20524063, 20760326 или 7420524063, 7420760326 или 4036647, 4038647		
Воздушный фильтр (тип, маркировка)	DONALDSON, EPG 14-0478, EPG 14-0502, EPG 14-0525, EPG 14-0529, EPG 14-0530, EPG 14-0531, EPG 14-0532, EPG 14-0533, PSH77-0087; RENAULT, 5010230544, 5010317147, 5010317688, 5010626108, 5010626115, 5010626116, 5010626191, 5010626192, 5010317360		
Система выпуска и нейтрализации отработавших газов	один или два глушителя, система нейтрализации отработавших газов отсутствует		
Глушители (маркировка)			
- 1 ступень	RENAULT, 7420554000, 7420564259; VOLVO, 20554000, 20564259		
- 2 ступень	RENAULT, 7420564105, 7420534879, 7420564258, 7420564016, 7420783228, 5010626142, 7420441700, 7420826593; VOLVO, 20564105, 20534879, 20564258, 20564016, 20783228, 20441700, 20826593		

только для мод. RENAULT PREMIUM			
Двигатель (марка, тип)	RENAULT / DEUTZ		
	DXi7 320-EC01	DXi7 280 EC01	DXi7 240 EC01
	четырёхтактный дизель		
- количество и расположение цилиндров	6, рядное		
- количество и расположение цилиндров	7146		
- степень сжатия	18.1±0.3		
Максимальная мощность, кВт(мин ⁻¹) по Правилам ЕЭК ООН № 85	235 (2300)	206 (2300)	177 (2300)
Максимальный крутящий момент, Нм (мин ⁻¹)	1200 (1200...1700)	1050 (1200...1700)	920 (1200...1700)
Топливо	дизельное		
Система питания	впрыск топлива под давлением		
Блок управления (маркировка)	RENAULT, 7421313712, 7421313713; YAZAKI, 7370-7504, 7370-7505		

к Одобрению типа шасси № K-FR.MT02.B.00081

для двигателей:	DXi7 320-EC01	DXi7 280 EC01	DXi7 240 EC01
ТНВД (тип, маркировка)	Bosch, PF45; RENAULT, 7421219977		
Форсунки (тип, маркировка)	Bosch, DLLA 150 PV3 198077, 198757, 198981; RENAULT, 7420980455 (Common Rail Injector)		
Нагнетатель воздуха (тип, маркировка)	BWTS (Schwitzer/KKK), S200G, S200; RENAULT, 7420965371, 7420965324, 7421470983		
Воздушный фильтр (тип, маркировка)	DONALDSON, EPG 12-0423, EPG 12-0425, EPG 14-0530, EPG 14-0531, EPG 14-0534, EPG 14-0536, EPG 14-0537, EPG 14-0538; RENAULT, 5010626189, 5010626115 5010626116, 5010626193, 7420847938		
Система выпуска и нейтрализации отработавших газов	один или два глушителя, система нейтрализации отработавших газов отсутствует		
Глушители (маркировка)	RENAULT, 5010597287, 7420821576, 7420945105, 7420950553, 7420950551, 5010626570, 21140043, 7420945097		
- 1 ступень	RENAULT, 7420784077, 7420921035, 7420932427, 7420784077, 7420921035		
- 2 ступень			
Трансмиссия (тип)	механическая		
Сцепление (марка, тип)	Valeo, 395DBE, 430DTE, 430DBP, 430GD900; Sachs, 430MFZ однодисковое; Sachs, 2x400WGTZ, 2x400DTE двухдисковое		
Коробка передач (марка, тип)	ZF, с ручным управлением		
	16S151DD, 16S181DD, 16S221DD, 16S1620TD, 16S1621TD, 16S1622TD, 16S1623TD, 16S1624TD, 16S1625TD, 16S1920TD, 16S1921TD, 16S1922TD, 16S1923TD, 16S1924TD, 16S1925TD, 16S1930TD, 16S1931TD, 16S1935TD, 16S2220TD, 16S2221TD, 16S2222TD, 16S2223TD, 16S2224TD, 16S2225TD, 16S2230TD, 16S2231TD, 16S2233TD, 16S2235TD	16S151OD, 16S181OD, 16S221OD, 16S1820TO, 16S1821TO, 16S1822TO, 16S1823TO, 16S1824TO, 16S1825TO, 16S1830TO, 16S1831TO, 16S1832TO, 16S1835TO, 16S2220TO, 16S2221TO, 16S2222TO, 16S2223TO, 16S2224TO, 16S2225TO, 16S2230TO, 16S2231TO, 16S2232TO, 16S2235TO, 16S2520TO, 16S2521TO, 16S2522TO, 16S2523TO, 16S2524TO, 16S2525TO, 16S2530TO, 16S2531TO, 16S2532TO, 16S2533TO, 16S2535TO, 16S2720TO, 16S2721TO, 16S2722TO, 16S2723TO, 16S2724TO, 16S2725TO, 16S2730TO, 16S2731TO, 16S2732TO, 16S2735TO	9S1110TO, 9S1111TO, 9S1112TO, 9S1114TO, 9S1115TO, 9S1310TO, 9S1311TO, 9S1315TO, STO1309, R1209, ZTO1109
- число передач	вперед - 16, назад - 2		вперед-9, назад-1
- передаточные числа	I - 16.41 II - 13.80 III - 11.28 IV - 9.49 V - 7.76 VI - 6.53 VII - 5.43 VIII - 4.57 XI - 3.59 X - 3.02 XI - 2.47 XII - 2.08 XIII - 1.70 XIV - 1.43 XV - 1.19 XVI - 1.00 3.X.I - 15.36 3.X.II - 12.92	13.80 11.54 9.49 7.93 6.53 5.46 4.57 3.82 3.02 2.53 2.08 1.74 1.43 1.20 1.00 0.84 12.92 10.80	9.48 6.58 4.68 3.48 2.62 1.89 1.35 1.00 0.75 - - - - - - - 8.97 -

к Одобрению типа шасси № **K-FR.MT02.B.00081**

Коробка передач (марка, тип)	Volvo	
	с ручным или автоматическим управлением	
	VT2412B, VT2412C, AT2412C, VT2512C, AT2512C, AT2512D, AT2612D	ATO2512C, ATO2612D
- число передач	вперед - 12, назад - 4	
- передаточные числа		
I -	14.94	11.73
II -	11.73	9.21
III -	9.04	7.09
IV -	7.09	5.57
V -	5.54	4.35
VI -	4.35	3.51
VII -	3.44	2.70
VIII -	2.70	2.12
IX -	2.08	1.63
X -	1.63	1.28
XI -	1.27	1.00
XII -	1.00	0.78
3.X.1 -	17.48	13.73
3.X.2 -	13.73	10.78
3.X.3 -	4.02	3.16
3.X.4 -	3.16	2.48

Коробка передач (марка, тип)	ZF	Allison		
		с автоматическим управлением		
	HP902	3000V, 3000VR, 3200V, 3200VR, AL306	4000, 4200	4500
- число передач	вперед - 6, назад - 1			
- передаточные числа				
I -	5.60	3.49	3.51	4.70
II -	3.43	1.86	1.91	2.21
III -	2.01	1.41	1.43	1.53
IV -	1.42	1.00	1.00	1.00
V -	1.00	0.75	0.74	0.77
VI -	0.83	0.65	0.64	0.67
3.X.1 -	4.84	5.03	4.80	5.55

для мод. с колесной формулой 6x6:

Раздаточная коробка (тип, маркировка)	STEYR / RENAULT VG2000	STEYR / RENAULT VG2700
- передаточные числа	высшее - 0.89 низшее - 1.54	высшее - 0.91 низшее - 1.41

для мод.:	PREMIUM 6x2	PREMIUM 6x4	KERAX 6x4	KERAX 6x6
Главная передача (марка, тип)	RENAULT или VOLVO, или ARVIN MERITOR, одинарная центральная или двойная разнесенная, включающая центральную и колесные передачи			
	RSS1332A, RSS1332B, MS13150, MS 13170, P1395A, P1395H, RSH1370C, MS17X	RTH2180C, RTH2610C, RTS2370A	RTH2610C, RTH3210C, RTH3212C	RTH2610C, RTH3210C, RTH3212C
- передаточные числа	2.643...7.213		3.333...10.912	

к Одобрению типа шасси № **K-FR.MT02.B.00081**

Подвеска			
Передняя (описание)	рессорная или пневматическая, с гидравлическими телескопическими амортизаторами, со стабилизатором поперечной устойчивости или без него		
Задняя (описание)	рессорная или пневматическая, с гидравлическими телескопическими амортизаторами, со стабилизатором поперечной устойчивости или без него		
	для мод.:	PREMIUM	KERAX
Рулевое управление (описание)	с гидроусилителем		
– рулевой механизм (тип, маркировка)	«винт – шариковая гайка – рейка – сектор» RENAULT, 5010600765, 5010600208, 5010600210, 5010600208 или ZF, 8098 965 203, 8098 988 705, 8098 965 194, 8098 988 705		RENAULT, 7421042372, ZF, 8098 955 846
Тормозные системы			
Рабочая (описание)	пневматическая, двухконтурная, с АБС, тормозные механизмы всех колес дисковые (для мод. PREMIUM) или барabanные (для мод. KERAX)		
Запасная (описание)	каждый контур рабочей тормозной системы или стояночная тормозная система		
Стояночная (описание)	привод от пружинных энергоаккумуляторов к тормозным механизмам колес третьей оси, или первой и второй осей, или второй и третьей осей, или всех осей		
Вспомогательная (износостойкая) (описание)	моторный и / или трансмиссионный тормоз-замедлитель		
– тормозные камеры (маркировка)			
– передней оси	RENAULT, 7420824261, 7420824262, 7424425719, 7424425720, 7420533191, 7421483526; WABCO, 423 506 104 0, 423 506 103 0, 925 481 112 0, 925 481 111 0, 423 506 130 0, 423 506 064 0		RENAULT, 7420713920, 7420713921, 7420713922, 7420815460, 7420815455; WABCO, 423 106 208 0, 925 491 108 0, 925 491 117 0, 925 491 122 0, 423 106 210 0
– средней оси	RENAULT, 7420824261, 420824262, 7420533192, 7420533193, 7421283614, 7421283615; WABCO, 423 506 104 0, 423 506 103 0, 925 481 121 0, 925 481 120 0, 925 481 346 0, 925 481 345 0		RENAULT, 7420736416, 7421149777; WABCO, 925 499 030 0, 925 499 071 0
– задней оси	RENAULT, 7420533192, 7420533193, 7421283614, 7421283615, 7421283618, 7421283617, 7421326202, 7421326201, 7421283616, 7420573922, 7420573923, 7420809445, 7420809444, 7420533213, 7421283618, 7421283617, 7421326202, 7421326201, 7421283616; WABCO, 925 481 121 0, 925 481 120 0, 925 481 346 0, 925 481 345 0, 925 481 336 0, 925 481 335 0, 925 481 332 0, 925 481 331 0, 925 481 330 0, 925 481 114 0, 925 481 113 0, 925 481 118 0, 925 481 117 0, 925 481 110 0, 925 481 336 0, 925 481 335 0, 925 481 332 0, 925 481 331 0, 925 481 330 0		RENAULT, 7420736417, 7420872026; WABCO, 925 499 031 0, 423 109 013 0
– компрессор (маркировка)	RENAULT, 7421353473, 7485003298; WABCO, 912 514 004 0; RENAULT, 7421098922; KNORR-BREMSE, KO17527N56		

Шины	размерность	минимально допустимый индекс нагрузки	скоростная категория	статический радиус, мм
	10,00R20	147/143	G	479...499
	11,00R20	150/146	G	493...513
	12,00R20	154/150	G	510...530
	395/85R20	161	G	532...552
	365/85R20	156	G	511...531
	385/65R22,5	158	G	484...504
	385/55R22,5	158	G	451...471
	355/50R22,5	154	G	422...442
	315/80R22,5	154/150	G	491...511
	315/70R22,5	152/148	G	461...481
	315/60R22,5	152/148	G	431...451
	305/70R22,5	150/149	G	452...472
	295/80R22,5	150/149	G	476...496
	295/60R22,5	149/146	G	416...436
	275/70R22,5	148/145	G	439...459
	13R22,5	154/150	G	511...531
	12R22,5	152/148	G	493...513
	11R22,5	148/145	G	479...499
	325/95R24	162	G	455...474
	12,00R24	156/153	G	556...576
Оборудование шасси	противосолнечный козырек, верхний и боковые обтекатели, автономный отопитель, центральный замок с дистанционным управлением, иммобилайзер, тахограф, система спутниковой навигации, кондиционер, холодильник, автомагнитола, дополнительный топливный бак (баки), грузоподъемный борт, специальный предупреждающий огонь оранжевого цвета			

Руководитель органа по сертификации



подпись

Б.В. Кисуленко

инициалы, фамилия

ОПИСАНИЕ МАРКИРОВКИ ШАССИ

1. Место расположения и форма знака обращения на рынке:
Рядом с табличкой изготовителя.
Знак обращения на рынке выполнен в соответствии с Постановлением Правительства Российской Федерации от 19 ноября 2003 г. № 696.
2. Место расположения таблички изготовителя:
На нижней части (пороге) левого дверного порога.
3. Место расположения идентификационного номера:
 - 3.1. На табличке изготовителя.
 - 3.2. В правом продольном лонжероне рамы в зоне передней или задней оси.
4. Структура и содержание идентификационного номера (номеров) шасси:

1	2	3	4	5	6	7	8	9	10	11	12	13	14	15	16	17
V	F	6	?	?	?	?	?	?	?	?	?	?	?	?	?	?

- поз. 1 - 3: VF6 – международный идентификационный код изготовителя (WMI) – **Renault Trucks, France.**
- поз. 4 - 5: Код семейства транспортных средств:
2? – PREMIUM;
3? – KERAX.
- поз. 6: Код исполнения грузозночного пространства и колесной формулы шасси:
C, S – грузовое шасси с колесной формулой 6x2;
D – грузовое шасси с колесной формулой 6x4;
E – грузовое шасси с колесной формулой 6x6.
- поз. 7: Код типа двигателя:
P – DXi11;
L – DXi7.
- поз. 8 - 9: Код варианта шасси транспортного средства (одна буква и одна цифра или две буквы).
- поз. 10 - 17: Производственный номер шасси.

Руководитель органа по сертификации



подпись

Б.В. Кисуленко

инициалы, фамилия

ОБЩИЙ ВИД ШАССИ
RENAULT PREMIUM 6x2, RENAULT PREMIUM 6x4

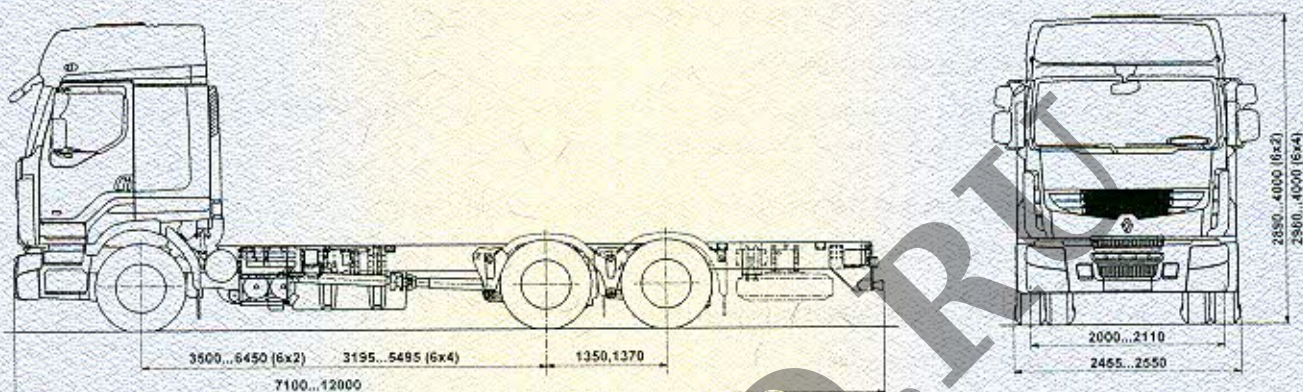

Варианты исполнения задней тележки шасси
RENAULT PREMIUM 6x2, RENAULT PREMIUM 6x4

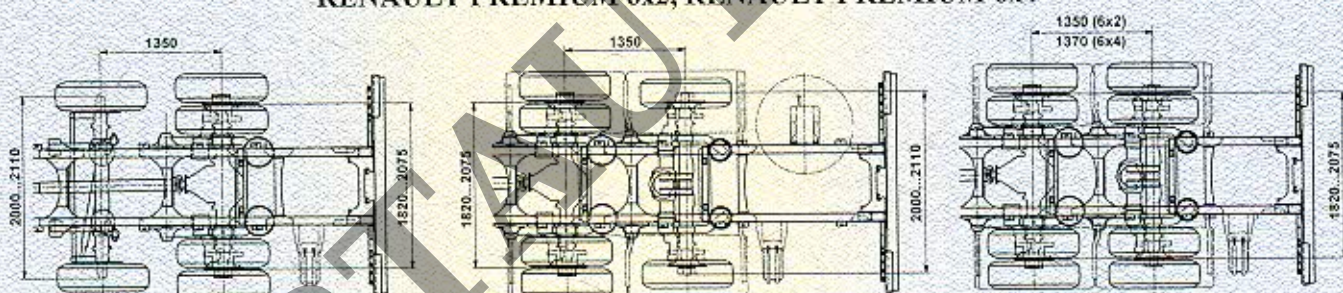

Варианты исполнения кабин шасси
RENAULT PREMIUM 6x2, RENAULT PREMIUM 6x4

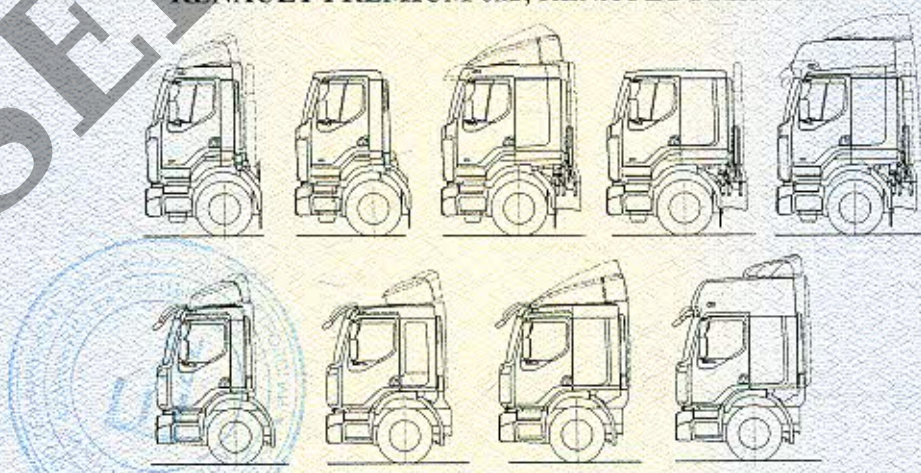

**ОБЩИЙ ВИД ШАССИ
RENAULT KERAX 6x4, RENAULT KERAX 6x6**

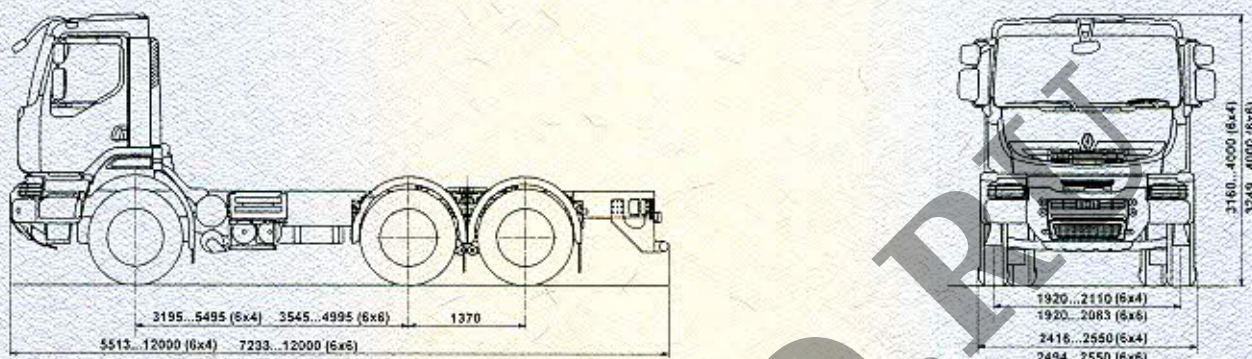

**Варианты исполнения задней тележки шасси
RENAULT KERAX 6x4, RENAULT KERAX 6x6**

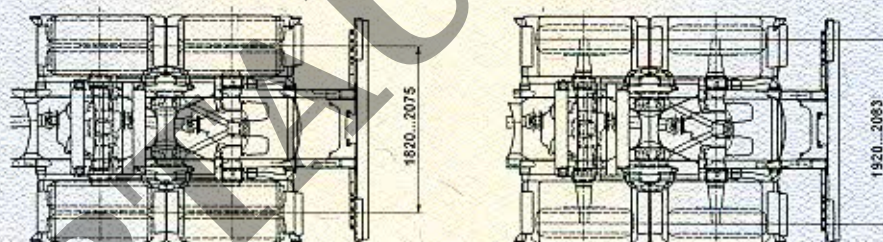

**Варианты исполнения кабин шасси
RENAULT KERAX 6x4, RENAULT KERAX 6x6**

