

E-DE.MT20.B.00052.И1

06 апреля 2012

15 октября 2012

Орган по сертификации продукции «МАДИ-ФОНД» НО «Фонд поддержки потребителей»
125829, г. Москва, Ленинградский пр-т, д. 64, ОГРН: 1037739238756
№ РОСС RU.0001.11MT20 от 04.03.2011 г. до 04.03.2016
тел.: (499) 155-08-03, (499) 155-04-45, факс: (495) 785-05-12, e-mail: info@maditest.ru

МАРКА	KAESER Kompressoren
КОММЕРЧЕСКОЕ НАИМЕНОВАНИЕ	Mobilair M43/M50/M52/M34E/M46E/M45/M57/M64/ M70/M80/ M100/M122/M123/M36G/M45G/M52G/ M64G/M80G/M100G/ M135/ M135G /M170/M200/ M43PE/M50PE
ТИП	“М”
МОДИФИКАЦИИ	M43, M50, M52, M34E, M46E, M45, M57, M64, M70, M80, M100, M122, M123, M36G, M45G, M52G, M64G, M80G, M100G, M135, M135G, M170, M200, M43PE, M50PE
КАТЕГОРИЯ	O₂
ЭКОЛОГИЧЕСКИЙ КЛАСС	—
КОД ОКП / ТН ВЭД	45 2590 / 8716 40
ЗАЯВИТЕЛЬ И ЕГО АДРЕС	Общество с ограниченной ответственность «Кезер Ком- прессорен ГмбХ» (ООО «Кезер Компрессорен ГмбХ»), 129344, г. Москва, ул. Искры, д. 17А, стр. 2, Российская Федерация ОГРН: 1077762628052, тел.: (495) 797-30-37, факс: (495) 797-30-37
ИЗГОТОВИТЕЛЬ И ЕГО АДРЕС	Kaesar Kompressoren AG, Carl-Kaesar-Str. 26, D-96450 Coburg, Germany тел. (+49) 95 61 / 640 0: факс: (+49) 95 61/ 640 130
ПРЕДСТАВИТЕЛЬ ИЗГОТОВИТЕЛЯ И ЕГО АДРЕС	Общество с ограниченной ответственность «Кезер Ком- прессорен ГмбХ» (ООО «Кезер Компрессорен ГмбХ»), 129344, г. Москва, ул. Искры, д. 17А, стр. 2, Российская Федерация ОГРН: 1077762628052, тел.: (495) 797-30-37, факс: (495) 797-30-37
СБОРОЧНЫЙ ЗАВОД ЕГО АДРЕС	Carl-Kaesar-Str. 26, D-96450 Coburg, Germany

ПОСТАВЩИК СБОРОЧНЫХ
КОМПЛЕКТОВ И ЕГО АДРЕС

соответствуют установленным в Российской Федерации требованиям технического регламента о безопасности колесных транспортных средств.

Действие данного ОДОБРЕНИЯ ТИПА ТРАНСПОРТНОГО СРЕДСТВА распространяется на серийно выпускаемую продукцию.

Данное ОДОБРЕНИЕ ТИПА ТРАНСПОРТНОГО СРЕДСТВА без приложений недействительно

Приложение № 1. Общие характеристики транспортного средства.

Приложение № 2. Перечень документов, явившихся основанием для оформления ОДОБРЕНИЯ ТИПА ТРАНСПОРТНОГО СРЕДСТВА.

Приложение № 3. Описание маркировки транспортного средства.

Приложение № 4. Общие виды транспортных средств на одной странице.

ДОПОЛНИТЕЛЬНАЯ ИНФОРМАЦИЯ

Транспортное средство **KAESER Kompressoren "M"** предназначено для снабжения сжатым воздухом (для M43, M50, M52, M34E, M46E, M45, M57, M64, M70, M80, M100, M122, M123, M135, M170, M200, M43PE, M50PE) и (или) электроэнергией (для M36G, M45G, M52G, M64G, M80G, M100G, M135G)

Руководитель органа по сертификации

подпись

А.М.Иванов

инициалы, фамилия

ОДОБРЕНИЕ ТИПА ТРАНСПОРТНОГО СРЕДСТВА УТВЕРЖДЕНО.

Внесена запись в реестр за № E-DE.MT20.V.00052.I1 от 06 апреля 2011

Заместитель руководителя

РОССТАНДАРТА

наименование федерального органа
исполнительной власти, выполняющего функции
компетентного административного органа
Российской Федерации в соответствии
с Женевским Соглашением 1958 года

подпись

А.В. Зажигалкин

инициалы, фамилия

E-DE.MT20.B.00052.II1

ОБЩИЕ ХАРАКТЕРИСТИКИ ТРАНСПОРТНОГО СРЕДСТВА

Количество осей / колес

1/2

Исполнение загрузочного пространства

компрессорная станция или компрессорная станция с генераторной установкой или без

Габаритные размеры, мм

	модификации	M43	M50	M57	M34E, M46E	M135G	
- длина		3160-3690	3160-3690	3954-4165	3025-3240	4905-5145	
- ширина		1410	1410	1680	1420	2100	
- высота		1250	1250	1500	1240	2080	
База, мм		2377-2645	2140-2650	2940-3150	2060-2280	3310-3550	
Колея колес, мм		1240	1240	1460	1250	1840	
	модификации	M52, M64, M70	M43PE, M50PE	M80, M100	M122, M123	M135, M170	
- длина		4130-4340	3420-3690	4405-4640	4480-4720	4905-5145	
- ширина		1680	1440	1780	1860-1900	2100	
- высота		1410	1350	1515	1590	1790	
База, мм		2940-3150	2380-2650	3056-3295	3046-3285	3310-3550	
Колея колес, мм		1460	1240	1560	1640	1840	
	модификации	M36G	M45, M45G	M52G, M64G	M80G, M100G	M200	
- длина		4045-4300	3587-4300	4130-4340	4405-4640	5720-5960	
- ширина		1550	1550	1680	1780	2080	
- высота		1355	1355	1410	1515	2080	
База, мм		2930-3140	2930-3140	2940-3150	3056-3295	3950-4190	
Колея колес, мм		1340	1340	1460	1560	1800	
	модификации	M43, M43PE; M50, M50PE	M36G	M34E	M46E	M135; M170	M200
Масса транспортного средства в снаряженном состоянии, кг		785 (M43, M43PE); 790 (M50, M50PE)	1158- 1200	685	815	2500 (M135) 2600 (M170)	3235
Полная масса транспортного средства, кг (технически допустимая)		850	1158- 1200	900	900	2700	3500
Максимальная осевая масса, кг (технически допустимая)		800-810	1058- 1125	850-870	850-860	2575- 2625	3360- 3450
Максимальная масса, приходящаяся на сцепное устройство		40-50	75-100	30-50	40-50	75-125	50-140

E-DE.MT20.B.00052.II1

модификации	M52, M64, M70, M52G, M64G	M57	M45G, M45	M80, M80G, M100, M100G	M122, M123	M135G
Масса транспортного средства в снаряженном состоянии, кг	1225-1230	1225	995/ 1125 (M45G)	1480 (M80, M80G), 1495 (M100, M100G)	1865 (M122) 1945 (M123)	2500
Полная масса транспортного средства, кг (технически допустимая)	1350	1300	1000/ 1200 (M45G)	1600	1900 (M122) 2200 (M123)	2700
Максимальная осевая масса, кг (технически допустимая)	1275-1325	1225-1250	1125-1150	1525-1550	1825-1830	2580
Максимальная масса, приходящаяся на сцепное устройство	25-75	50-75	50-75	50-75	70-75	120

Подвеска

независимая, торсионная, резиножгутровая

Тормозные системы

- рабочая инерционный механический тормоз наката, тормозные механизмы колес барабанного типа
- запасная —
- стояночная привод механический к тормозным механизмам колес
- тормозные цилиндры —

Шины

- размерность	145/80R13	145R13	155/80R13	155R13
- минимально допустимый индекс нагрузки		78		84
- скоростная категория			N	
- статический радиус, мм		281		289

Руководитель органа по сертификации

подпись

А.М.Иванов

инициалы, фамилия

ОПИСАНИЕ МАРКИРОВКИ ТРАНСПОРТНОГО СРЕДСТВА

1. Место расположения и форма знака обращения на рынке:

На табличке изготовителя.

Знак обращения на рынке выполнен в соответствии с Постановлением Правительства Российской Федерации от 19 ноября 2003 г. № 696.

2. Место расположения таблички изготовителя:

На корпусе компрессорной установки спереди, с левой стороны по ходу движения.

3. Место расположения идентификационного номера:

3.1. На табличке изготовителя.

3.2. На корпусе компрессорной установки, с правой стороны по ходу движения, спереди

4. Структура и содержание идентификационного номера (номеров) транспортных средств:

1	2	3	4	5	6	7	8	9	10	11	12	13	14	15	16	17
W	K	A	0	F	?	?	?	?	?	?	?	?	?	?	?	?

поз. 1 - 3: международный идентификационный код изготовителя (WMI): WKA – для Kaeser Kompressoren AG, Germany.

поз. 4 - 9: описательная часть, где:

поз. 4: 0 – постоянная цифра,

поз. 5: F - для прицепов с тормозной системой,

поз. 6-9: ??? – 0851 или 0852 - для модификаций M43, M50, M43PE, M50PE;

1001 или 1200 или 1201 - для модификаций M36G, M45, M45G;

0900 - для модификаций M34E, M46E;

1300 или 1301 - для модификаций M57;

1350 или 1351 - для модификаций M52, M64, M70, M52G, M64G;

1600 или 1601 - для модификаций M80, M100, M80G, M100G;

1900 или 1901 или 1902 или 1903 или 2200 - для модификаций M122, M123;

2700 или 2701 – для модификаций M135, M135G, M170;

3500 или 3501 – для модификации M200

поз. 10: Год выпуска или модельный год согласно Таблице 1 Приложения 8 к техническому регламенту о безопасности колесных транспортных средств.

поз. 11 - 17: Производственный номер транспортного средства

Руководитель органа по сертификации

подпись

А.М.Иванов

инициалы, фамилия

E-DE.MT20.B.00052.I1

ОБЩИЙ ВИД ТРАНСПОРТНОГО СРЕДСТВА

KAESER Kompressoren "M" M43, M50, M52, M34E, M46E, M45, M57, M64, M70, M80, M100, M122, M123, M36G, M45G, M52G, M64G, M80G, M100G, M135, M135G, M170, M200, M43PE, M50PE

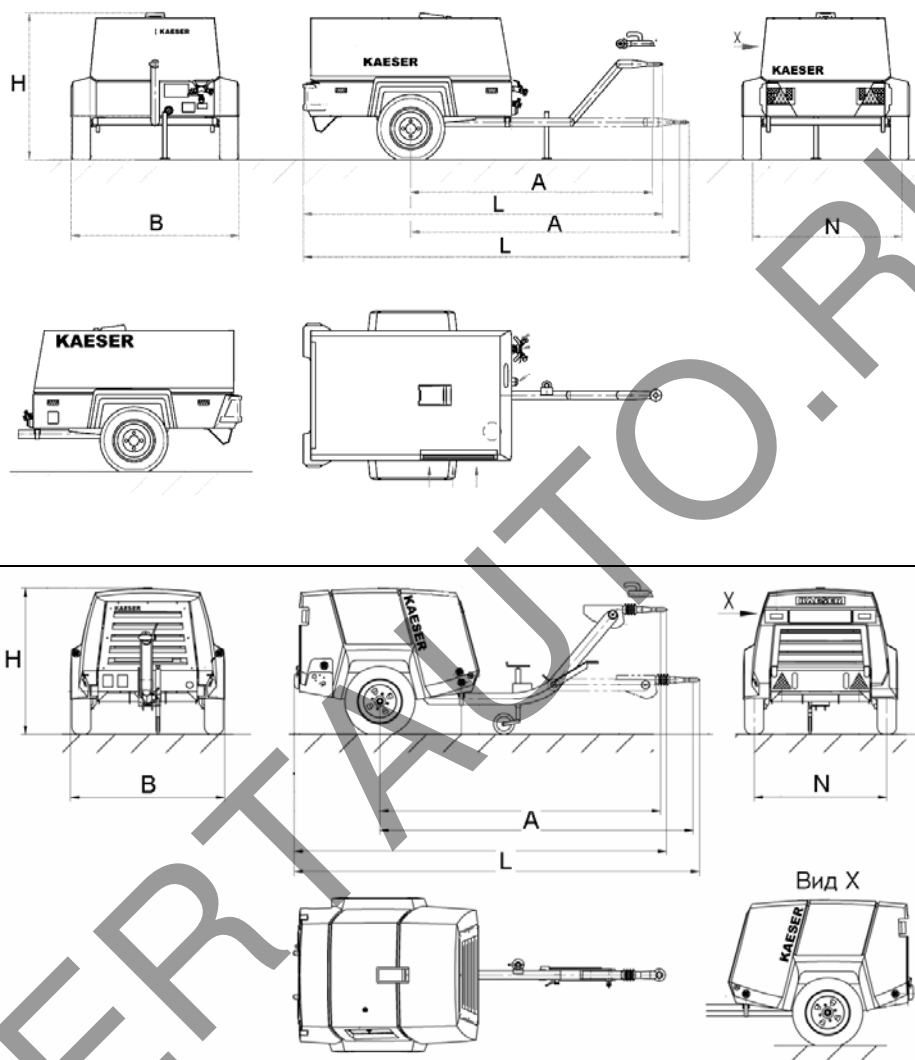

модификации	M43	M50	M57	M34E, M46E	M135G
L- длина	3160-3690	3160-3690	3954-4165	3025-3240	4905-5145
B - ширина	1410	1410	1680	1420	2100
H- высота	1250	1250	1500	1240	2080
A- база, мм	2377-2645	2140-2650	2940-3150	2060-2280	3310-3550
N- колея колес, мм	1240	1240	1460	1250	1840
модификации	M52, M64, M70	M43PE, M50PE	M80, M100	M122, M123	M135, M170
L- длина	4130-4340	3420-3690	4405-4640	4480-4720	4905-5145
B - ширина	1680	1440	1780	1860/1900	2100
H- высота	1410	1350	1515	1590	1790
A- база, мм	2940-3150	2380-2650	3056-3295	3046-3285	3310-3550
N- колея колес, мм	1460	1240	1560	1640	1840
модификации	M36G	M45, M45G	M52G, M64G	M80G, M100G	M200
L- длина	4045-4300	3587-4300	4130-4340	4405-4640	5720-5960
B - ширина	1550	1550	1680	1780	2080
H- высота	1355	1355	1410	1515	2080
A- база, мм	2930-3140	2930-3140	2940-3150	3056-3295	3950-4190
N- колея колес, мм	1340	1340	1460	1560	1800

Страница для заполнения полей данных (сначала между знаками вопроса вставляются новые символы, затем удаляются знаки вопроса, поля в тексте обновляются автоматически при печати или предварительном просмотре документа, в тексте номер ОТТС трогать не следует !!!);

ОТТС № **E-DE.MT20.B.00052.И1**
Бланк № 0004211

SERTAUTO.RU