

РОССИЙСКАЯ ФЕДЕРАЦИЯ

ОДОБРЕНИЕ ТИПА ТРАНСПОРТНОГО СРЕДСТВА

0010188

№ Е-УА.МТ20.А.00253

Срок действия с 07 декабря 2012 по —

ОРГАН ПО СЕРТИФИКАЦИИ

Орган по сертификации продукции «МАДИ-ФОНД» НО «Фонд поддержки потребителей»

125829, г. Москва, Ленинградский пр-т, д. 64, ОГРН: 1037739238756

№ РОСС RU.0001.11МТ20 от 04.03.2011 г. до 04.03.2016

тел.: (499) 155-08-03, (499) 155-04-45, факс: (495) 785-05-12, e-mail: info@maditest.ru

ТРАНСПОРТНЫЕ СРЕДСТВА

МАРКА	«Купава»
КОММЕРЧЕСКОЕ НАИМЕНОВАНИЕ	—
ТИП	813212
МОДИФИКАЦИИ	—
КАТЕГОРИЯ	O ₁
ЭКОЛОГИЧЕСКИЙ КЛАСС	—
КОД ОКП / ТН ВЭД	45 2510 / 8716 40
ЗАЯВИТЕЛЬ И ЕГО АДРЕС	Общество с ограниченной ответственностью Торговый дом «Купава-Трейдиг» (ООО Торговый дом «Купава-Трейдиг»), 129344, г. Москва, ул. Радужная, д. 16, корп. 2, Российская Федерация ОГРН: 1027700269277, тел./факс: (495) 925-00-80
ИЗГОТОВИТЕЛЬ И ЕГО АДРЕС	Общество с ограниченной ответственностью "Кунава-Укрторг" (ООО «Купава-Укрторг»), 08300, г. Борисполь, ул. Тельмана, 37, Украина тел.: +380 (44) 255-14-91
ПРЕДСТАВИТЕЛЬ ИЗГОТОВИТЕЛЯ И ЕГО АДРЕС	Общество с ограниченной ответственностью Торговый дом «Купава-Трейдиг» (ООО Торговый дом «Купава-Трейдиг»), 129344, г. Москва, ул. Радужная, д. 16, корп. 2, Российская Федерация ОГРН: 1027700269277, тел./факс: (495) 925-00-80

СБОРОЧНЫЙ ЗАВОД И ЕГО АДРЕС 08300, г. Борисполь, ул. Тельмана, 37, Украина

**ПОСТАВЩИК СБОРОЧНЫХ
КОМПЛЕКТОВ И ЕГО АДРЕС**

соответствуют установленным в Российской Федерации требованиям технического регламента о безопасности колесных транспортных средств.

Действие данного ОДОБРЕНИЯ ТИПА ТРАНСПОРТНОГО СРЕДСТВА распространяется на партию транспортных средств в количестве **150 (сто пятьдесят) шт.** с номерами VIN с **Y99813212?0A44700** по **Y99813212?0A44849**.

Данное ОДОБРЕНИЕ ТИПА ТРАНСПОРТНОГО СРЕДСТВА без приложений недействительно

Приложение № 1. Общие характеристики транспортных средств

Приложение № 2. Перечень документов, явившихся основанием для оформления ОДОБРЕНИЯ ТИПА ТРАНСПОРТНОГО СРЕДСТВА

Приложение № 3. Описание маркировки транспортных средств

Приложение № 4. Общие виды транспортных средств на одной странице.

ДОПОЛНИТЕЛЬНАЯ ИНФОРМАЦИЯ

Транспортное средство предназначено для передвижной торговли

Руководитель органа по сертификации



А.М. Иванов
инициалы, фамилия

ОДОБРЕНИЕ ТИПА ТРАНСПОРТНОГО СРЕДСТВА УТВЕРЖДЕНО

Внесена запись в реестр за № **Е-UA.MT20.A.00253** от **07 декабря 2012** *

Заместитель руководителя

РОССТАНДАРТА

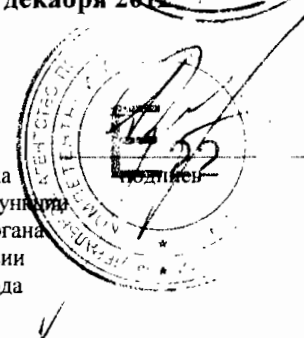

А.В. Зажигалкин

инициалы, фамилия

наименование федерального органа исполнительной власти, выполняющего функции компетентного административного органа Российской Федерации в соответствии с Женевским Соглашением 1958 года

ОБЩИЕ ХАРАКТЕРИСТИКИ ТРАНСПОРТНОГО СРЕДСТВА

Количество осей / колес	1/2
Исполнение грузочного пространства	фургон для передвижной торговли
Габаритные размеры, мм	
- длина	3440...3850
- ширина	2000...2500
- высота	2550...3000
База, мм	2300...2550
Колея колес, мм	1720±50
Масса транспортного средства в снаряженном состоянии, кг	580
Полная масса транспортного средства, кг (технически допустимая)	750
Максимальная осевая масса, кг (технически допустимая)	
- на ось	700
Максимальная масса, приходящаяся на сцепное устройство, кг	50

Подвеска

независимая, резиножгутовая

Шины

- размерность	175/70 R13
- минимально допустимый индекс нагрузки	82
- скоростная категория	T
- статический радиус, мм	285

Оборудование транспортного средства по заказу: мебель, электрооборудование**Руководитель органа по сертификации**

подпись

А.М.Иванов

инициалы, фамилия

к Одобрению типа транспортного средства № E-UA.MT20.A.00253

**Перечень документов, явившихся основанием для оформления
ОДОБРЕНИЯ ТИПА ТРАНСПОРТНОГО СРЕДСТВА**

Элементы объектов технического регулирования, в отношении которых установлены требования безопасности	Наименование и происхождение документа, подтверждающего соответствие	Номер документа и дата выпуска
1	2	3
Интерфейс, п. 9 Раздела II технического регламента о безопасности колесных транспортных средств	Декларация, ЗАО «Купава-Сервис», Российская Федерация	Д-UA.MT20.A.01649 от 05.12.2012 г.
Световозвращатели, Правила ЕЭК ООН № 3-02, включая дополнения 1-10	Сообщение, MINISTERSTWO TRANSPORTU I GOSPODARKI MORSKIEJ, Польша, 20/A	E20-3R-029802 от 31.03.1998 г. E20-3R-029791 от 08.12.1997 г.
Устройства для освещения заднего номерного знака, Правила ЕЭК ООН № 4-00, включая дополнения 1-14	— " — " —	E20-4R-000230 от 15.10.2002 г.
Указатели поворота, Правила ЕЭК ООН № 6-01, включая дополнения 1-19	— " — " —	E20-6R-010230 от 15.10.2002 г.
Габаритные огни, сигналы торможения, Правила ЕЭК ООН № 7-02, включая дополнения 1-16	— " — " —	E20-7R-02349.EXT2 от 23.03.1998 г. E20-7R-020230 от 15.10.2002 г. E20 7R02343 от 30.09.1993 г. E20-7R-029776 от 17.04.2002 г.
Фонари заднего хода, Правила ЕЭК ООН № 23-00, включая дополнения 1-15	— " — " —	E20-23R-009952 от 30.06.1999 г.
Оснащение шинами, Правила ЕЭК ООН № 30-02, включая дополнение 1-16	Сообщение, MINISTERSTVO DOPRAVY, Чехия, 8/A	E8 020627 Ext. II от 20.04.2004 г. E8 021163 от 26.03.2007 г.
Лампы накаливания, Правила ЕЭК ООН № 37-03, включая дополнения 1-34	Сообщение, Kraftfahrt-Bundesamt, Германия, 1/A	E1 2DY Ext.04 от 17.06.2003 г., E1 2DV Ext.04 от 17.06.2003 г., E1 2DX Ext.04 от 17.06.2003 г., E1 2DU Ext.04 от 17.06.2003 г.
Задние противотуманные огни, Правила ЕЭК ООН № 38-00, включая дополнения 1-14	Сообщение, MINISTERSTWO TRANSPORTU I GOSPODARKI MORSKIEJ, Польша, 20/A	E20-38R-009951 от 30.06.1999 г.
Оснащение безопасными стеклами, Правила ЕЭК ООН № 43-00, включая дополнения 1-6	Сообщение, Kraftfahrt-Bundesamt, Германия, 1/A	E1 43R-002017 от 23.02.2007 г.

к Одобрению типа транспортного средства № E-UA.MT20.A.00253

1	2	3
Количество, месторасположение, характеристики и действие устройств освещения и световой сигнализации, Правила ЕЭК ООН № 48-03, включая дополнение 1-3	Протокол, ООО «Купава-Укрторг», Украина	№ 05-2012 от 17.10.2012 г.
Оснащение сцепными устройствами, Правила ЕЭК ООН № 55-01, включая дополнение 1	— " — "	№ 08-2012 от 31.10.2012 г.
	Сообщение, Kraftfahrt-Bundesamt, Германия, 1/A	E1 55R-010232 от 06.08.2010 г.
Боковые габаритные огни, Правила ЕЭК ООН № 91-00, включая дополнение 1-11	Сообщение, MINISTERSTWO TRANSPORTU I GOSPODARKI MORSKIEJ, Польша, 20/A	E20-91R-000227 Ext.2 от 12.05.2008 г.
Шум шин Правила ЕЭК ООН № 117-01	Сообщение, MINISTERSTVO DOPRAVY, Чехия, 8/A	E8*117R-01*0001 SW*00 от 14.08.2009 г.
Управляемость и устойчивость, п. 4 Приложения 3 к техническому регламенту о безопасности колесных транспортных средств	Протокол, ООО «Купава-Укрторг», Украина	№ 07-2012 от 25.10.2012 г.
Габаритные и весовые ограничения приложение 4, к техническому регламенту о безопасности колесных транспортных средств	— " — "	№ 06-2012 от 18.10.2012 г.
Маркировка и возможность идентификации. Приложение 8 к техническому регламенту о безопасности колесных транспортных средств	Декларация, ЗАО «Купава-Сервис», Российская Федерация	Д-UA.MT20.A.01649 от 05.12.2012 г

Руководитель органа по сертификации

А.М.Иванов

инициалы, фамилия

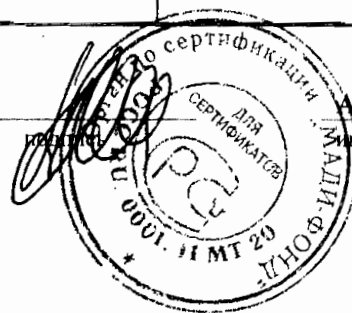

ОПИСАНИЕ МАРКИРОВКИ ТРАНСПОРТНОГО СРЕДСТВА

1. Место расположения и форма знака обращения на рынке:

На табличке изготовителя.

Знак обращения на рынке выполнен в соответствии с Постановлением Правительства Российской Федерации от 19 ноября 2003 г. № 696.

2. Место расположения таблички изготовителя:

На наружной поверхности стенки, справа по направлению движения или на дышле, с правой стороны по направлению движения.

3. Место расположения идентификационного номера:

3.1. На табличке изготовителя.

3.2. На шасси прицепа сзади справа.

4. Структура и содержание идентификационного номера (номеров) транспортных средств:

1	2	3	4	5	6	7	8	9	10	11	12	13	14	15	16	17
Y	9	9	8	1	3	2	1	2	?	0	A	4	4	?	?	?

поз. 1 - 3: **Y99** – код изготовителя (см. также поз. 12-14), указывающий на то, что объем производства не превышает 500 ед. в год.

поз. 4 - 9: Обозначение типа транспортного средства: **813212**

поз. 10: Год выпуска согласно Таблице 1 Приложения 8 к техническому регламенту о безопасности колесных транспортных средств.

поз. 11: **0** - постоянно

поз. 12 - 14: **A44** – код изготовителя (совместно с WMI) – ООО «Купава-Укрторг», Украина

поз. 15 - 17: Производственный номер транспортного средства (с **700** по **849**).

Руководитель органа по сертификации

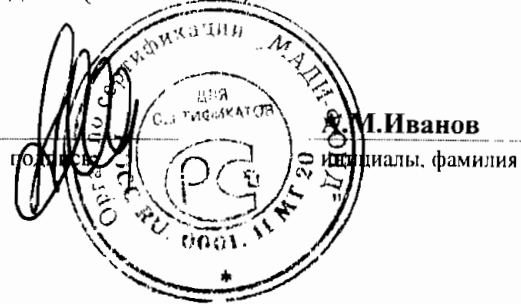

ОБЩИЙ ВИД ТРАНСПОРТНОГО СРЕДСТВА

«Купава» 813212

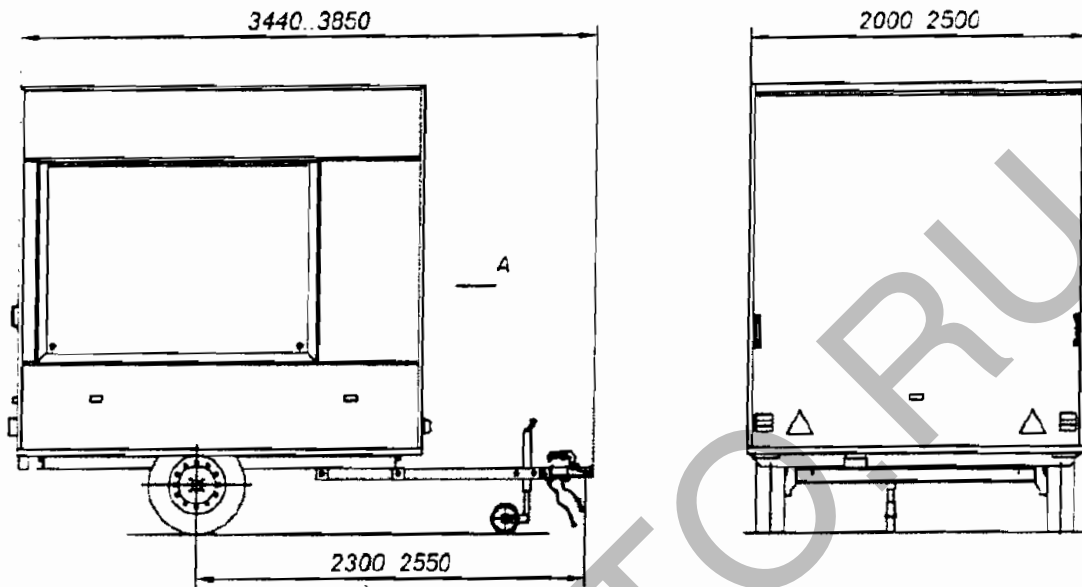

Вид А

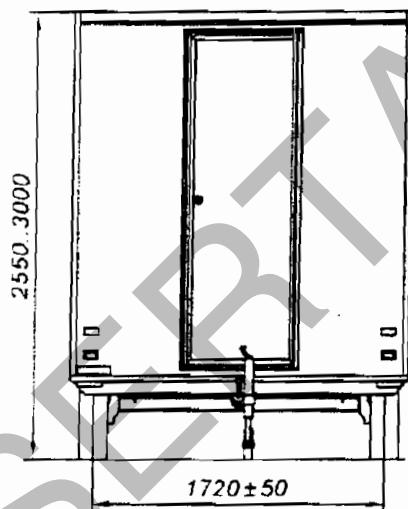

Срм. по форме Борщев СМ 27013.

Приложение № _____

Стр. _____

к Одобрению типа транспортного средства № _____

SERTAUTO.RU

