

РОССИЙСКАЯ ФЕДЕРАЦИЯ

ОДОБРЕНИЕ ТИПА ТРАНСПОРТНОГО СРЕДСТВА

0007878

№ E-FR.MT02.V.00107.П1

Срок действия с 21 мая 2013 по 31 декабря 2015

ОРГАН ПО СЕРТИФИКАЦИИ

механических транспортных средств и прицепов, их составных частей и предметов оборудования
“САТР-ФОНД” Межотраслевого Фонда “Сертификация автотранспорта САТР” (ОС “САТР-ФОНД”)
125480, г. Москва, ул. Героев Панфиловцев, 24, ОГРН: 1027739132530
№ РОСС RU.0001.11MT02 от 04.06.2009 г. до 04.06.2014 г.
тел.: (495) 454-42-27, факс: (495) 454-72-12, e-mail: mail@satrfond.ru

ТРАНСПОРТНЫЕ СРЕДСТВА

МАРКА	RENAULT
КОММЕРЧЕСКОЕ НАИМЕНОВАНИЕ	MEGANE, MEGANE SCENIC, SCENIC, FLUENCE, FLUENCE SPORT WAY, MEGANE RENAULT SPORT, MEGANE R.S., MEGANE SPORT
ТИП	Z
МОДИФИКАЦИИ	DZ1E0T, DZ1B06, DZ1706, JZ1B0D, JZ1E0T, JZ1EBT, BZAR05, BZAR0A, LZBR05, LZBR0A, LZBT0T, LZBT06, BZAT0T, BZAT06, LZL70T, BZL70T
КАТЕГОРИЯ	M ₁
ЭКОЛОГИЧЕСКИЙ КЛАСС	4
КОД ОКП/ТН ВЭД	45 1481 / 8703 23
ЗАЯВИТЕЛЬ И ЕГО АДРЕС	ОАО “АВТОФРАМОС”, 109147, г. Москва, ул. Воронцовская, д. 35, Российская Федерация, ОГРН 1027739178202, тел.: (495) 775-40-00, факс: (495) 775-40-17
ИЗГОТОВИТЕЛЬ И ЕГО АДРЕС	RENAULT s.a.s., 13-15, Quai Alphonse le Gallo, 92100, Boulogne Billancourt, France тел.: +33 (0)1 76 84 04 04, факс: +33 1 76 86 90 81
ПРЕДСТАВИТЕЛЬ ИЗГОТОВИТЕЛЯ И ЕГО АДРЕС	ОАО “АВТОФРАМОС”, 109147, г. Москва, ул. Воронцовская, д. 35, Российская Федерация, ОГРН 1027739178202, тел.: (495) 775-40-00, факс: (495) 775-40-17
СБОРОЧНЫЙ ЗАВОД И ЕГО АДРЕС	FASA PALENCIA, Villamuriel de Cerrato, Palencia, Spain DOUAI, Cuincy, 59509 Douai Cedex, France OYAK Renault, Z.I. PK 255, 16372, Bursa, Turkey BUSAN, Renault Samsung Motors Co., Ltd., Busan plant, 185, Shinho-dong, Gangseo-gu, Korea
ПОСТАВЩИК СБОРОЧНЫХ КОМПЛЕКТОВ И ЕГО АДРЕС	—



Одобрение типа транспортного средства №

соответствуют установленным в Российской Федерации требованиям технического регламента о безопасности колесных транспортных средств.

Действие данного ОДОБРЕНИЯ ТИПА ТРАНСПОРТНОГО СРЕДСТВА распространяется на серийно выпускаемую продукцию.

Данное ОДОБРЕНИЕ ТИПА ТРАНСПОРТНОГО СРЕДСТВА без приложений недействительно.

Приложение № 1. Общие характеристики транспортного средства

Приложение № 2. Перечень документов, явившихся основанием для оформления ОДОБРЕНИЯ ТИПА ТРАНСПОРТНОГО СРЕДСТВА

Приложение № 3. Описание маркировки транспортного средства

Приложение № 4. Общий вид транспортного средства на пяти страницах

ДОПОЛНИТЕЛЬНАЯ ИНФОРМАЦИЯ

отсутствует

Руководитель органа по сертификации



подпись

Б.В. Кисуленко
инициалы, фамилия

ОДОБРЕНИЕ ТИПА ТРАНСПОРТНОГО СРЕДСТВА УТВЕРЖДЕНО.

Внесена запись в реестр за № E-FR.MT02.B.00107.П1 от 15 апреля 2013

Заместитель руководителя

РОССТАНДАРТА

наименование федерального органа исполнительной власти, выполняющего функции компетентного административного органа Российской Федерации в соответствии с Женевским Соглашением 1958 года



подпись

А.В. Зажигалкин
инициалы, фамилия

к Одобрению типа транспортного средства № E-FR.MT02.B.00107.П1

ОБЩИЕ ХАРАКТЕРИСТИКИ ТРАНСПОРТНОГО СРЕДСТВА

Колесная формула / ведущие колеса 4 x 2 / передние
 Схема компоновки транспортного средства переднеприводная
 Расположение двигателя переднее, поперечное

Для модификаций:	DZ1E??, DZ1B??	DZ1706	JZ1???	BZ????	LZ????	
Тип кузова/ количество дверей	цельнометаллический, несущий					
	купе / 3		однообъемный универсал / 5	хэтчбек / 5	седан / 4	
Количество мест для сидения	5 (первый ряд – 2, второй ряд – 3)		5 или 7 (первый ряд – 2, второй ряд – 3, третий ряд – 0 или 2)	5 (первый ряд – 2, второй ряд – 3)		
Габаритные размеры, мм						
- длина	4299	4299	4344...4573	4295	4613...4631	
- ширина	1804	1848	1845	1808	1813	
- высота	1423	1435	1675...1678	1471	1477...1501	
База, мм	2640	2636... 2646	2703 или 2769	2641	2703	
Колея передних / задних колес, мм	1546 / 1547	1588... 1594/ 1547	1536...1546 / 1539...1547	1546 / 1547	1545 / 1563	
Масса транспортного средства в снаряженном состоянии, кг	1280...1350	1462	1395...1580	1280...1358	1280...1365	
Полная (технически допустимая) масса транспортного средства, кг	1728...1777	1835	1877...2135	1727...1780	1747...1785	
Максимальная (технически до- пустимая) осевая масса:						
- на переднюю ось, кг	990	1102	1050...1100	940...980	960...980	
- на заднюю ось, кг	920	855	1000...1220	910...920	940	
Максимальная масса прицепа, кг						
- прицеп без тормозной системы	640...675	-	695...750	635...650		
- прицеп с тормозной системой	1300	-	1300	1055...1300		
Для модификаций:	?Z1E??	?ZBT??, ?ZAT??	DZ1706	?Z1B??	?ZAR??, ?ZBR??	?ZL7??
Двигатель (марка, тип)	Renault, четырехтактный с искровым зажиганием					
	M4R		F4R	K4M		H4M
- количество и расположение ци- линдров	4, рядное					
- рабочий объем цилиндров, см ³	1997		1998		1598	
- степень сжатия	10.2		8.6		9.7	10.7
Максимальная мощность, кВт (мин-1) по Правилам ЕЭК ООН № 85	101 (6000)		184 (5500)	81 (6000)	78 (6000)	84 (6000)
Максимальный крутящий мо- мент, Н·м (мин ⁻¹)	190 (3750)	190 (3700)	340 (3000)	151 (4250)	145 (4250)	155 (4000)
Топливо	бензин с октановым числом не менее 95 (допускается временное использование бензина с октановым числом не менее 87)					
Система питания (тип)	распределенный впрыск топлива с электронным управлением					
Блок управления (маркировка)	Renault/ Siemens / Continental/ Siemens Continental/ VALEO					



к Одобрению типа транспортного средства № E-FR.MT02.B.00107.III

Для двигателей:	Renault, M4R	Renault, F4R	Renault, K4M	Renault, H4M
Форсунки (тип, маркировка)	Renault: FBY2850, 8200025241 ¹	Renault: 8200767209	Renault: H132259, 8200132259 ¹	Renault: 0010
Нагнетатель воздуха (тип, маркировка)	-	Renault: 8200949912	-	
Воздушный фильтр (марка, тип)	Renault: 8200844145, 8200820922, 8201089804	Renault: 8200883787	Renault: 8200820922, 8201089804	Renault: 8200820922
Глушители шума впуска (маркировка)				
- 1 ступень	Renault: 8200841044, 8201014185	-	Renault: 8200841044	Renault: 8200841044, 8201227145
Система зажигания	электронная, бесконтактная			
Катушка зажигания (марка, тип)	RENAULT / BOSCH: H841290, H8200841290	RENAULT / BERU: 7700875000	RENAULT / BERU: 7700875000	RENAULT: 8201215762, CHA-2408N
Свечи зажигания (марка, тип)	NGK: PLZKAR, PLZKAR7A-8D, PLZKAR6A-11, PLZKAR6A	NGK: IFR7X	Eyquem: RPN52LZ	NGK: DIZKAR6A11, PLZKAR6A-11
Система выпуска и нейтрализации отработавших газов	два глушителя и нейтрализатор			
Нейтрализатор (маркировка)				
- 1 ступень	Renault: C379	Renault: 8200936182	Renault: C246	
Глушители (маркировка)				
- 1 ступень	Renault: 432, 470	Renault: 493	Renault: 431	
- 2 ступень	Renault: 436, 445, 471, 340	Renault: 494, 548	Renault: 435, 466, 448	Renault: 435, 466, 551

¹ Все или некоторые из первых четырех символов обозначения могут не указываться.

Для модификаций:	DZ1B06	JZ1B0D	?Z?T06	DZ1706	?Z?R05	?Z1E?T	?Z?70T	?Z?R0A	
Трансмиссия (тип)	механическая				гидромеханическая				
Сцепление (марка, тип)	сухое				-				
Коробка передач (марка, тип)	с ручным управлением				вариатор		ступенчатая		
					с автоматическим управлением				
- число передач	вперед-6, назад-1			вперед-5, назад-1		—		вперед-4, назад-1	
- передаточные числа I -	3.727	3.727	3.077	3.727	3.727	2.349...	3.874...	2.724	
II -	2.105	2.105	1.947	2.048	2.048	0.394	0.532	1.499	
III -	1.452	1.452	1.387	1.393	1.393			1.000	
IV -	1.114	1.114	1.026	1.029	1.097			0.710	
V -	0.914	0.914	0.816	0.820	0.820			-	
VI -	0.732	0.750	0.674	-	-			-	
3X -	3.545	2.545	1.947	3.545	3.545	1.342	3.646	2.457	
Главная передача (тип, маркировка)	цилиндрическая косозубая								
- передаточное число	4.437	4.733	4.312	4.188	4.214	4.500	3.550	3.882	3.650



Подвеска

Передняя (описание) независимая, пружинная, типа Макферсон, со стабилизатором поперечной устойчивости или без него (кроме DZ1706)
 независимая, рычажная, пружинная, с гидравлическими амортизаторами, со стабилизатором поперечной устойчивости (для DZ1706)

Задняя (описание) полузависимая, пружинная, с телескопическими гидравлическими амортизаторами и стабилизатором поперечной устойчивости или без него

Рулевое управление
 (описание) с электроусилителем

– рулевой механизм
 (тип, маркировка) "шестерня - рейка"

Тормозные системы

Рабочая (описание) двухконтурный гидравлический привод с диагональным разделением контуров, с усилителем, с АБС, тормозные механизмы передних и задних колес дисковые

Запасная (описание) каждый контур рабочей тормозной системы

Стояночная (описание) механический тросовый привод на тормозные механизмы задних колес с ручным или электрическим управлением

Шины

модификации	размерность	минимально допустимый индекс нагрузки	категория скорости	статический радиус, мм
???	195/65 R 15	91	H	289...329
	205/60 R 16	92, 96	H, V	
	205/55 R 16	91	H	
	205/55 R 17	91	H, V	
	205/65 R 15	94	H, V	
	225/40 ZR 18	92	Y	
	235/40 ZR 18	95	Y	
	235/35 ZR 19	91	Y	



к Одобрению типа транспортного средства № E-FR.MT02.B.00107.П1

Оборудование транспортного средства

ремни безопасности с преднатяжителем, подушки безопасности, система контроля распределения тормозных сил по колесам (REF), система контроля режима работы двигателя (MSR), система помощи при экстренном торможении (AFU);

по заказу: круиз-контроль, система ограничения скорости, система динамической стабилизации (ESP / CDC), противобуксовочная система (ASR), система подготовки к экстренному торможению (RAB), система контроля устойчивости при движении с прицепом (TSA), система для предотвращения опрокидывания (ARP), бортовой компьютер, система автоматического включения стеклоочистителя ветрового стекла, система автоматического включения фар, противотуманные фары, система навигации, система помощи при парковке, омыватели фар, электропривод и/или обогрев зеркал заднего вида, электростеклоподъемники, дистанционное управление замками дверей, система климат-контроля или кондиционер, аудиосистема, стереомагнитола/ CD-проигрыватель/ CD-чейнджер, люк в крыше, частичное или полное остекление крыши, фильтр салона, солнцезащитные шторки, регулируемые по высоте передние сидения, электрообогрев сидений

Руководитель органа по сертификации



Подпись

Б.В. Кисуленко

инициалы, фамилия



ОПИСАНИЕ МАРКИРОВКИ ТРАНСПОРТНОГО СРЕДСТВА

1. Место расположения и форма знака обращения на рынке:
 На табличке изготовителя или рядом с табличкой изготовителя.
 Знак обращения на рынке выполнен в соответствии с Постановлением Правительства Российской Федерации от 19 ноября 2003 г. № 696.
2. Место расположения таблички изготовителя:
 На кузове в проеме правой передней или задней двери, в нижней части.
3. Место расположения идентификационного номера:
 - 3.1. На табличке изготовителя.
 - 3.2. На передней стойке кузова, в нижней части, в проеме правой передней двери или в моторном отсеке на правой опорной чашке стойки передней подвески, или с правой стороны на полу кузова, в районе правого переднего сидения.
4. Структура и содержание идентификационного номера (номеров) транспортных средств:

1	2	3	4	5	6	7	8	9	10	11	12	13	14	15	16	17
V	F	1	?	Z	?	?	?	?	?	?	?	?	?	?	?	?

- поз. 1 - 3: Международный идентификационный код изготовителя (WMI):
VF1 - RENAULT s.a.s, France
- поз. 4: Обозначение типа кузова:
D – купе, **J** – однообъемный универсал, **L** – седан, **B** – хэтчбек.
- поз. 5: Обозначение семейства: **Z** – Megane/ Megane Scenic/ Scenic/ Fluence/ Fluence Sport Way/ Megane Renault Sport/ Megane R.S./ Megane Sport.
- поз. 6-7: Обозначение типа двигателя:
1E, BT, AT – M4R; **1B, AR, BR** – K4M; **L7** – H4M; **17** – F4R.
- поз. 8: Обозначение варианта комплектации: **0, B**.
- поз. 9: Обозначение типа трансмиссии:
D, 6 – механическая шестиступенчатая с ручным управлением;
T – гидромеханическая с бесступенчатым вариатором;
A – гидромеханическая четырехступенчатая, с автоматическим управлением;
5 – механическая пятиступенчатая с ручным управлением.
- поз. 10 - 17: Производственный номер транспортного средства.

Руководитель органа по сертификации



подпись

Б.В. Кисуленко
 инициалы, фамилия

к Одобрению типа транспортного средства № E-FR.MT02.B.00107.П1

**ОБЩИЙ ВИД ТРАНСПОРТНОГО СРЕДСТВА
RENAULT тип Z (DZ????) MEGANE**

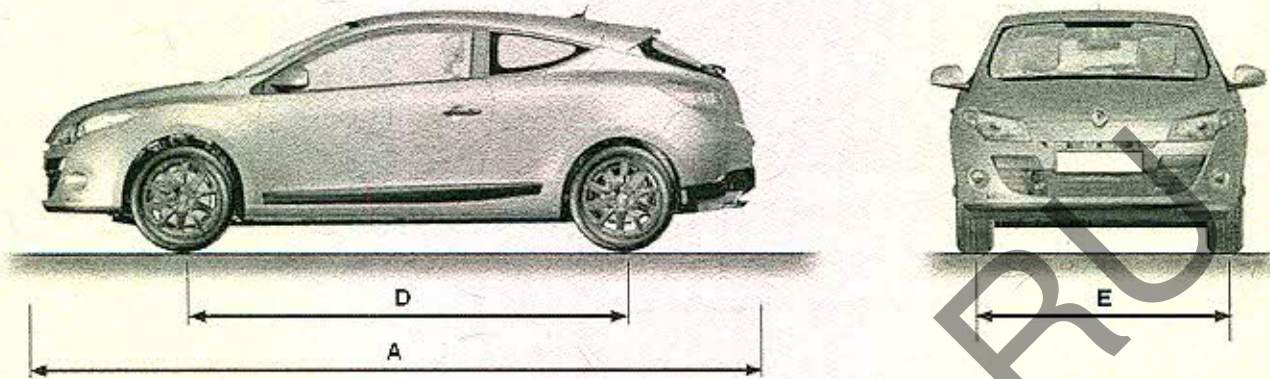

(A) Длина	4299 мм
(B) Ширина	1804 мм
(C) Высота	1423 мм
(D) База	2640 мм
(E) Колея передних колес	1546 мм
(F) Колея задних колес	1547 мм

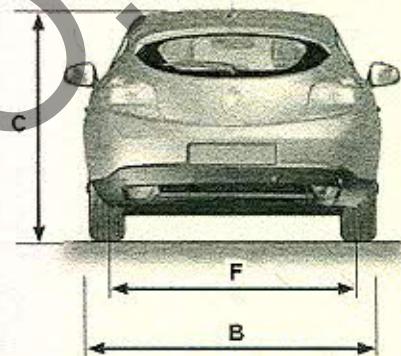

RENAULT тип Z (DZ1706) MEGANE R.S., MEGANE RENAULT SPORT

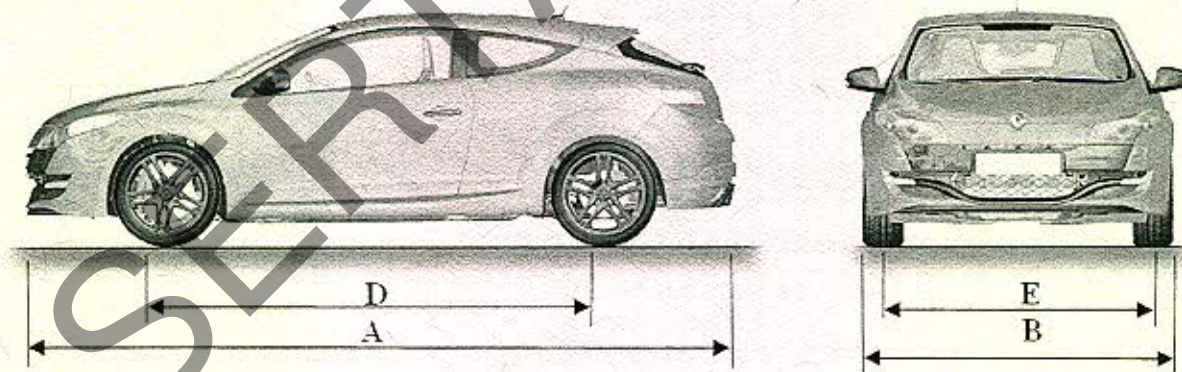

(A) Длина	4299 мм
(B) Ширина	1848 мм
(C) Высота	1435 мм
(D) База	2636...2646 мм
(E) Колея передних колес	1588...1594 мм
(F) Колея задних колес	1547 мм

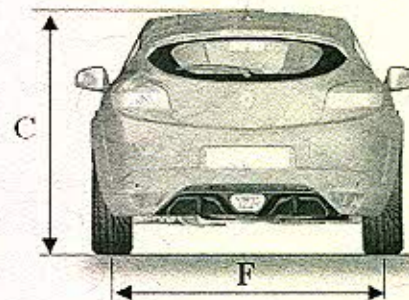

к Одобрению типа транспортного средства № E-FR.MT02.B.00107.П1

**ОБЩИЙ ВИД ТРАНСПОРТНОГО СРЕДСТВА
RENAULT тип Z (JZ????) MEGANE SCENIC, SCENIC**

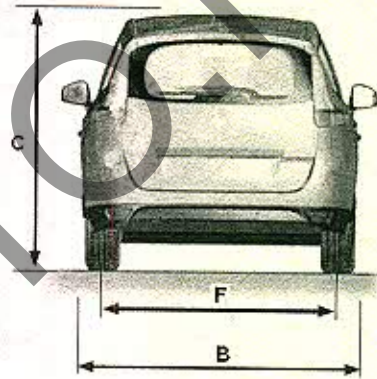
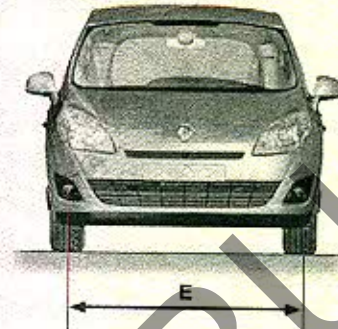
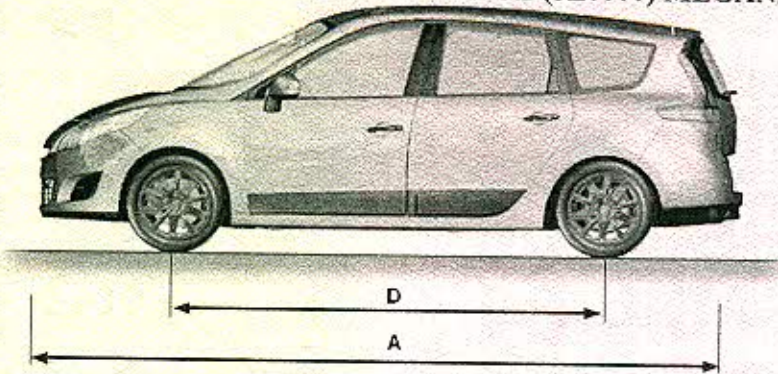

(A) Длина	4344...4573 мм
(B) Ширина	1845 мм
(C) Высота	1675...1678 мм
(D) База	2703...2769 мм
(E) Колея передних колес	1536...1546 мм
(F) Колея задних колес	1539...1547 мм

À vide

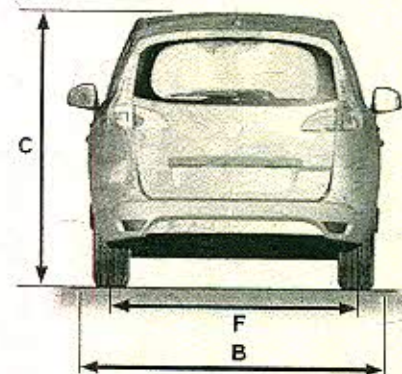
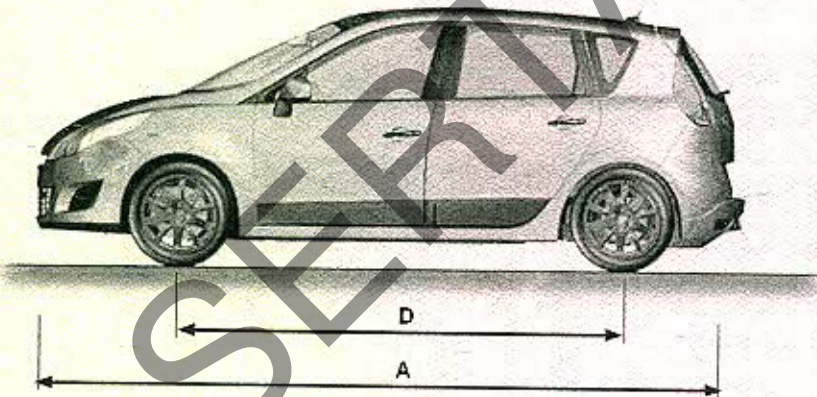

к Одобрению типа транспортного средства № E-FR.MT02.B.00107.П1

ОБЩИЙ ВИД ТРАНСПОРТНОГО СРЕДСТВА

RENAULT тип Z (BZ????) MEGANE

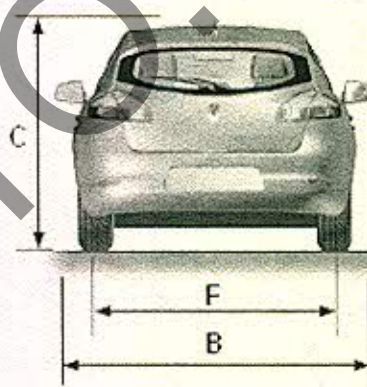
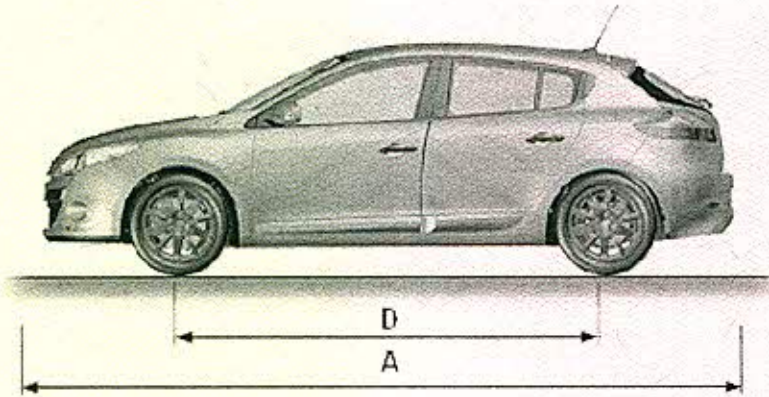

(A) Длина	4295 мм
(B) Ширина	1808 мм
(C) Высота	1471 мм
(D) База	2641 мм
(E) Колея передних колес	1546 мм
(F) Колея задних колес	1547 мм



к Одобрению типа транспортного средства № E-FR.MT02.B.00107.П1

ОБЩИЙ ВИД ТРАНСПОРТНОГО СРЕДСТВА
RENAULT тип Z (LZ????) FLUENCE / FLUENCE SPORT WAY

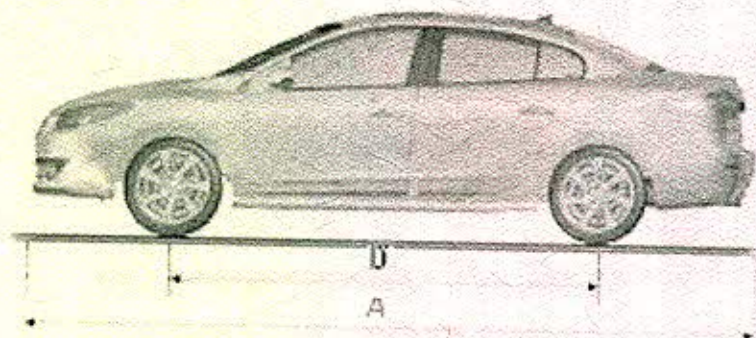

- (A) Длина 4613...4631 мм
- (B) Ширина 1813 мм
- (C) Высота 1477...1501 мм
- (D) База 2703 мм
- (E) Колея передних колес 1545 мм
- (F) Колея задних колес 1563 мм

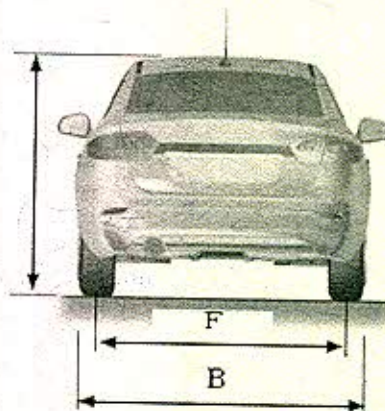
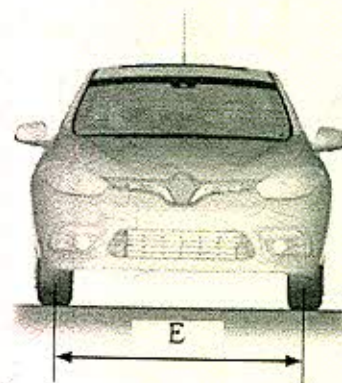
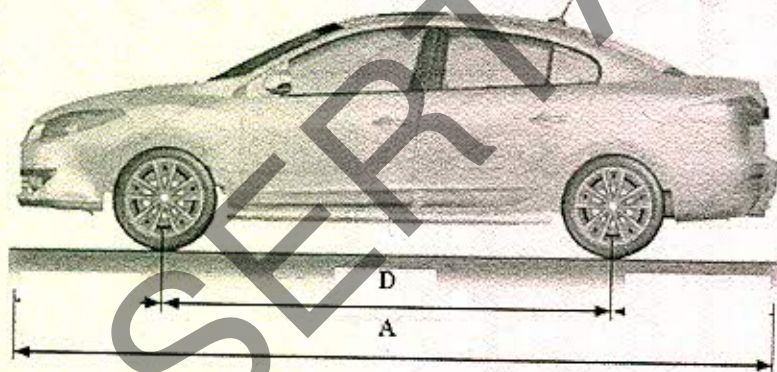
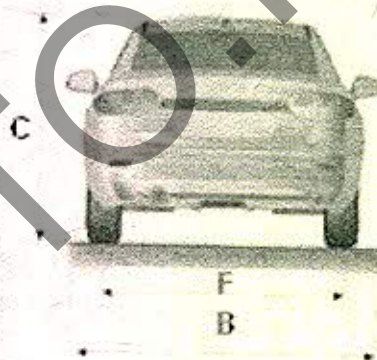

к Одобрению типа транспортного средства № E-FR.MT02.B.00107.П1

RENAULT тип Z (LZ????) FLUENCE / FLUENCE SPORT WAY
Опции для RENAULT FLUENCE / FLUENCE SPORT WAY:

